

Фланцы шлифовального круга

и комплектующие



grinding deserves SOLUTIONS

GDS[®]
Made in Germany



Содержание

май 2023 г.

Фланцы шлифовального круга и комплектующие

Оптимальный выбор шлифовального шпинделя и безупречные шлифовальные круги – необходимое условие точной работы. Успех этой работы в значительной степени зависит от используемых фланцев шлифовального круга.

„Наше качество – Ваш успех“

Мы приводим нашу работу в соответствие Вашим потребностям и ручаемся за наше качество.

GDS - высокоточный производитель



Kompetenz, Innovation

ANCA	4-17
Deckel/ISOG	18-19
EWAG	20-23
Haas	24-28
Hawema.....	29-30
Reinecker	31-33
Rollomatic.....	34-41
Saacke.....	42-45
Schneeberger	46-52
Schütte.....	53-56
SMP.....	57-58
Strausak	59-64
TTB	65
Vollmer	66-67
Walter	68-75
Zaro	76-77
Адаптер отбалансированный HSK50 / SK40 / SK50	78-79
Адаптер SK40, SK50.....	80
Адаптер для фланцев шлифовального круга..	81
Устройства наладки и контроля	82
Устройства балансировки.....	83-84
Комплектующие.....	85
Партнёры GDS	86-89
Пространство для заметок	90-91

Наши фланцы шлифовальных кругов отличаются



максимальной точностью за счёт использования самых современных способов измерения



абсолютной точностью посадки и оптимальным уровнем балансировки



максимальным уровнем допустимой нагрузки за счёт использования улучшенных материалов и термообработки



наилучшей поверхностью и точностью заданных размеров



улучшением результатов шлифования и увеличением срока службы сбалансированного шлифовального шпинделя

ANCA Коническое отверстие 30 // вал $\varnothing 32$ мм // Н. к. $\varnothing 50$ мм

Предназначено для шлифовальных станков ANCA с набор колец $\varnothing 50$ мм встроенным устройством зажима и отжатия (M8 болт)

Коническое отверстие 30 // $\varnothing 32$ мм // Н. к. $\varnothing 50$ мм

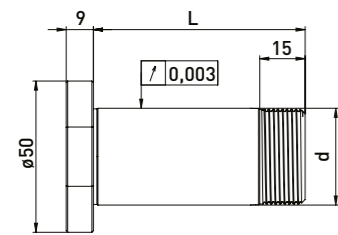
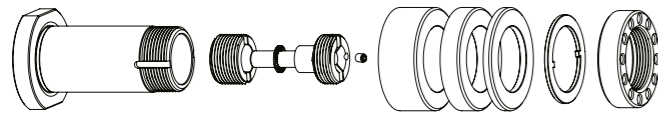

В комплекте поставки:
установочная система, набор колец $\varnothing 50$ мм, стопорная шайба, зажимная гайка ANCA с балансировочным отверстием

набор колец $\varnothing 50$ мм

Код заказа	Коническое отверстие	d	L	B20	B10	B4
300020612	30	32	53	1	1	2
300020622	30	32	70	1	2	4
300020632	30	32	85	2	2	3
300020642	30	32	100	2	3	4

Коническое отверстие 30 // $\varnothing 32$ мм // без Н. к.

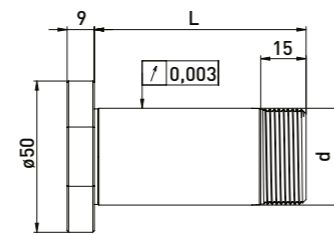
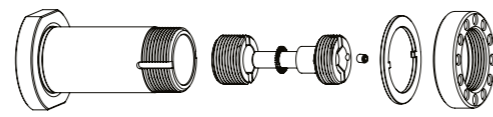

В комплекте поставки:
установочная система, стопорная шайба, зажимная гайка ANCA с балансировочным отверстием

Код заказа	Коническое отверстие	d	L
300020611	30	32	53
300020621	30	32	70
300020631	30	32	85
300020641	30	32	100

ANCA Коническое отверстие 30 // вал $\varnothing 32$ мм // Н. к. $\varnothing 50$ мм

Предназначено для шлифовальных станков ANCA с набором колец $\varnothing 50$ мм со встроенным устройством зажима и отжатия (гайка M14 x 1,5)

Коническое отверстие 30 // $\varnothing 32$ мм // Н. к. $\varnothing 50$ мм

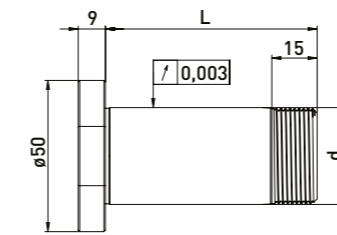
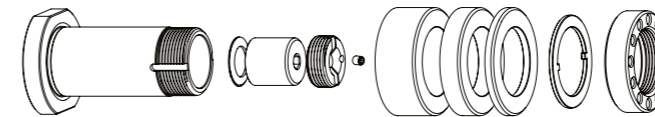

В комплекте поставки:
установочная система, набор колец $\varnothing 50$ мм, стопорная шайба, зажимная гайка ANCA с балансировочным отверстием

набор колец $\varnothing 50$ мм

Код заказа	Коническое отверстие	d	L	B20	B10	B4
300020212	30	32	53	1	1	4
300020222	30	32	70	1	2	4
300020232	30	32	85	2	2	3
300020242	30	32	100	2	3	4

Коническое отверстие 30 // $\varnothing 32$ мм // без Н. к.

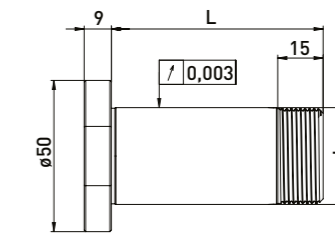
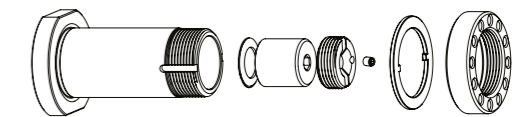

В комплекте поставки:
установочная система, стопорная шайба, зажимная гайка ANCA с балансировочным отверстием

Код заказа	Коническое отверстие	d	L
300020211	30	32	53
300020221	30	32	70
300020231	30	32	85
300020241	30	32	100

Комплектующие для крепления шлифовального круга ANCA Коническое отверстие 30 // Вал $\varnothing 32$ мм // набор колец $\varnothing 50$ мм

Код заказа	Наименование	Изображение
350050010	Универсальное монтажное $\varnothing 50$	
350040030	Зажимный гаечный ключ д.о.39 для гаек ANCA	
350020102	Установочная система ANCA с болтом M8	
350060011	Монтажный ключ Установочный набор ANCA [SW6 + SW2]	
750000001	Зажимный ключ SW 6,0 x 150	
350020027	*Балансировочные грузики для зажимных гаек $\varnothing 47$ // 70гмм	

Код заказа	Наименование	Изображение
350011220	Распорное кольцо $\varnothing 50$ x $\varnothing 32$ x 20	
350011210	Распорное кольцо $\varnothing 50$ x $\varnothing 32$ x 10	
350011204	Распорное кольцо $\varnothing 50$ x $\varnothing 32$ x 4	
350030040	Стопорная шайба $\varnothing 43$ x $\varnothing 32$ x 2	
350020050	Зажимная гайка ANCA с балансировочным отверстием $\varnothing 47$ x 12 M31,5 x 1,5	
350020026	*ажимная гайка с возможностью балансировки $\varnothing 47$ x 12 M31,5 x 1,5	

Комплектующие для крепления шлифовального круга ANCA коническое отверстие 30 // вал $\varnothing 32$ мм // набор колец $\varnothing 50$ мм

Код заказа	Наименование	Изображение
350050010	Универсальное монтажное $\varnothing 50$	
350040030	Зажимный гаечный ключ д.о.39 для гаек ANCA	
350020101	Установочная система с гайкой M14 x 1,5	
350060011	Монтажный ключ Установочный набор ANCA [SW6 + SW2]	
750000001	Зажимный ключ SW 6,0 x 150	
350020027	*Балансировочные грузики для зажимных гаек $\varnothing 47$ // 70гмм	

Код заказа	Наименование	Изображение
350011220	Распорное кольцо $\varnothing 50$ x $\varnothing 32$ x 20	
350011210	Распорное кольцо $\varnothing 50$ x $\varnothing 32$ x 10	
350011204	Распорное кольцо $\varnothing 50$ x $\varnothing 32$ x 4	
350030040	Стопорная шайба $\varnothing 43$ x $\varnothing 32$ x 2	
350020050	Зажимная гайка ANCA с балансировочным отверстием $\varnothing 47$ x 12 M31,5 x 1,5	
350020026	*Зажимная гайка с возможностью балансировки $\varnothing 47$ x 12 M31,5 x 1,5	

ANCA Коническое отверстие 30 // вал $\phi 31,75$ мм (1 1/4) // Н. к. $\phi 50$ мм

Предназначено для шлифовальных станков ANCA с набор колец $\phi 50$ мм со встроенным устройством зажима и отжатия (М8 болт)

Коническое отверстие 30 // $\phi 31,75$ мм (1 1/4) // Н. к. $\phi 50$ мм

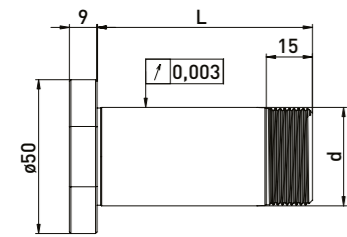
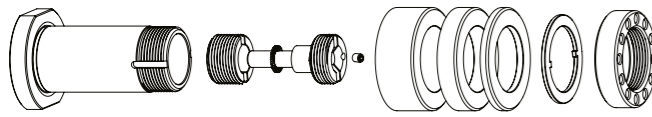

В комплекте поставки:
установочная система, набор колец $\phi 50$ мм, стопорная шайба, зажимная гайка ANCA с балансировочным отверстием

набор колец $\phi 50$ мм

Код заказа	Коническое отверстие	d	L	B20	B10	B4
300020512	30	31,75	53	1	1	2
300020522	30	31,75	70	1	2	4
300020532	30	31,75	85	2	2	3
300020542	30	31,75	100	2	3	4

Коническое отверстие 30 // $\phi 31,75$ мм (1 1/4) // без Н. к.

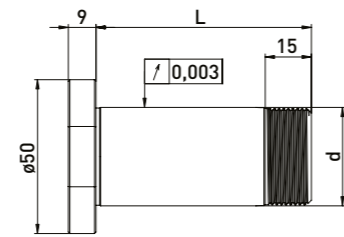
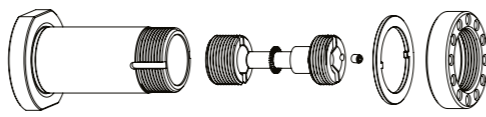

В комплекте поставки:
установочная система, стопорная шайба, зажимная гайка ANCA с балансировочным отверстием

Код заказа	Коническое отверстие	d	L
300020511	30	31,75	53
300020521	30	31,75	70
300020531	30	31,75	85
300020541	30	31,75	100

Комплектующие для крепления шлифовального круга ANCA Коническое отверстие 30 // вал $\phi 31,75$ мм (1 1/4) // Н. к. $\phi 50$ мм

Код заказа	Наименование	Изображение
350050010	Универсальное монтажное $\phi 50$	
350040030	Зажимный гаечный ключ д.о.39 для гаек ANCA	
350020102	Установочная система ANCA с болтом М8	
350060011	Монтажный ключ Установочный набор ANCA (SW6 + SW2)	
750000001	Зажимный ключ SW 6,0 x 150	
350020027	*Балансировочные грузики для зажимных гаек $\phi 47$ // 70гмм	

Код заказа	Наименование	Изображение
350011120	Распорное кольцо $\phi 50$ x $\phi 31,75$ x 20	
350011110	Распорное кольцо $\phi 50$ x $\phi 31,75$ x 10	
350011104	Распорное кольцо $\phi 50$ x $\phi 31,75$ x 4	
350030040	Стопорная шайба $\phi 43$ x $\phi 32$ x 2	
350020050	Зажимная гайка ANCA с балансировочным отверстием $\phi 47$ x 12 М31,5 x 1,5	
350020026	*Зажимная гайка с возможностью балансировки $\phi 47$ x 12 М31,5 x 1,5	

ANCA Коническое отверстие 30 // вал $\phi 31,75$ мм (1 1/4) // Н. к. $\phi 50$ мм

Предназначено для шлифовальных станков ANCA с набор колец $\phi 50$ мм со встроенным устройством зажима и отжатия (гайка М14 x 1,5)

Коническое отверстие 30 // $\phi 31,75$ мм (1 1/4) // Н. к. $\phi 50$ мм

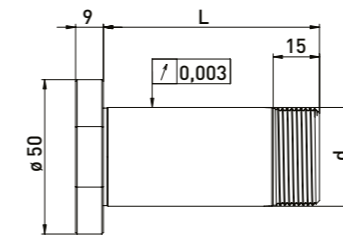
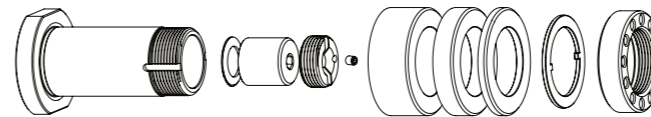

В комплекте поставки:
установочная система, набор колец $\phi 50$ мм, стопорная шайба, зажимная гайка ANCA с балансировочным отверстием

набор колец $\phi 50$ мм

Код заказа	Коническое отверстие	d	L	B20	B10	B4
300020112	30	31,75	53	1	1	2
300020122	30	31,75	70	1	2	4
300020132	30	31,75	85	2	2	3
300020142	30	31,75	100	2	3	4

Коническое отверстие 30 // $\phi 31,75$ мм (1 1/4) // без Н. к.

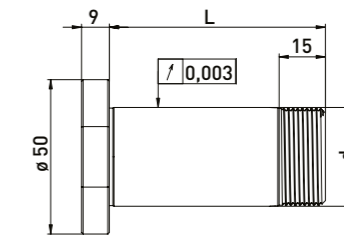
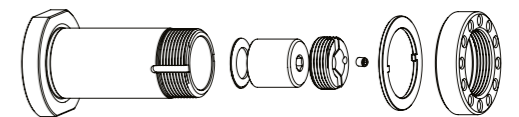

В комплекте поставки:
установочная система, стопорная шайба, зажимная гайка ANCA с балансировочным отверстием

Код заказа	Коническое отверстие	d	L
300020111	30	31,75	53
300020121	30	31,75	70
300020131	30	31,75	85
300020141	30	31,75	100

Комплектующие для крепления шлифовального круга ANCA Коническое отверстие 30 // вал $\phi 31,75$ мм (1 1/4) // Н. к. $\phi 50$ мм

Код заказа	Наименование	Изображение
350050010	Универсальное монтажное $\phi 50$	
350040030	Зажимный гаечный ключ д.о.39 для гаек ANCA	
350020101	Установочная система с гайкой М14 x 1,5	
350060011	Монтажный ключ Установочный набор ANCA (SW6 + SW2)	
750000001	Зажимный ключ SW 6,0 x 150	
350020027	*Балансировочные грузики для зажимных гаек $\phi 47$ // 70гмм	

Код заказа	Наименование	Изображение
350011120	Распорное кольцо $\phi 50$ x $\phi 31,75$ x 20	
350011110	Распорное кольцо $\phi 50$ x $\phi 31,75$ x 10	
350011104	Распорное кольцо $\phi 50$ x $\phi 31,75$ x 4	
350030040	Стопорная шайба $\phi 43$ x $\phi 32$ x 2	
350020050	Зажимная гайка ANCA с балансировочным отверстием $\phi 47$ x 12 М31,5 x 1,5	
350020026	*Зажимная гайка с возможностью балансировки $\phi 47$ x 12 М31,5 x 1,5	

Предназначено для шлифовальных станков ANCA набор колец $\varnothing 50$ мм встроенным устройством зажима и отжатия зажимная гайка M6

ручное управление HSK-F40 // $\varnothing 20$ мм // Н. к. $\varnothing 50$ мм

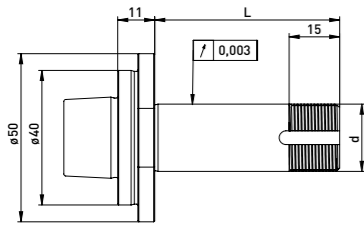
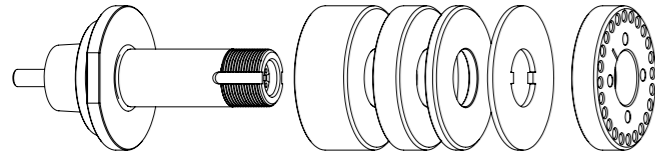

В комплекте поставки:
установочная система, набор колец $\varnothing 50$ мм, стопорная шайба, зажимная гайка ANCA с балансировочным отверстием

набор колец $\varnothing 50$ мм

Код заказа	HSK	d	L	B20	B10	B4
300023012	HSK-F40	20	55	1	1	3
300023022	HSK-F40	20	72	2	1	2
300023032	HSK-F40	20	85	2	2	3
300023042	HSK-F40	20	95	3	1	3

ручное управление HSK-F40 // $\varnothing 20$ мм // без Н. к.

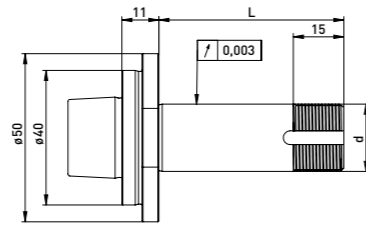
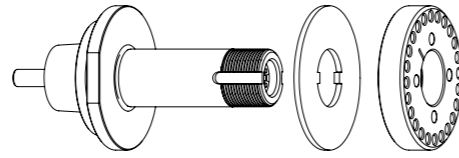

В комплекте поставки:
установочная система, стопорная шайба, зажимная гайка ANCA с балансировочным отверстием

Код заказа	HSK	d	L
300023011	HSK-F40	20	55
300023021	HSK-F40	20	72
300023031	HSK-F40	20	85
300023041	HSK-F40	20	95

Комплектующие для крепления шлифовального круга ANCA ручное управление HSK-F40 // Вал $\varnothing 20$ мм // Н. к. $\varnothing 50$ мм

Код заказа	Наименование	
350050050	Монтажное приспособление HSK40 $\varnothing 40$	
350040010	Зажимный гаечный ключ д.о.27 для $\varnothing 20$	
350040011	Зажимный гаечный ключ д.о.27 для $\varnothing 20$	

Код заказа	Наименование	
350011020	Распорное кольцо $\varnothing 50$ x $\varnothing 20$ x 20	
350011010	Распорное кольцо $\varnothing 50$ x $\varnothing 20$ x 10	
350011004	Распорное кольцо $\varnothing 50$ x $\varnothing 20$ x 4	
350030010	Стопорная шайба $\varnothing 50$ x $\varnothing 20$ x 2	
350020051	Зажимная гайка ANCA M20 x 1,0 $\varnothing 50$ x 9,5	

Предназначено для шлифовальных станков ANCA набор колец $\varnothing 50$ мм встроенным устройством зажима и отжатия зажимная гайка M6

ручное управление HSK-F40 // $\varnothing 31,75$ мм ($1\frac{1}{4}$) // Н. к. $\varnothing 50$ мм

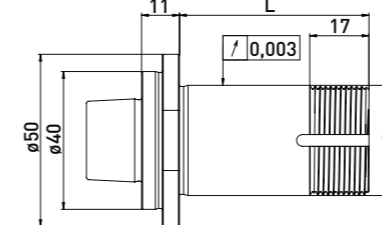
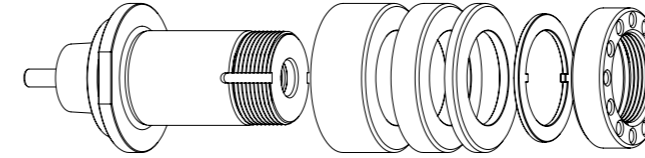

В комплекте поставки:
установочная система, набор колец $\varnothing 50$ мм, стопорная шайба, зажимная гайка ANCA с балансировочным отверстием

набор колец $\varnothing 50$ мм

Код заказа	HSK	d	L	B20	B10	B4
300023112	HSK-F40	31,75	55	1	1	3
300023122	HSK-F40	31,75	72	2	1	2
300023132	HSK-F40	31,75	85	2	2	3
300023142	HSK-F40	31,75	95	3	1	3

ручное управление HSK-F40 // $\varnothing 31,75$ мм ($1\frac{1}{4}$) // без Н. к.

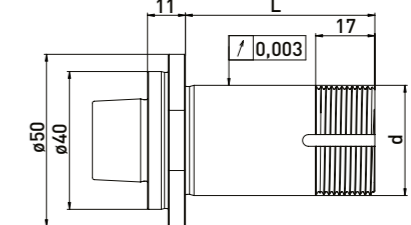
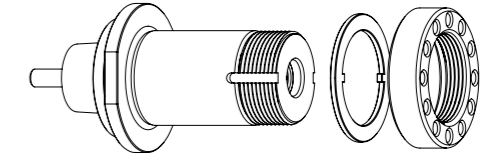

В комплекте поставки:
установочная система, стопорная шайба, зажимная гайка ANCA с балансировочным отверстием

Код заказа	HSK	d	L
300023111	HSK-F40	31,75	55
300023121	HSK-F40	31,75	72
300023131	HSK-F40	31,75	85
300023141	HSK-F40	31,75	95

Комплектующие для крепления шлифовального круга ANCA ручное управление HSK-F40 // Вал $\varnothing 31,75$ мм ($1\frac{1}{4}$) // Н. к. $\varnothing 50$ мм

Код заказа	Наименование	
350050050	Монтажное приспособление HSK40 $\varnothing 40$	
350040030	Зажимный гаечный ключ д.о.39 для гаек ANCA	
350020027	*Балансировочные грузики для зажимных гаек $\varnothing 47$ // 70гмм	

Код заказа	Наименование	
350011120	Распорное кольцо $\varnothing 50$ x $\varnothing 31,75$ x 20	
350011110	Распорное кольцо $\varnothing 50$ x $\varnothing 31,75$ x 10	
350011104	Распорное кольцо $\varnothing 50$ x $\varnothing 31,75$ x 4	
350030040	Стопорная шайба $\varnothing 43$ x $\varnothing 32$ x 2	
350020050	Зажимная гайка ANCA с балансировочным отверстием $\varnothing 47$ x 12 M31,5 x 1,5	
350020026	*Зажимная гайка с возможностью балансировки $\varnothing 47$ x 12 M31,5 x 1,5	

Предназначено для шлифовальных станков ANCA набор колец $\varnothing 50$ мм
встроенным устройством зажима и отжатия зажимная гайка M6

Предназначено для шлифовальных станков ANCA с набор колец $\varnothing 50$ мм

ручное управление HSK-F40 // $\varnothing 32$ мм // Н. к. $\varnothing 50$ мм

ручное управление HSK-F40 // $\varnothing 32$ мм // без Н. к.

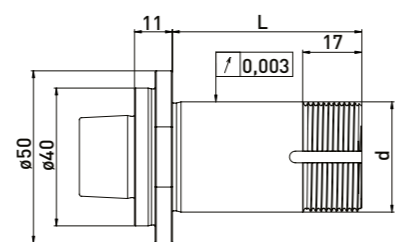
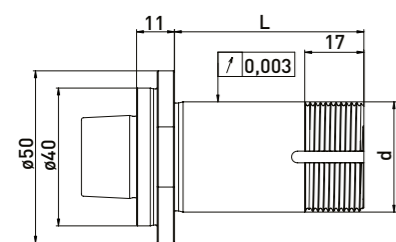
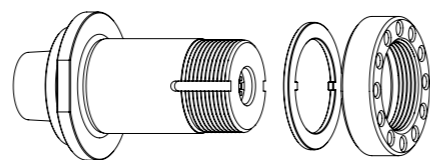
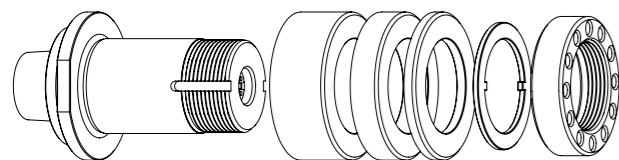

В комплекте поставки:
набор колец $\varnothing 50$ мм, стопорная шайба, зажимная гайка ANCA с балансировочным отверстием

В комплекте поставки:
стопорная шайба, зажимная гайка ANCA с балансировочным отверстием

набор колец $\varnothing 50$ мм

Код заказа	HSK	d	L	B20	B10	B4
300023212	HSK-F40	32	55	1	1	3
300023222	HSK-F40	32	72	2	1	2
300023232	HSK-F40	32	85	2	2	3
300023242	HSK-F40	32	95	3	1	3

Код заказа	HSK	d	L
300023211	HSK-F40	32	55
300023221	HSK-F40	32	72
300023231	HSK-F40	32	85
300023241	HSK-F40	32	95

автоматика HSK-F40 // $\varnothing 20$ мм // Н. к. $\varnothing 50$ мм

автоматика HSK-F40 // $\varnothing 20$ мм // без Н. к.

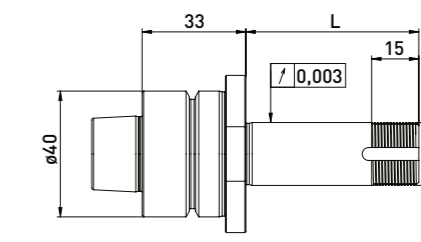
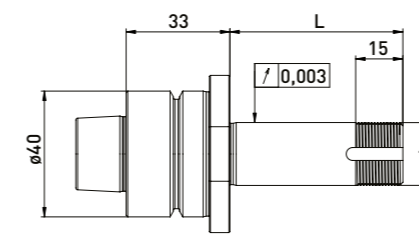
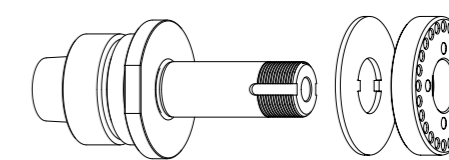
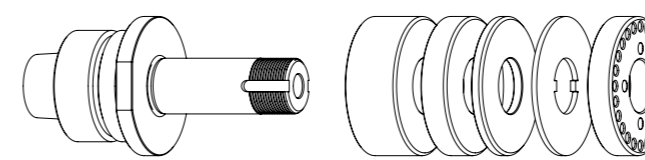

В комплекте поставки:
набор колец $\varnothing 50$ мм, стопорная шайба, зажимная гайка

В комплекте поставки:
стопорная шайба, зажимная гайка

набор колец $\varnothing 50$ мм

Код заказа	HSK	d	L	B20	B10	B4
300025012	HSK-F40	20	55	1	1	3
300025022	HSK-F40	20	72	2	1	2
300025032	HSK-F40	20	85	2	2	3
300025042	HSK-F40	20	95	3	1	3

Код заказа	HSK	d	L
300025011	HSK-F40	20	55
300025021	HSK-F40	20	72
300025031	HSK-F40	20	85
300025041	HSK-F40	20	95

Комплектующие для крепления шлифовального круга ANCA ручное управление HSK-F40 // Вал $\varnothing 20$ мм // набор колец $\varnothing 50$ мм

Комплектующие для крепления шлифовального круга ANCA автоматика HSK-F40 // Вал $\varnothing 20$ мм // набор колец $\varnothing 50$ мм

Код заказа	Наименование	Изображение
350050050	Монтажное приспособление HSK40 $\varnothing 40$	
350040030	Зажимный гаечный ключ д.о.39 для гаек ANCA	
350020027	*Балансировочные грузики для зажимных гаек $\varnothing 47$ // 70гмм	

Код заказа	Наименование	Изображение
350011220	Распорное кольцо $\varnothing 50$ x $\varnothing 32$ x 20	
350011210	Распорное кольцо $\varnothing 50$ x $\varnothing 32$ x 10	
350011204	Распорное кольцо $\varnothing 50$ x $\varnothing 32$ x 4	
350030040	Стопорная шайба $\varnothing 43$ x $\varnothing 32$ x 2	
350020050	Зажимная гайка ANCA с балансировочным отверстием $\varnothing 47$ x 12 M31,5 x 1,5	
350020026	*Зажимная гайка с возможностью балансировки $\varnothing 47$ x 12 M31,5 x 1,5	

Код заказа	Наименование	Изображение
350050050	Монтажное приспособление HSK40 $\varnothing 40$	
350040010	*Зажимный гаечный ключ д.о.27 для $\varnothing 20$	
350040011	*Зажимный гаечный ключ д.о.27 для $\varnothing 20$	
350020021	*Балансировочные грузики для зажимных гаек $\varnothing 50$ // 100гмм	

Код заказа	Наименование	Изображение
350011020	Распорное кольцо $\varnothing 50$ x $\varnothing 20$ x 20	
350011010	Распорное кольцо $\varnothing 50$ x $\varnothing 20$ x 10	
350011004	Распорное кольцо $\varnothing 50$ x $\varnothing 20$ x 4	
350030010	Стопорная шайба $\varnothing 50$ x $\varnothing 20$ x 2	
350020051	Зажимная гайка ANCA M20 x 1,0 $\varnothing 50$ x 9,5	
350020020	*Зажимная гайка с возможностью балансировки $\varnothing 50$ x 8,5 M20 x 1,0	

ANCA автоматика HSK-F40 // вал $\varnothing 31,75$ мм (1¼) // Н. к. $\varnothing 50$ мм

Предназначено для шлифовальных станков ANCA с набор колец $\varnothing 50$ мм

автоматика HSK-F40 // $\varnothing 31,75$ мм (1¼) // Н. к. hh $\varnothing 50$ мм

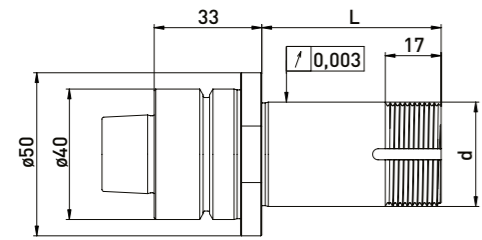
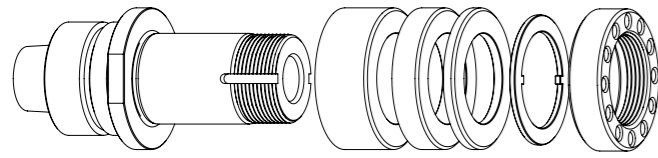

В комплекте поставки:
набор колец $\varnothing 50$ мм, стопорная шайба, зажимная гайка

автоматика HSK-F40 // $\varnothing 31,75$ мм (1¼) // без Н. к.

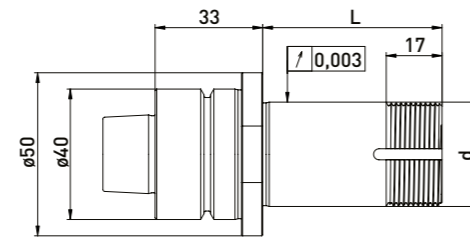
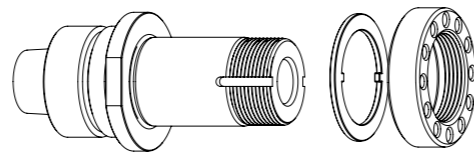

В комплекте поставки:
стопорная шайба, зажимная гайка

набор колец $\varnothing 50$ мм

Код заказа	HSK	d	L	B20	B10	B4
300025112	HSK-F40	31,75	55	1	1	3
300025122	HSK-F40	31,75	72	2	1	2
300025132	HSK-F40	31,75	85	2	2	3
300025142	HSK-F40	31,75	95	3	1	3

Код заказа	HSK	d	L
300025111	HSK-F40	31,75	55
300025121	HSK-F40	31,75	72
300025131	HSK-F40	31,75	85
300025141	HSK-F40	31,75	95

Комплектующие для крепления шлифовального круга ANCA автоматика HSK-F40 // Вал $\varnothing 31,75$ мм (1¼) // набор колец $\varnothing 50$ мм

Код заказа	Наименование	Изображение
350050010	Универсальное монтажное $\varnothing 50$	
350040030	Зажимный гаечный ключ д.о.39 для гаек ANCA	
350020027	*Балансировочные грузики для зажимных гаек $\varnothing 47$ // 70гмм	

Код заказа	Наименование	Изображение
350011120	Распорное кольцо $\varnothing 50$ x $\varnothing 31,75$ x 20	
350011110	Распорное кольцо $\varnothing 50$ x $\varnothing 31,75$ x 10	
350011104	Распорное кольцо $\varnothing 50$ x $\varnothing 31,75$ x 4	
350030040	Стопорная шайба $\varnothing 43$ x $\varnothing 32$ x 2	
350020050	Зажимная гайка ANCA с балансировочным отверстием $\varnothing 47$ x 12 M31,5 x 1,5	
350020026	*Зажимная гайка с возможностью балансировки $\varnothing 47$ x 12 M31,5 x 1,5	

ANCA автоматика HSK-F40 // вал $\varnothing 32$ мм // Н. к. $\varnothing 50$ мм

Предназначено для шлифовальных станков ANCA с набор колец $\varnothing 50$ мм

автоматика HSK-F40 // $\varnothing 32$ мм // Н. к. $\varnothing 50$ мм

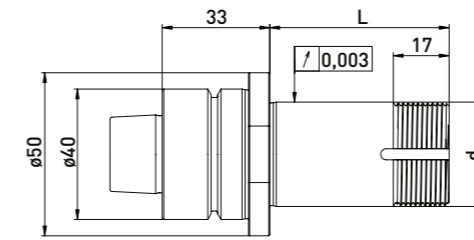
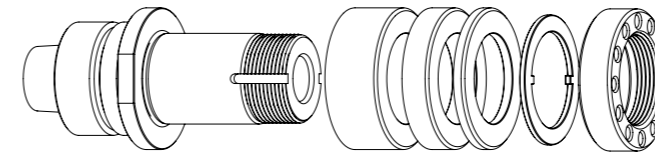

В комплекте поставки:
набор колец $\varnothing 50$ мм, стопорная шайба, зажимная гайка

автоматика HSK-F40 // $\varnothing 32$ мм // без Н. к.

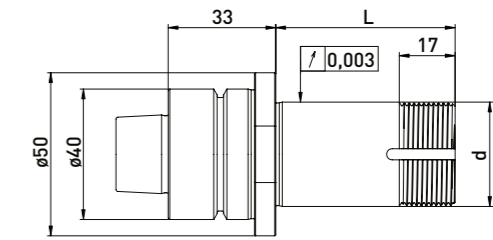
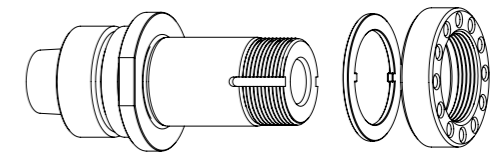

В комплекте поставки:
стопорная шайба, зажимная гайка

набор колец $\varnothing 50$ мм

Код заказа	HSK	d	L	B20	B10	B4
300025212	HSK-F40	32	55	1	1	3
300025222	HSK-F40	32	72	2	1	2
300025232	HSK-F40	32	85	2	2	3
300025242	HSK-F40	32	95	3	1	3

Код заказа	HSK	d	L
300025211	HSK-F40	32	55
300025221	HSK-F40	32	72
300025231	HSK-F40	32	85
300025241	HSK-F40	32	95

Комплектующие для крепления шлифовального круга ANCA автоматика HSK-F40 // Вал $\varnothing 32$ мм // набор колец $\varnothing 50$ мм

Код заказа	Наименование	Изображение
350050010	Универсальное монтажное $\varnothing 50$	
350040030	Зажимный гаечный ключ д.о.39 для гаек ANCA	
350020027	*Балансировочные грузики для зажимных гаек $\varnothing 47$ // 70гмм	

Код заказа	Наименование	Изображение
350011220	Распорное кольцо $\varnothing 50$ x $\varnothing 32$ x 20	
350011210	Распорное кольцо $\varnothing 50$ x $\varnothing 32$ x 10	
350011204	Распорное кольцо $\varnothing 50$ x $\varnothing 32$ x 4	
350030040	Стопорная шайба $\varnothing 43$ x $\varnothing 32$ x 2	
350020050	Зажимная гайка ANCA с балансировочным отверстием $\varnothing 47$ x 12 M31,5 x 1,5	
350020026	*Зажимная гайка с возможностью балансировки $\varnothing 47$ x 12 M31,5 x 1,5	

ANCA автоматика HSK-F50 // вал $\varnothing 20$ мм // Н. к. $\varnothing 50$ мм

Предназначено для шлифовальных станков ANCA с набор колец $\varnothing 50$ мм

автоматика HSK-F50 // $\varnothing 20$ мм // Н. к. $\varnothing 50$ мм

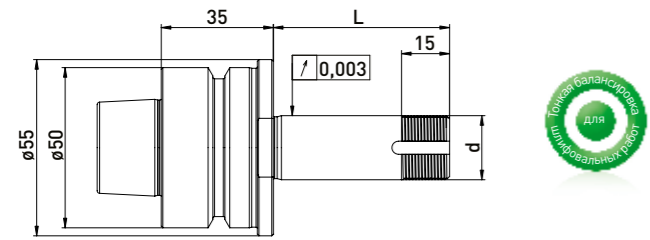
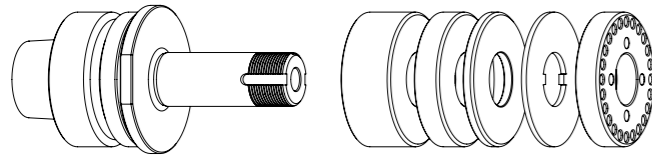

В комплекте поставки:
набор колец $\varnothing 50$ мм, стопорная шайба, зажимная гайка

автоматика HSK-F50 // $\varnothing 20$ мм // без Н. к.

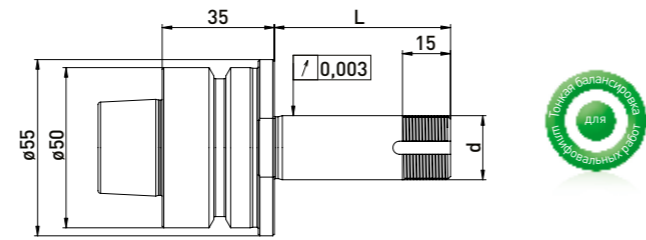
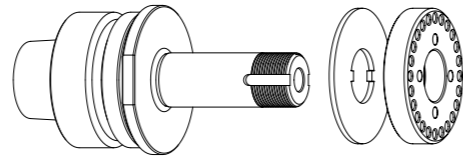

В комплекте поставки:
стопорная шайба, зажимная гайка

набор колец $\varnothing 50$ мм

Код заказа	HSK	d	L	B20	B10	B4
300024012	HSK-F50	20	55	1	1	3
300024022	HSK-F50	20	72	2	1	2
300024032	HSK-F50	20	85	2	2	3
300024042	HSK-F50	20	95	3	1	3

Код заказа	HSK	d	L
300024011	HSK-F50	20	55
300024021	HSK-F50	20	72
300024031	HSK-F50	20	85
300024041	HSK-F50	20	95

Комплектующие для крепления шлифовального круга ANCA автоматика HSK-F50 // вал $\varnothing 20$ мм // набор колец $\varnothing 50$ мм

Код заказа	Наименование	Иконка
350050010	Универсальное монтажное $\varnothing 50$	
350040010	*Зажимный гаечный ключ д.о.27 для $\varnothing 20$	
350040011	*Зажимный гаечный ключ д.о.27 для $\varnothing 20$	
350020021	*Балансировочные грузики для зажимных гаек $\varnothing 50$ // 100гмм	

Код заказа	Наименование	Иконка
350011020	Распорное кольцо $\varnothing 50$ x $\varnothing 20$ x 20	
350011010	Распорное кольцо $\varnothing 50$ x $\varnothing 20$ x 10	
350011004	Распорное кольцо $\varnothing 50$ x $\varnothing 20$ x 4	
350030010	Стопорная шайба $\varnothing 50$ x $\varnothing 20$ x 2	
350020051	Зажимная гайка ANCA M20 x 1,0 $\varnothing 50$ x 9,5	
350020020	*Зажимная гайка с возможностью балансировки $\varnothing 50$ x 8,5 M20 x 1,0 д.о.27	

ANCA автоматика HSK-F50 // вал $\varnothing 31,75$ мм ($1\frac{1}{4}$) // Н. к. $\varnothing 50$ мм

Предназначено для шлифовальных станков ANCA с набор колец $\varnothing 50$ мм

автоматика HSK-F50 // $\varnothing 31,75$ мм ($1\frac{1}{4}$) // Н. к. $\varnothing 50$ мм

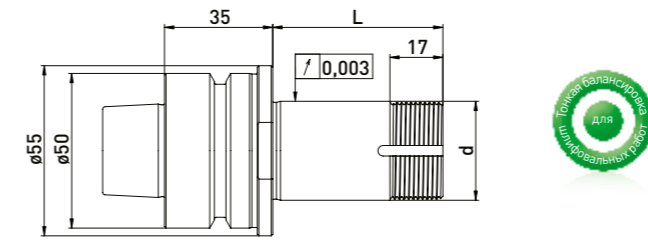
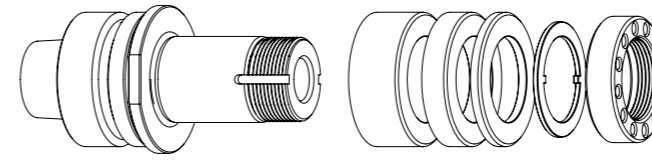

В комплекте поставки:
набор колец $\varnothing 50$ мм, стопорная шайба, зажимная гайка

автоматика HSK-F50 // $\varnothing 31,75$ мм ($1\frac{1}{4}$) // без Н. к.

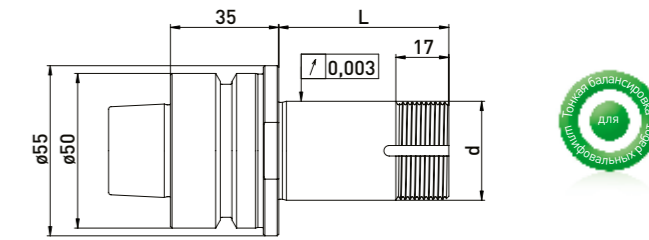
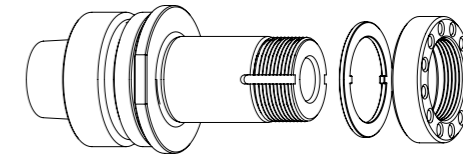

В комплекте поставки:
стопорная шайба, зажимная гайка

набор колец $\varnothing 50$ мм

Код заказа	HSK	d	L	B20	B10	B4
300024112	HSK-F50	31,75	55	1	1	3
300024122	HSK-F50	31,75	72	2	1	2
300024132	HSK-F50	31,75	85	2	2	3
300024142	HSK-F50	31,75	95	3	1	3

Код заказа	HSK	d	L
300024111	HSK-F50	31,75	55
300024121	HSK-F50	31,75	72
300024131	HSK-F50	31,75	85
300024141	HSK-F50	31,75	95

Комплектующие для крепления шлифовального круга ANCA автоматика HSK-F50 // вал $\varnothing 31,75$ мм // набор колец $\varnothing 50$ мм

Код заказа	Наименование	Иконка
350050010	Универсальное монтажное $\varnothing 50$	
350040030	Зажимный гаечный ключ д.о.39 для гаек ANCA	
350020027	*Балансировочные грузики для зажимных гаек $\varnothing 47$ // 70гмм	

Код заказа	Наименование	Иконка
350011120	Распорное кольцо $\varnothing 50$ x $\varnothing 31,75$ x 20	
350011110	Распорное кольцо $\varnothing 50$ x $\varnothing 31,75$ x 10	
350011104	Распорное кольцо $\varnothing 50$ x $\varnothing 31,75$ x 4	
350030040	Стопорная шайба $\varnothing 43$ x $\varnothing 32$ x 2	
350020050	Зажимная гайка ANCA $\varnothing 47$ x 12 M31,5 x 1,5	
350020026	*Зажимная гайка с возможностью балансировки $\varnothing 47$ x 12 M31,5 x 1,5	

Предназначено для шлифовальных станков ANCA с набор колец $\varnothing 50$ мм

автоматика HSK-F50 // $\varnothing 32$ мм // Н. к. $\varnothing 50$ мм

автоматика HSK-F50 // $\varnothing 32$ мм // без Н. к.

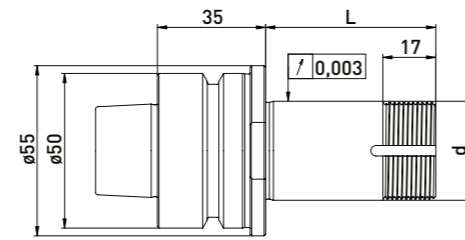
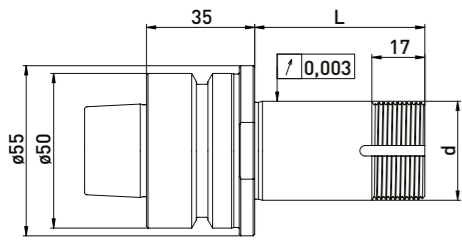
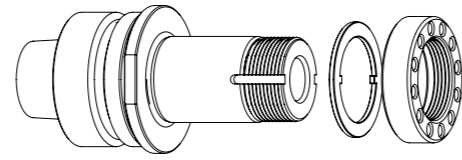
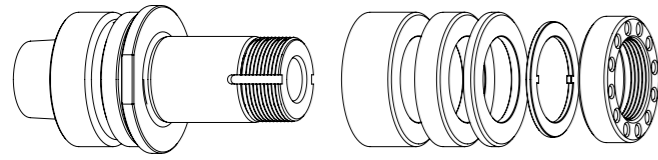

В комплекте поставки:
набор колец $\varnothing 50$ мм, стопорная шайба, зажимная гайка

В комплекте поставки:
стопорная шайба, зажимная гайка

Код заказа	HSK	d	L	набор колец $\varnothing 50$ мм		
				B 20	B 10	B 4
300024212	HSK-F50	32	55	1	1	3
300024222	HSK-F50	32	72	2	1	2
300024232	HSK-F50	32	85	2	2	3
300024242	HSK-F50	32	95	3	1	3

Код заказа	HSK	d	L
300024211	HSK-F50	32	55
300024221	HSK-F50	32	72
300024231	HSK-F50	32	85
300024241	HSK-F50	32	95

Комплектующие для крепления шлифовального круга ANCA автоматика HSK-F50 // вал $\varnothing 32$ мм // набор колец $\varnothing 50$ мм

Код заказа	Наименование	
350050010	Универсальное монтажное $\varnothing 50$	
350040030	Зажимный гаечный ключ д.о.39 для гаек ANCA	
350020027	*Балансировочные грузики для зажимных гаек $\varnothing 47$ // 70гмм	

Код заказа	Наименование	
350011220	Распорное кольцо $\varnothing 50$ x $\varnothing 32$ x 20	
350011210	Распорное кольцо $\varnothing 50$ x $\varnothing 32$ x 10	
350011204	Распорное кольцо $\varnothing 50$ x $\varnothing 32$ x 4	
350030040	Стопорная шайба $\varnothing 43$ x $\varnothing 32$ x 2	
350020050	Зажимная гайка ANCA с балансировочным отверстием $\varnothing 47$ x 12 M31,5 x 1,5	
350020026	*Зажимная гайка с возможностью балансировки $\varnothing 47$ x 12 M31,5 x 1,5	

Предназначено для шлифовальных станков ANCA

наподобие SK40 с плоскостным выравниванием

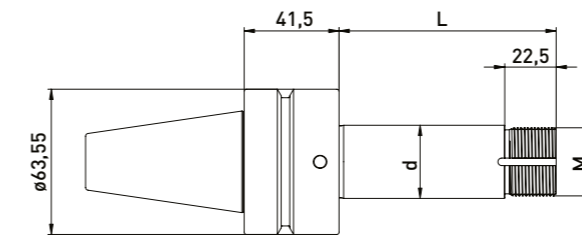
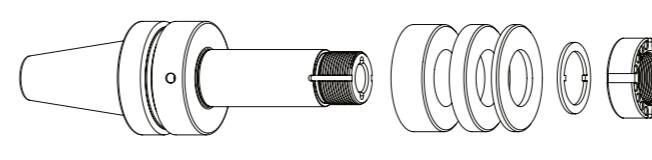

В комплекте поставки:
набор колец, стопорная шайба, зажимная гайка с возможностью балансировки

Код заказа	Мелкая резьба	d	L	набор колец		
				B 20	B 10	B 4
300026052	M20 x 1,5	20	95	2	2	4
300026152	M30 x 1,5	31,75	95	2	2	4
300026252	M30 x 1,5	32	95	2	2	4
300026952	M50 x 1,5	50,8	95	2	2	4

Комплектующие для крепления шлифовального круга ANCA наподобие SK40 с плоскостным выравниванием

Код заказа	Наименование	
250000552	Стопорная шайба $\varnothing 37$ x $\varnothing 20$ x 2	
250000940	Стопорная шайба $\varnothing 40$ x $\varnothing 30$ x 2	
250000550	Стопорная шайба $\varnothing 64$ x $\varnothing 50,2$ x 2	

Комплектующие SSA наподобие SK40 с плоскостным выравниванием

Код заказа	Наименование	
350011020	Распорное кольцо $\varnothing 50$ x $\varnothing 20$ x 20	
350011010	Распорное кольцо $\varnothing 50$ x $\varnothing 20$ x 10	
350011004	Распорное кольцо $\varnothing 50$ x $\varnothing 20$ x 4	
350011420	Распорное кольцо $\varnothing 60$ x $\varnothing 31,75$ x 20	
350011410	Распорное кольцо $\varnothing 60$ x $\varnothing 31,75$ x 10	
350011404	Распорное кольцо $\varnothing 60$ x $\varnothing 31,75$ x 4	
350011320	Распорное кольцо $\varnothing 60$ x $\varnothing 32$ x 20	
350011310	Распорное кольцо $\varnothing 60$ x $\varnothing 32$ x 10	
350011304	Распорное кольцо $\varnothing 60$ x $\varnothing 32$ x 4	
250000549	Распорное кольцо $\varnothing 75$ x $\varnothing 50,8$ x 20	
250000548	Распорное кольцо $\varnothing 75$ x $\varnothing 50,8$ x 10	
250000547	Распорное кольцо $\varnothing 75$ x $\varnothing 50,8$ x 4	

Код заказа	Наименование	
250000553	Ажимная гайка с возможностью балансировки $\varnothing 40$ x 17 M20 x 1,5	
250000485	Ажимная гайка с возможностью балансировки $\varnothing 45$ x 17 M30 x 1,5	
250000551	Ажимная гайка с возможностью балансировки $\varnothing 70$ x 19 M50 x 1,5	
350300131	Крючковый ключ с наконечником 40-42 мм	
350300132	Крючковый ключ с наконечником 45-50 мм	
350300133	Крючковый ключ с наконечником 68-75 мм	

Deckel/ISOG HSK-F50 // вал $\varnothing 20$ мм // Н. к. $\varnothing 35$ мм

Предназначено для шлифовальных станков Deckel/ISOG с набор колец $\varnothing 35$ мм

HSK-F50 // $\varnothing 20$ мм // Н. к. $\varnothing 35$ мм

HSK-F50 // $\varnothing 20$ мм // без Н. к.

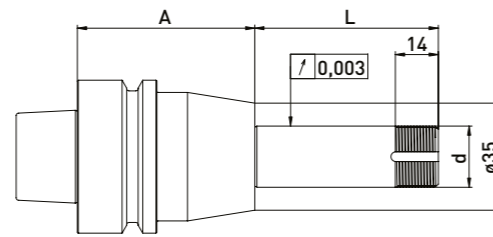
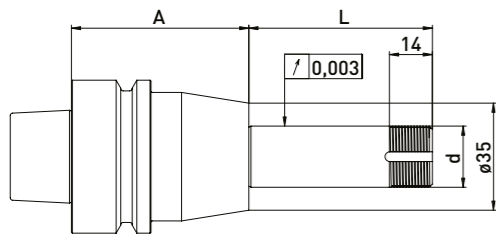
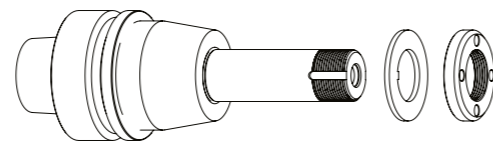
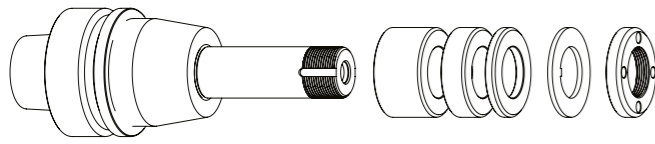

В комплекте поставки:
набор колец $\varnothing 35$ мм, стопорная шайба, зажимная гайка

В комплекте поставки:
стопорная шайба, зажимная гайка

Код заказа	HSK	d	L	A	набор колец $\varnothing 35$ мм		
					B20	B10	B4
300032512	HSK-F50	20	48	38	-	2	4
300032522	HSK-F50	20	60	58	1	1	4
300032532	HSK-F50	20	90	58	2	2	4

Код заказа	HSK	d	L	A
300032511	HSK-F50	20	48	38
300032521	HSK-F50	20	60	58
300032531	HSK-F50	20	90	58

Deckel/ISOG HSK-F50 // вал $\varnothing 20$ мм // Н. к. $\varnothing 50$ мм

Предназначено для шлифовальных станков Deckel/ISOG с набор колец $\varnothing 50$ мм

HSK-F50 // $\varnothing 20$ мм // Н. к. $\varnothing 50$ мм

HSK-F50 // $\varnothing 20$ мм // без Н. к.

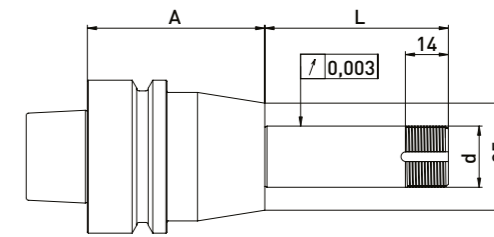
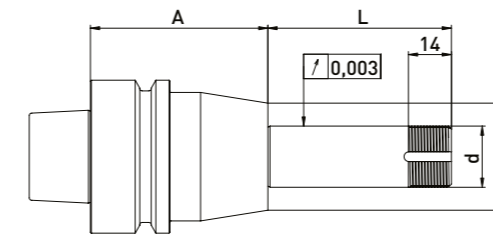
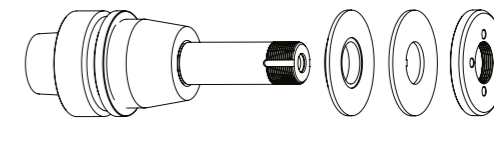
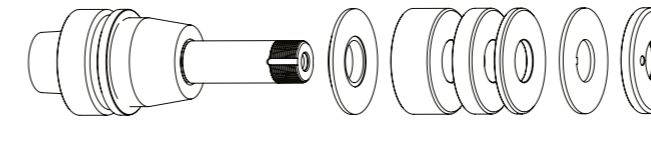

В комплекте поставки:
Переходная пластины, набор колец $\varnothing 50$ мм, стопорная шайба, зажимная гайка

В комплекте поставки:
Переходная пластина, стопорная шайба, зажимная гайка

Код заказа	HSK	d	L	A	набор колец $\varnothing 50$ мм		
					B20	B10	B4
300032012	HSK-F50	20	48	38	-	2	3
300032022	HSK-F50	20	60	58	1	1	3
300032032	HSK-F50	20	90	58	2	2	3

Код заказа	HSK	d	L	A
300032011	HSK-F50	20	48	38
300032021	HSK-F50	20	60	58
300032031	HSK-F50	20	90	58

Комплектующие для крепления шлифовального HSK-F50 // вал $\varnothing 20$ мм // Н. к. $\varnothing 35$ мм

Код заказа	Наименование	Изображение
350050010	Универсальное монтажное $\varnothing 50$	
350050020	Монтажное приспособление Deckel/ISOG	
350040010	Зажимный гаечный ключ д.о.27 для $\varnothing 20$	
350040011	Зажимный гаечный ключ д.о.27 для $\varnothing 20$	
350040040	*Зажимный гаечный ключ д.о.29 для $\varnothing 20$ для зажимной гайки с опцией балансировки	
350040041	*Зажимный гаечный ключ д.о.29 для $\varnothing 20$	
350020081	*Балансировочные грузики для зажимных гаек $\varnothing 35$ // 40гмм	

Код заказа	Наименование	Изображение
350012020	Распорное кольцо $\varnothing 35$ x $\varnothing 20$ x 20	
350012010	Распорное кольцо $\varnothing 35$ x $\varnothing 20$ x 10	
350012004	Распорное кольцо $\varnothing 35$ x $\varnothing 20$ x 4	
250001397	Стопорная шайба $\varnothing 35$ x 1,5	
350020030	Зажимная гайка $\varnothing 35$ x 6 M20 x 1 д.о.27	
114050034	Зажимная гайка Deckel/ISOG $\varnothing 35$ x 7 д.о.29	
350020080	*Зажимная гайка с возможностью балансировки $\varnothing 35$ x $\varnothing 40$ x 8 x M20 x 1 д.о.27	

Комплектующие для крепления шлифовального круга Deckel/ISOG HSK-F50 // вал $\varnothing 20$ мм // Н. к. $\varnothing 50$ мм

Код заказа	Наименование	Изображение
350050010	Универсальное монтажное $\varnothing 50$	
350050020	Монтажное приспособление Deckel/ISOG	
350040010	*Зажимный гаечный ключ д.о.27 для $\varnothing 20$	
350040011	*Зажимный гаечный ключ д.о.27 для $\varnothing 20$	
350020021	*Балансировочные грузики для зажимных гаек $\varnothing 50$ // 100гмм	

Код заказа	Наименование	Изображение
350011020	Распорное кольцо $\varnothing 50$ x $\varnothing 20$ x 20	
350011010	Распорное кольцо $\varnothing 50$ x $\varnothing 20$ x 10	
350011004	Распорное кольцо $\varnothing 50$ x $\varnothing 20$ x 4	
250001482	Стопорная шайба $\varnothing 50$ x 2	
350020060	Зажимная гайка $\varnothing 50$ x 6 x M20 x 1 д.о.27	
350015003	Опорный диск $\varnothing 50$ x $\varnothing 75$ x $\varnothing 20$ x 6	
350020020	*Зажимная гайка с возможностью балансировки $\varnothing 50$ x 8,5 M20 x 1,0 д.о.27	

EWAG ø80 мм // вал ø20 мм // Н. к. ø35 мм

Предназначено для шлифовальных станков EWAG с набор колец ø35 мм

ø80 мм // ø20 мм // Н. к. ø35 мм

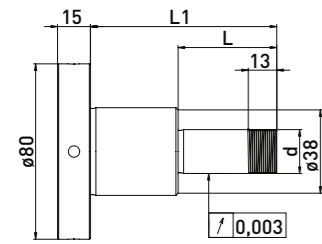
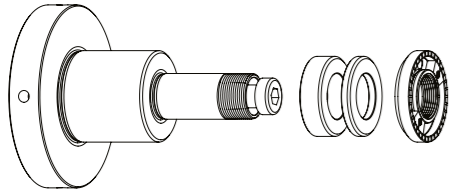

В комплекте поставки:
набор колец ø35 мм, зажимная гайка с
балансировочными грузиками, стяжной болт M10

Код заказа	d	L	L1	набор колец ø35 мм	
				B 10	B 4
300140012	20	45	85	2	3

EWAG ø80 мм // вал ø20 мм // Н. к. ø35 мм

Предназначено для шлифовальных станков EWAG с набор колец ø35 мм

ø80 мм // ø20 мм // Н. к. ø35 мм

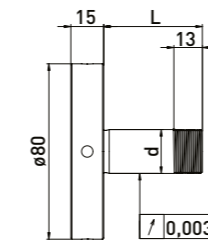
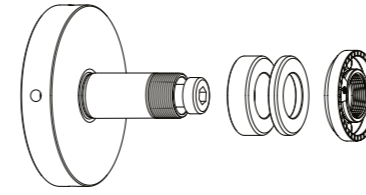

В комплекте поставки:
набор колец ø35 мм, зажимная гайка с
балансировочными грузиками, стяжной болт M10

Код заказа	d	L	набор колец ø35 мм	
			B 10	B 4
300141012	20	20	-	2
300141022	20	45	2	3

Комплектующие для крепления шлифовального круга EWAG 80мм // вал ø20 мм // набор колец ø35 мм

Код заказа	Наименование	Код заказа	Наименование
350020081	*Балансировочные грузики для зажимных гаек ø35 // 40гмм	350012004	Распорное кольцо ø35 x ø20 x 4
350040040	*Зажимный гаечный ключ д.о.29 для ø20 для зажимной гайки с опцией балансировки	350012010	Распорное кольцо ø35 x ø20 x 10
350040041	*Зажимный гаечный ключ д.о.29 для ø20	350020080	*Зажимная гайка с возможностью балансировки ø35 x ø40 x 8 x M20 x 1 д.о.29

Комплектующие для крепления шлифовального круга EWAG 80мм // вал ø20 мм // набор колец ø35 мм

Код заказа	Наименование	Код заказа	Наименование
350020081	*Балансировочные грузики для зажимных гаек ø35 // 40гмм	350012004	Распорное кольцо ø35 x ø20 x 4
350040040	*Зажимный гаечный ключ д.о.29 для ø20 для зажимной гайки с опцией балансировки	350012010	Распорное кольцо ø35 x ø20 x 10
350040041	*Зажимный гаечный ключ д.о.29 для ø20	350020080	*Зажимная гайка с возможностью балансировки ø35 x ø40 x 8 x M20 x 1 д.о.29

Код заказа	Наименование
300149001	Адаптерный болт EWAG M10 для позиции 300140012
300149002	Адаптерный болт EWAG M10 для позиции 300141022

EWAG $\varnothing 80$ мм // вал $\varnothing 40$ мм // Н. к. 7w

Предназначено для шлифовальных станков EWAG с набор колец $\varnothing 70$ мм

$\varnothing 80$ мм // $\varnothing 40$ мм // Н. к. 7w

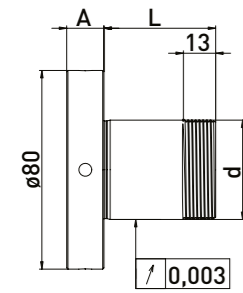
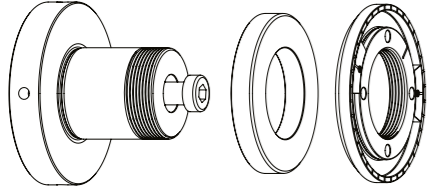

В комплекте поставки:
распорное кольцо $\varnothing 70$ мм, зажимная гайка с
балансировочными грузиками, стяжной болт M10

набор колец $\varnothing 70$ мм

Код заказа	d	L	A	B 12
300140242	40	45	15	1

$\varnothing 80$ мм // $\varnothing 40$ мм // без Н. к.

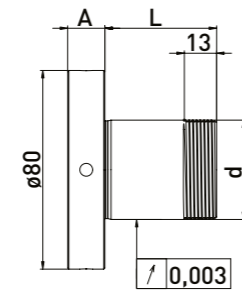
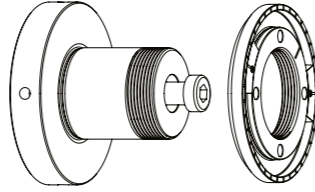

В комплекте поставки:
зажимная гайка с балансировочными грузиками,
стяжной болт

Код заказа	d	L	A
300140212	40	20	15
300140222	40	20	30
300140232	40	20	49

Комплектующие для крепления шлифовального круга EWAG $\varnothing 80$ мм // вал $\varnothing 40$ мм // набор колец 70 мм

Код заказа	Наименование
350020082	*Балансировочные грузики для зажимных гаек $\varnothing 78$ EWAG



Код заказа	Наименование
350014012	Распорное кольцо $\varnothing 70$ x $\varnothing 40$ x 12
350020025	*Зажимная гайка с возможностью балансировки $\varnothing 78$ x 8,5 x M40 x 1,5



EWAG $\varnothing 125$ мм // вал $\varnothing 50$ мм

Предназначено для шлифовальных станков EWAG

$\varnothing 125$ // $\varnothing 50$ мм

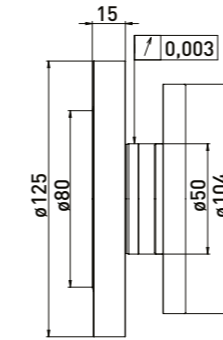
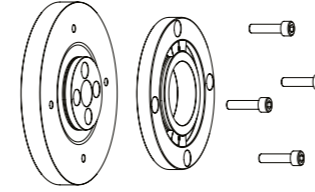

В комплекте поставки:
фланец, контрфланец с балансировочными грузиками,
4 зажимные гайки M6 x 25

Код заказа	Наименование
300140311	Крепление шлифовального круга EWAG $\varnothing 125$ x $\varnothing 50$ x A15

Комплектующие для крепления шлифовального круга EWAG $\varnothing 125$ // вал $\varnothing 50$ мм

Код заказа	Наименование
350020082	Балансировочные грузики для зажимных гаек $\varnothing 78$ EWAG



Haas Коническое отверстие $\varnothing 31,75$ мм (1 1/4) // вал $\varnothing 20$ мм // Н. к. $\varnothing 35$ мм

Предназначено для шлифовальных станков Haas с набор колец $\varnothing 35$ мм

Коническое отверстие $\varnothing 31,75$ мм (1 1/4) // $\varnothing 20$ мм // Н. к. $\varnothing 35$ мм

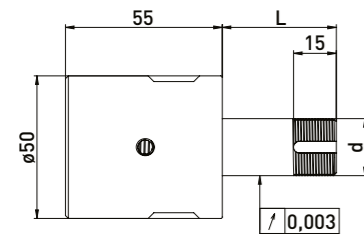
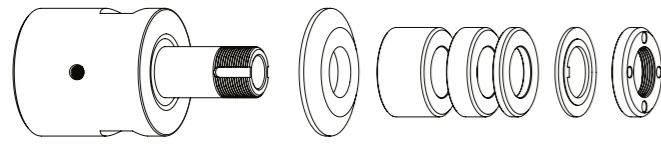

В комплекте поставки:
встроенный блок, переходная пластина, набор колец $\varnothing 35$ мм, стопорная шайба, зажимная гайка

набор колец $\varnothing 35$ мм

Код заказа	Коническое отверстие	d	L	B20	B10	B4
300091512	31,75	20	40	-	1	3
300091522	31,75	20	60	1	1	3
300091532	31,75	20	100	2	3	3

Коническое отверстие $\varnothing 31,75$ мм (1 1/4) // $\varnothing 20$ мм // без Н. к.

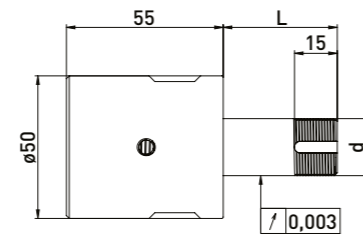
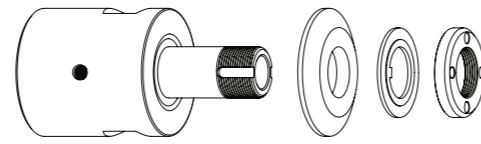

В комплекте поставки:
встроенный блок, переходная пластина, стопорная шайба, зажимная гайка

Код заказа	Коническое отверстие	d	L
300091511	31,75	20	40
300091521	31,75	20	60
300091531	31,75	20	100

Haas Коническое отверстие $\varnothing 31,75$ мм (1 1/4) // вал $\varnothing 20$ мм // Н. к. $\varnothing 50$ мм

Предназначено для шлифовальных станков Haas с набор колец $\varnothing 50$ мм

Коническое отверстие $\varnothing 31,75$ мм (1 1/4) // $\varnothing 20$ мм // Н. к. 50 мм

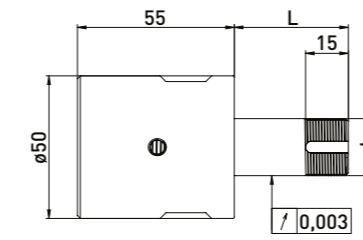
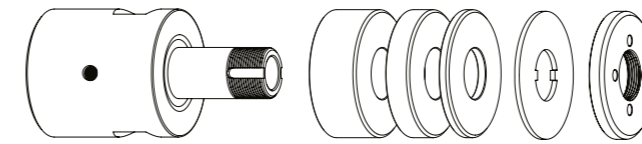

В комплекте поставки:
встроенный блок, набор колец $\varnothing 50$ мм, стопорная шайба, зажимная гайка

набор колец $\varnothing 50$ мм

Код заказа	Коническое отверстие	d	L	B20	B10	B4
300091012	31,75	20	40	-	1	4
300091022	31,75	20	60	1	1	4
300091032	31,75	20	100	2	3	4

Коническое отверстие $\varnothing 31,75$ мм (1 1/4) // $\varnothing 20$ мм // без Н. к.

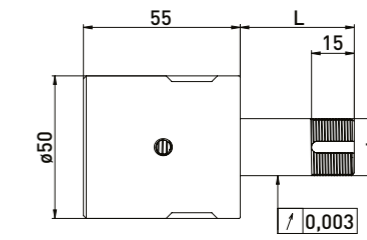
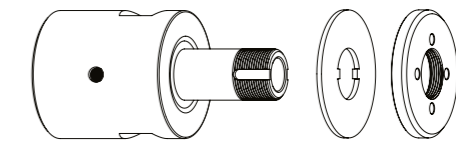

В комплекте поставки:
встроенный блок, стопорная шайба, зажимная гайка

Код заказа	Коническое отверстие	d	L
300091011	31,75	20	40
300091021	31,75	20	60
300091031	31,75	20	100

Комплектующие для крепления шлифовального круга Коническое отверстие $\varnothing 31,75$ мм (1 1/4) // Вал $\varnothing 20$ мм // набор колец 35 мм

Код заказа	Наименование	Изображение
350050010	Универсальное монтажное $\varnothing 50$	
350040010	Зажимный гаечный ключ д.о.27 для $\varnothing 20$	
350040011	Зажимный гаечный ключ д.о.27 для $\varnothing 20$	
350040040	*Зажимный гаечный ключ д.о.29 для $\varnothing 20$ для зажимной гайки с опцией балансировки	
350040041	*Зажимный гаечный ключ д.о.29 для $\varnothing 20$	
350020081	*Балансировочные грузики для зажимных гаек $\varnothing 35$ // 40гмм	
300101002	Встроенный блок для NCT63 Haas	
300101003	Монтажный ключ для встроенного блока NCT63 M20 x 1,5	

Код заказа	Наименование	Изображение
350012020	Распорное кольцо $\varnothing 35$ x $\varnothing 20$ x 20	
350012010	Распорное кольцо $\varnothing 35$ x $\varnothing 20$ x 10	
350012004	Распорное кольцо $\varnothing 35$ x $\varnothing 20$ x 4	
350015001	Переходная пластина $\varnothing 50$ x $\varnothing 35$ x $\varnothing 20$ x 6	
350030020	Стопорная шайба $\varnothing 35$ x $\varnothing 20$ x 2	
350020030	Зажимная гайка $\varnothing 35$ x 6 M20 x 1 д.о.27	
350020080	*Зажимная гайка с возможностью балансировки $\varnothing 35$ x $\varnothing 40$ x 8 x M20 x 1 д.о.29	
350015005	Опорный диск $\varnothing 35$ x $\varnothing 60$ x $\varnothing 20$ x 6	

Комплектующие для крепления шлифовального круга Коническое отверстие $\varnothing 31,75$ мм (1 1/4) // Вал $\varnothing 20$ мм // набор колец 50 мм

Код заказа	Наименование	Изображение
350050010	Универсальное монтажное $\varnothing 50$	
350040010	*Зажимный гаечный ключ д.о.27 для $\varnothing 20$	
350040011	*Зажимный гаечный ключ д.о.27 для $\varnothing 20$	
350020021	*Балансировочные грузики для зажимных гаек $\varnothing 50$ // 100гмм	
300101002	Встроенный блок для NCT63 Haas	
300101003	Монтажный ключ для встроенного блока NCT63 M20 x 1,5	

Код заказа	Наименование	Изображение
350011020	Распорное кольцо $\varnothing 50$ x $\varnothing 20$ x 20	
350011010	Распорное кольцо $\varnothing 50$ x $\varnothing 20$ x 10	
350011004	Распорное кольцо $\varnothing 50$ x $\varnothing 20$ x 4	
350030010	Стопорная шайба $\varnothing 50$ x $\varnothing 20$ x 2	
350020020	*Зажимная гайка с возможностью балансировки $\varnothing 50$ x 8,5 M20 x 1,0 д.о.27	
350015003	Опорный диск $\varnothing 50$ x $\varnothing 75$ x $\varnothing 20$ x 6	
350020060	Зажимная гайка $\varnothing 50$ x 6 x M20 x 1 д.о.27	

Haas HSK-E50 // вал $\varnothing 20$ мм // Н. к. $\varnothing 35$ мм

Предназначено для шлифовальных станков Haas с набор колец $\varnothing 35$ мм

HSK-E50 // $\varnothing 20$ мм // Н. к. $\varnothing 35$ мм

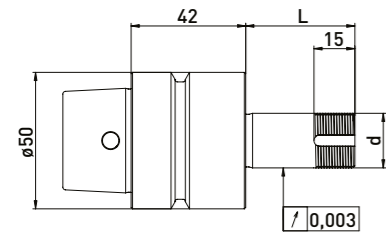
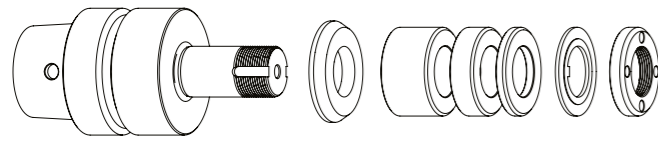

В комплекте поставки:
переходная пластина, набор колец $\varnothing 35$ мм, стопорная шайба, зажимная гайка

набор колец $\varnothing 35$ мм

Код заказа	HSK	d	L	B20	B10	B4
300092512	HSK-E50	20	40	-	1	3
300092522	HSK-E50	20	60	1	1	3
300092532	HSK-E50	20	100	2	3	3

HSK-E50 // $\varnothing 20$ мм // без Н. к.

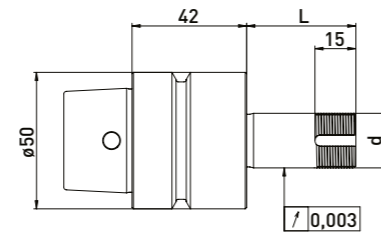
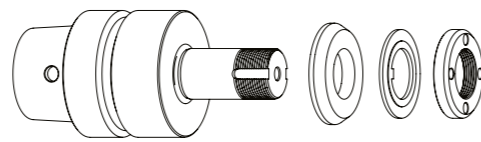

В комплекте поставки:
переходная пластина, стопорная шайба, зажимная гайка

Код заказа	HSK	d	L
300092511	HSK-E50	20	40
300092521	HSK-E50	20	60
300092531	HSK-E50	20	100

Haas HSK-E50 // вал $\varnothing 20$ мм // Н. к. $\varnothing 50$ мм

Предназначено для шлифовальных станков Haas с набор колец $\varnothing 50$ мм

HSK-E50 // $\varnothing 20$ мм // Н. к. $\varnothing 50$ мм

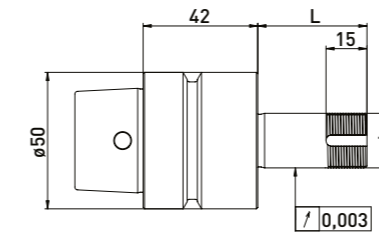
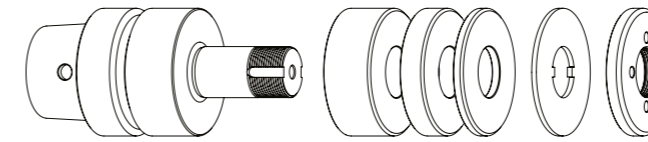

В комплекте поставки:
набор колец $\varnothing 50$ мм, стопорная шайба, зажимная гайка

набор колец $\varnothing 50$ мм

Код заказа	HSK	d	L	B20	B10	B4
300092012	HSK-E50	20	40	-	1	4
300092022	HSK-E50	20	60	1	1	4
300092032	HSK-E50	20	100	2	3	4

HSK-E50 // $\varnothing 20$ мм // без Н. к.

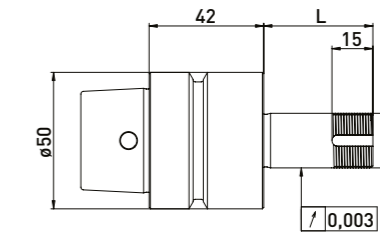
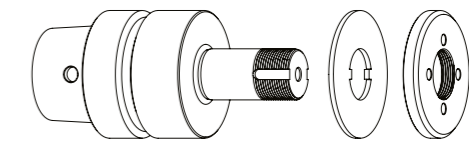

В комплекте поставки:
стопорная шайба, зажимная гайка

Код заказа	HSK	d	L
300092011	HSK-E50	20	40
300092021	HSK-E50	20	60
300092031	HSK-E50	20	100

Комплектующие для крепления шлифовального круга Haas HSK-E50 // вал $\varnothing 20$ мм // набор колец $\varnothing 35$ мм

Код заказа	Наименование	Изображение
350050010	Универсальное монтажное $\varnothing 50$	
350040010	Зажимный гаечный ключ д.о.27 для $\varnothing 20$	
350040011	Зажимный гаечный ключ д.о.27 для $\varnothing 20$	
350040040	*Зажимный гаечный ключ д.о.29 для $\varnothing 20$ для зажимной гайки с опцией балансировки	
350040041	*Зажимный гаечный ключ д.о.29 для $\varnothing 20$	
350020081	*Балансировочные грузики для зажимных гаек $\varnothing 35$ // 40гмм	

Код заказа	Наименование	Изображение
350012020	Распорное кольцо $\varnothing 35$ x $\varnothing 20$ x 20	
350012010	Распорное кольцо $\varnothing 35$ x $\varnothing 20$ x 10	
350012004	Распорное кольцо $\varnothing 35$ x $\varnothing 20$ x 4	
350015001	Переходная пластина $\varnothing 50$ x $\varnothing 35$ x $\varnothing 20$ x 6	
350030020	Стопорная шайба $\varnothing 35$ x $\varnothing 20$ x 2	
350020030	Зажимная гайка $\varnothing 35$ x 6 M20 x1 д.о.27	
350020080	*Зажимная гайка с возможностью балансировки $\varnothing 35$ x $\varnothing 40$ x 8 x M20 x 1 д.о.29	
350015005	Опорный диск $\varnothing 35$ x $\varnothing 60$ x $\varnothing 20$ x 6	

Комплектующие для крепления шлифовального круга Haas HSK-E50 // вал $\varnothing 20$ мм // набор колец $\varnothing 50$ мм

Код заказа	Наименование	Изображение
350050010	Универсальное монтажное $\varnothing 50$	
350040010	*Зажимный гаечный ключ д.о.27 для $\varnothing 20$	
350040011	*Зажимный гаечный ключ д.о.27 для $\varnothing 20$	
350020021	*Балансировочные грузики для зажимных гаек $\varnothing 50$ // 100гмм	

Код заказа	Наименование	Изображение
350011020	Распорное кольцо $\varnothing 50$ x $\varnothing 20$ x 20	
350011010	Распорное кольцо $\varnothing 50$ x $\varnothing 20$ x 10	
350011004	Распорное кольцо $\varnothing 50$ x $\varnothing 20$ x 4	
350030010	Стопорная шайба $\varnothing 50$ x $\varnothing 20$ x 2	
350020060	Зажимная гайка $\varnothing 50$ x 6 x M20 x 1 д.о.27	
350020020	*Зажимная гайка с возможностью балансировки $\varnothing 50$ x 8,5 M20 x 1,0 д.о.27	
350015003	Опорный диск $\varnothing 50$ x $\varnothing 75$ x $\varnothing 20$ x 6	

Предназначено для шлифовальных станков Haas

HSK-E50, HSK-E80

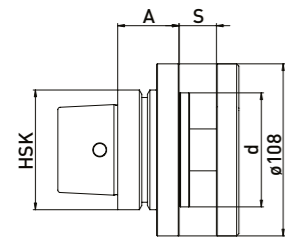
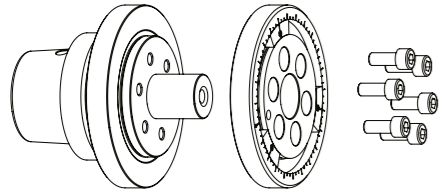

В комплекте поставки:
прижимный фланец с 3 балансировочными грузиками,
6 стяжных винтов

Код заказа	HSK	d	A	S
300093011	HSK-E50	51	42	8-25
300093111	HSK-E50	76,2	42	8-25
300094011	HSK-E80	51	42	8-25
300094111	HSK-E80	76,2	42	8-25
300094211	HSK-E80	51	55	25-40

Комплектующие для крепления шлифовального круга Haas HSK-E50, HSK-E80

Код заказа	Наименование
250001059	Балансировочный грузик Ø100 x Ø80 x 7



Предназначено для шлифовальных станков Haas с набор колец Ø35 мм

HSK50 // Ø20 мм // Н. к. Ø35 мм

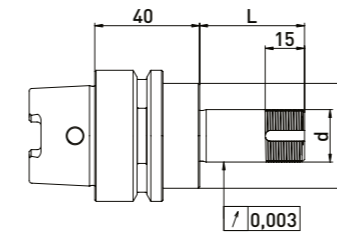
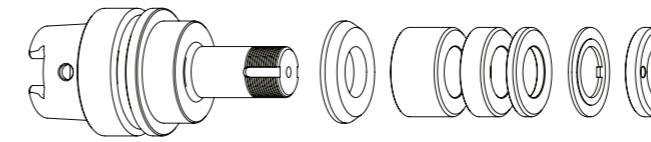

В комплекте поставки:
переходная пластина, набор колец Ø35 мм, стопорная
шайба, зажимная гайка

Код заказа	HSK	d	L	набор колец Ø35 мм		
				B20	B10	B4
300012512	HSK50	20	40	-	1	3
300012522	HSK50	20	60	1	1	3
300012532	HSK50	20	75	1	2	4
300012542	HSK50	20	85	2	1	4
300012552	HSK50	20	100	2	3	3

Комплектующие для крепления шлифовального круга Haas HSK50 // Ø20 мм // набор колец Ø35 мм

Код заказа	Наименование
350050010	Универсальное монтажное Ø50
350040010	Зажимный гаечный ключ д.о.27 для Ø20
350040011	Зажимный гаечный ключ д.о.27 для Ø20
350040040	*Зажимный гаечный ключ д.о.29 для Ø20 для зажимной гайки с опцией балансировки
350040041	*Зажимный гаечный ключ д.о.29 для Ø20
350020081	*Балансировочные грузики для зажимных гаек Ø35 // 40гмм

HSK50 // Ø20 мм // без Н. к.

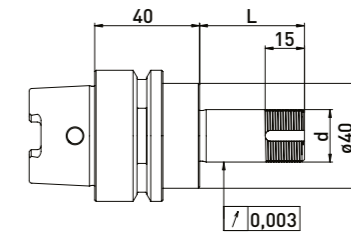
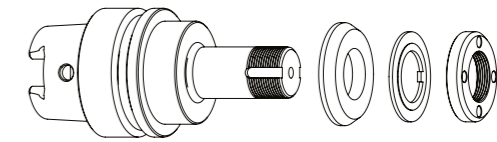

В комплекте поставки:
переходная пластина, стопорная шайба, зажимная гайка

Код заказа	HSK	d	L
300012511	HSK50	20	40
300012521	HSK50	20	60
300012531	HSK50	20	75
300012541	HSK50	20	85
300012551	HSK50	20	100

Код заказа	Наименование
350012020	Распорное кольцо Ø35 x Ø20 x 20
350012010	Распорное кольцо Ø35 x Ø20 x 10
350012004	Распорное кольцо Ø35 x Ø20 x 4
350015006	Переходная пластина Ø40 x Ø35 x Ø20 x 6
350030020	Стопорная шайба Ø35 x Ø20 x 2
350020030	Зажимная гайка Ø35 x 6 M20 x 1 д.о.27
350020080	*Зажимная гайка с возможностью балансировки Ø35 x Ø40 x 8 x M20 x 1 д.о.29
350015005	Опорный диск Ø35 x Ø60 x Ø20 x 6

*Взаимосвязанные позиции

Навема HSK50 // вал $\varnothing 20$ мм // Н. к. $\varnothing 50$ мм

Предназначено для шлифовальных станков Навема с набор колец $\varnothing 50$ мм

HSK50 // $\varnothing 20$ мм // Н. к. $\varnothing 50$ мм

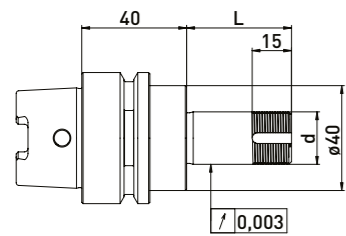
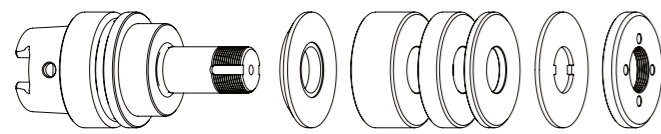

HSK50 // $\varnothing 20$ мм // без Н. к.

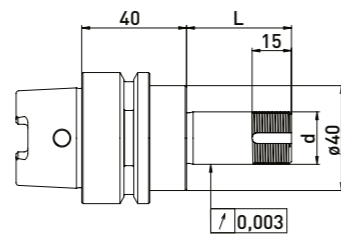
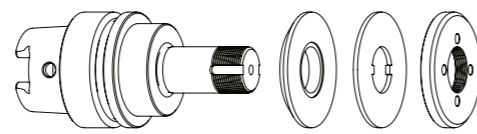

В комплекте поставки: переходная пластина, набор колец $\varnothing 50$ мм, стопорная шайба, зажимная гайка

Код заказа	HSK	d	L	набор колец $\varnothing 50$ мм		
				B20	B10	B4
300012012	HSK50	20	40	-	1	3
300012022	HSK50	20	60	1	1	3
300012032	HSK50	20	75	1	2	4
300012042	HSK50	20	85	2	1	4
300012052	HSK50	20	100	2	3	3

В комплекте поставки: переходная пластина, стопорная шайба, зажимная гайка

Код заказа	HSK	d	L
300012011	HSK50	20	40
300012021	HSK50	20	60
300012031	HSK50	20	75
300012041	HSK50	20	85
300012051	HSK50	20	100

Комплектующие для крепления шлифовального круга Навема HSK50 // $\varnothing 20$ мм // набор колец $\varnothing 50$ мм

Код заказа	Наименование	Изображение
350050010	Универсальное монтажное $\varnothing 50$	
350040010	*Зажимный гаечный ключ д.о.27 для $\varnothing 20$	
350040011	*Зажимный гаечный ключ д.о.27 для $\varnothing 20$	
350020021	*Балансировочные грузики для зажимных гаек $\varnothing 50$ // 100гмм	

Код заказа	Наименование	Изображение
350011020	Распорное кольцо $\varnothing 50$ x $\varnothing 20$ x 20	
350011010	Распорное кольцо $\varnothing 50$ x $\varnothing 20$ x 10	
350011004	Распорное кольцо $\varnothing 50$ x $\varnothing 20$ x 4	
350015002	Переходная пластина $\varnothing 40$ x $\varnothing 50$ x $\varnothing 20$ x 6	
350030010	Стопорная шайба $\varnothing 50$ x $\varnothing 20$ x 2	
350020060	Зажимная гайка $\varnothing 50$ x 6 x M20 x 1 д.о.27	
350020020	*Зажимная гайка с возможностью балансировки $\varnothing 50$ x 8,5 M20 x 1,0 д.о.27	
350015003	Опорный диск $\varnothing 50$ x $\varnothing 75$ x $\varnothing 20$ x 6	

В связи с постоянным развитием и улучшением наших конструкций, все технические данные и схемы этого каталога носят необязательный характер. Необходимо учитывать спецификации и установочные длины производителя оборудования. Все характеристики указаны в мм.

Reinecker HSK50 // вал $\varnothing 20$ мм // Н. к. $\varnothing 35$ мм

Предназначено для шлифовальных станков Reinecker с набор колец $\varnothing 35$ мм

HSK50 // $\varnothing 20$ мм // Н. к. $\varnothing 35$ мм

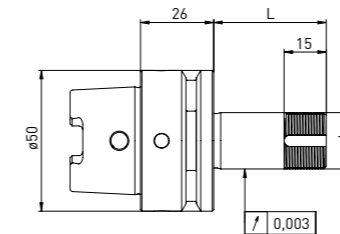
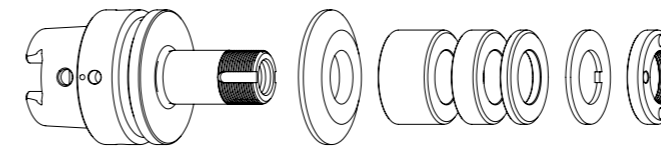

В комплекте поставки: переходная пластина, набор колец $\varnothing 35$ мм, стопорная шайба, зажимная гайка

Код заказа	HSK	d	L	набор колец $\varnothing 35$ мм		
				B20	B10	B4
300072512	HSK50	20	40	-	1	3
300072522	HSK50	20	60	1	1	3
300072532	HSK50	20	85	2	1	4
300072542	HSK50	20	110	3	2	3
300072552	HSK50	20	25	-	-	2
300072562	HSK50	20	50	-	2	3
300072572	HSK50	20	75	2	1	2

HSK50 // $\varnothing 20$ мм // без Н. к.

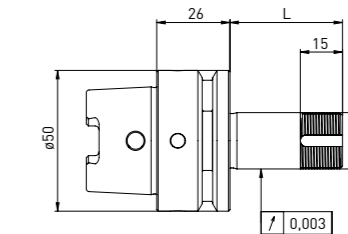
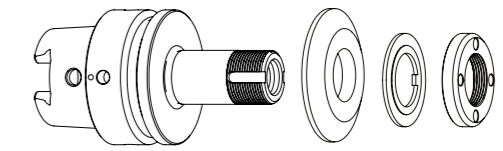

В комплекте поставки: переходная пластина, стопорная шайба, зажимная гайка

Код заказа	HSK	d	L
300072511	HSK50	20	40
300072521	HSK50	20	60
300072531	HSK50	20	85
300072541	HSK50	20	110
300072551	HSK50	20	25
300072561	HSK50	20	50
300072571	HSK50	20	75

Комплектующие для крепления шлифовального круга Reinecker HSK50 // $\varnothing 20$ мм // набор колец $\varnothing 35$ мм

Код заказа	Наименование	Изображение
350050010	Универсальное монтажное $\varnothing 50$	
350040010	Зажимный гаечный ключ д.о.27 для $\varnothing 20$	
350040011	Зажимный гаечный ключ д.о.27 для $\varnothing 20$	
350040040	*Зажимный гаечный ключ д.о.29 для $\varnothing 20$ для зажимной гайки с опцией балансировки	
350040041	*Зажимный гаечный ключ д.о.29 для $\varnothing 20$	
350020081	*Балансировочные грузики для зажимных гаек $\varnothing 35$ // 40гмм	

Код заказа	Наименование
250000253	Стяжной винт Reinecker L40 - $\varnothing 12$ x 116
250000254	Стяжной винт Reinecker L60 - $\varnothing 12$ x 136
250000255	Стяжной винт Reinecker L85 - $\varnothing 12$ x 161
250000256	Стяжной винт Reinecker L110 - $\varnothing 12$ x 186

Код заказа	Наименование	Изображение
350012020	Распорное кольцо $\varnothing 35$ x $\varnothing 20$ x 20	
350012010	Распорное кольцо $\varnothing 35$ x $\varnothing 20$ x 10	
350012004	Распорное кольцо $\varnothing 35$ x $\varnothing 20$ x 4	
350015001	Переходная пластина $\varnothing 50$ x $\varnothing 35$ x $\varnothing 20$ x 6	
350030020	Стопорная шайба $\varnothing 35$ x $\varnothing 20$ x 2	
350020030	Зажимная гайка $\varnothing 35$ x 6 M20 x 1 д.о.27	
350020080	*Зажимная гайка с возможностью балансировки $\varnothing 35$ x $\varnothing 40$ x 8 x M20 x 1 д.о.29	
350015005	Опорный диск $\varnothing 35$ x $\varnothing 60$ x $\varnothing 20$ x 6	

*Взаимосвязанные позиции

Reinecker HSK50 // вал $\varnothing 20$ мм // Н. к. $\varnothing 50$ мм

Предназначено для шлифовальных станков Reinecker с набор колец $\varnothing 50$ мм

HSK50 // $\varnothing 20$ мм // Н. к. $\varnothing 50$ мм

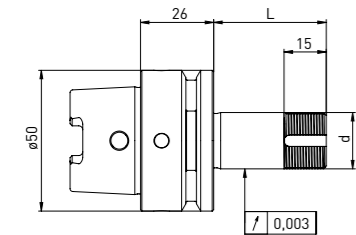
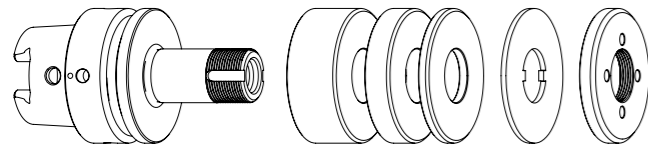

HSK50 // $\varnothing 20$ мм // без Н. к.

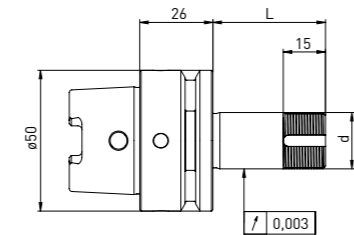
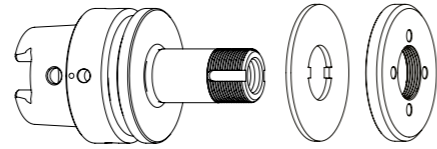

В комплекте поставки:
набор колец $\varnothing 50$ мм, стопорная шайба, зажимная гайка
набор колец $\varnothing 50$ мм

Код заказа	HSK	d	L	B20	B10	B4
300072012	HSK50	20	40	-	1	4
300072022	HSK50	20	60	1	1	4
300072032	HSK50	20	85	2	2	3
300072042	HSK50	20	110	3	2	4
300072052	HSK50	20	25	-	-	3
300072062	HSK50	20	50	1	1	2
300072072	HSK50	20	75	2	1	3

В комплекте поставки:
стопорная шайба, зажимная гайка

Код заказа	HSK	d	L
300072011	HSK50	20	40
300072021	HSK50	20	60
300072031	HSK50	20	85
300072041	HSK50	20	110
300072051	HSK50	20	25
300072061	HSK50	20	50
300072071	HSK50	20	75

Комплектующие для крепления шлифовального круга Reinecker HSK50 // $\varnothing 20$ мм // набор колец $\varnothing 50$ мм

Код заказа	Наименование	Изображение
350050010	Универсальное монтажное $\varnothing 50$	
350040010	*Зажимный гаечный ключ д.о.27 для $\varnothing 20$	
350040011	*Зажимный гаечный ключ д.о.27 для $\varnothing 20$	
350020021	*Балансировочные грузики для зажимных гаек $\varnothing 50$ // 100гмм	

Код заказа	Наименование	Изображение
250000253	Стяжной винт Reinecker L40 - $\varnothing 12$ x 116	
250000254	Стяжной винт Reinecker L60 - $\varnothing 12$ x 136	
250000255	Стяжной винт Reinecker L85 - $\varnothing 12$ x 161	
250000256	Стяжной винт Reinecker L110 - $\varnothing 12$ x 186	

Код заказа	Наименование	Изображение
350011020	Распорное кольцо $\varnothing 50$ x $\varnothing 20$ x 20	
350011010	Распорное кольцо $\varnothing 50$ x $\varnothing 20$ x 10	
350011004	Распорное кольцо $\varnothing 50$ x $\varnothing 20$ x 4	
350015003	Опорный диск $\varnothing 50$ x $\varnothing 75$ x $\varnothing 20$ x 6	
350030010	Стопорная шайба $\varnothing 50$ x $\varnothing 20$ x 2	
350020060	Зажимная гайка $\varnothing 50$ x 6 x M20 x 1 д.о.27	
350020020	*Зажимная гайка с возможностью балансировки $\varnothing 50$ x 8,5 M20 x 1,0 д.о.27	

Reinecker HSK50 // вал $\varnothing 31,75$ мм (1 1/4) // Н. к. $\varnothing 60$ мм

Предназначено для шлифовальных станков Reinecker с набор колец $\varnothing 60$ мм

HSK50 // $\varnothing 31,75$ мм (1 1/4) // Н. к. $\varnothing 60$ мм

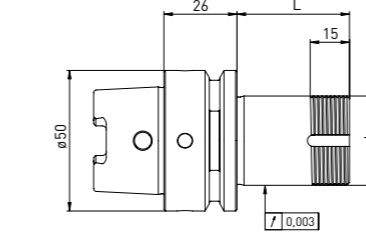
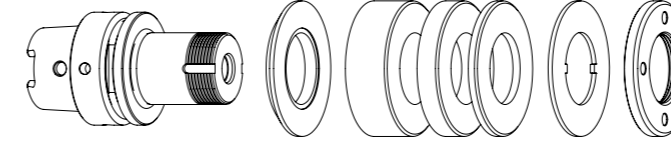

HSK50 // $\varnothing 31,75$ мм (1 1/4) // без Н. к.

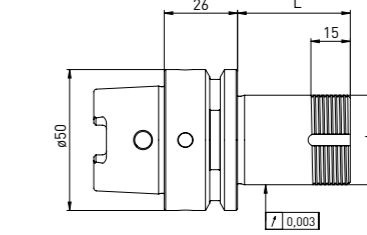
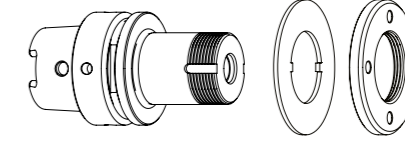

В комплекте поставки:
набор колец $\varnothing 60$ мм, стопорная шайба, зажимная гайка
набор колец $\varnothing 60$ мм

Best.-Nr.	HSK	d	L	B20	B10	B4
300072112	HSK50	31,75	40	-	2	3
300072122	HSK50	31,75	60	1	1	3
300072132	HSK50	31,75	85	2	2	4
300072142	HSK50	31,75	100	3	2	3

В комплекте поставки:
стопорная шайба, зажимная гайка

Best.-Nr.	HSK	d	L
300072111	HSK50	31,75	40
300072121	HSK50	31,75	60
300072131	HSK50	31,75	85
300072141	HSK50	31,75	100

Комплектующие для крепления шлифовального круга Reinecker HSK50 // $\varnothing 31,75$ мм (1 1/4) // набор колец $\varnothing 60$ мм

Best.-Nr.	Bezeichnung	Изображение
350050010	Универсальное монтажное $\varnothing 50$	
350040030	*Зажимный гаечный ключ д.о.39 зажимной гайки с опцией балансировки	
350040020	Зажимный гаечный ключ ТК45 для $\varnothing 32$ для	
350020023	*Балансировочные грузики для зажимных гаек $\varnothing 60$ // 200гмм	

Код заказа	Наименование	Изображение
250000253	Стяжной винт Reinecker L40 - $\varnothing 12$ x 116	
250000254	Стяжной винт Reinecker L60 - $\varnothing 12$ x 136	
250000255	Стяжной винт Reinecker L85 - $\varnothing 12$ x 161	
250000256	Стяжной винт Reinecker L110 - $\varnothing 12$ x 186	

Best.-Nr.	Bezeichnung	Изображение
350011420	Распорное кольцо $\varnothing 60$ x $\varnothing 31,75$ x 20	
350011410	Распорное кольцо $\varnothing 60$ x $\varnothing 31,75$ x 10	
350011404	Распорное кольцо $\varnothing 60$ x $\varnothing 31,75$ x 4	
350015009	Опорный диск	
350030060	Стопорная шайба $\varnothing 60$ x $\varnothing 32$ x 1,8	
350020066	Зажимная гайка $\varnothing 60$ x 6 x M32 x 1,5 д.о.45	
350020022	*Зажимная гайка с возможностью балансировки $\varnothing 60$ x 9 M32 x 1,5 д.о.39	

Rollomatic $\varnothing 25$ мм // вал $\varnothing 20$ мм // Н. к. $\varnothing 50$ мм

Предназначено для шлифовальных станков Rollomatic с набор колец $\varnothing 50$ мм



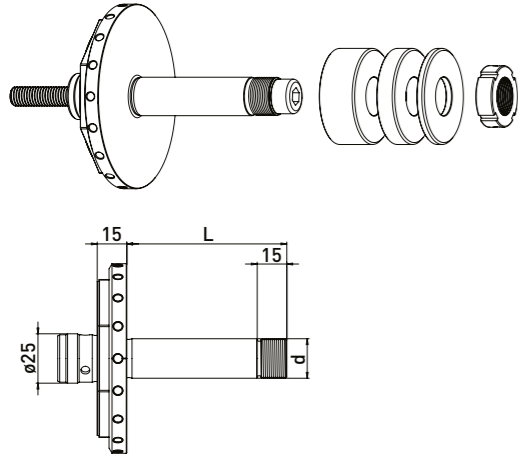



$\varnothing 25$ мм // $\varnothing 20$ мм // Н. к. $\varnothing 50$ мм



В комплекте поставки:
набор колец $\varnothing 50$ мм, стяжной болт M10, зажимная гайка

Код заказа	d	L	набор колец $\varnothing 50$ мм		
			B20	B10	B4
300150412	20	50	-	2	4
300150422	20	81	1	3	4

Комплектующие для крепления шлифовального круга Rollomatic $\varnothing 25$ мм // вал $\varnothing 20$ мм // набор колец $\varnothing 50$ мм

Код заказа	Наименование	Код заказа	Наименование
350040051	Крючковый ключ с наконечником 30-32мм 	350011520	Распорное кольцо Rollomatic $\varnothing 50 \times \varnothing 20 \times 20$ 
		350011510	Распорное кольцо Rollomatic $\varnothing 50 \times \varnothing 20 \times 10$ 
		350011504	Распорное кольцо Rollomatic $\varnothing 50 \times \varnothing 20 \times 4$ 
		350020120	Регулировочная гайка MRR20 x 1 M20 x 1,0- $\varnothing 32 \times 10$ 
		350015003	Опорный диск $\varnothing 50 \times \varnothing 75 \times \varnothing 20 \times 6$ 

Rollomatic $\varnothing 25$ мм // вал $\varnothing 31,75$ мм (1¼)

Предназначено для шлифовальных станков Rollomatic

$\varnothing 25$ мм // $\varnothing 31,75$ мм

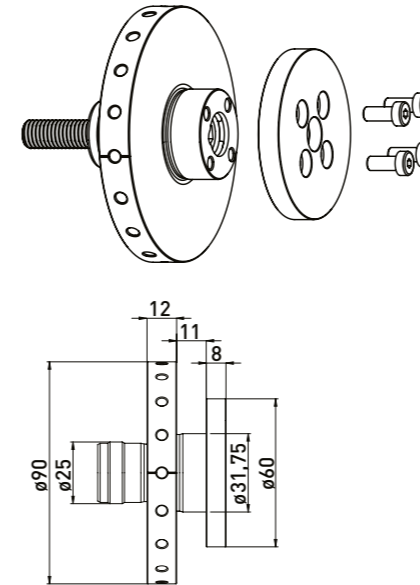

В комплекте поставки:
прижимный фланец, 4 болта с цилиндрической головкой M5 x 12, стяжной болт M10

Код заказа	Наименование
300150510	Крепление шлифовального круга Rollomatic $\varnothing 31,75 \times 11$

Rollomatic $\varnothing 25$ мм // вал $\varnothing 31,75$ мм (1 1/4) // Н. к. $\varnothing 60$ мм

Предназначено для шлифовальных станков Rollomatic с набор колец $\varnothing 60$ мм

$\varnothing 25$ мм // $\varnothing 31,75$ мм (1 1/4) // Н. к. $\varnothing 60$ мм

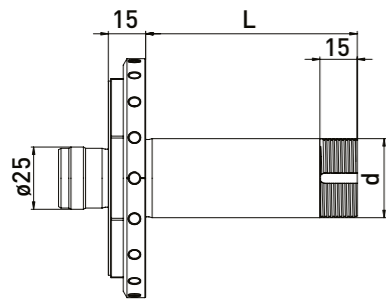
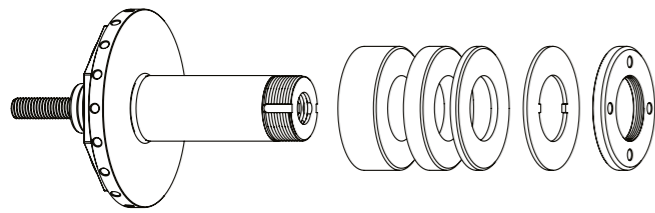

В комплекте поставки:
набор колец $\varnothing 60$ мм, стяжной болт M10, стопорная шайба, зажимная гайка

набор колец $\varnothing 60$ мм

Код заказа	d	L	B 20	B 10	B 4
300150212	31,75	50	-	2	4
300150222	31,75	85	2	2	3
300150232	31,75	115	3	3	3

Комплектующие для крепления шлифовального круга Rollomatic $\varnothing 25$ мм // $\varnothing 31,75$ мм (1 1/4) // набор колец $\varnothing 60$ мм

Код заказа	Наименование	Код заказа	Наименование
350040020	Зажимный гаечный ключ ТК45 для $\varnothing 32$	350011620	Распорное кольцо Rollomatic $\varnothing 60 \times \varnothing 31,75 \times 20$
		350011610	Распорное кольцо Rollomatic $\varnothing 60 \times \varnothing 31,75 \times 10$
		350011604	Распорное кольцо Rollomatic $\varnothing 60 \times \varnothing 31,75 \times 4$
		350030060	Стопорная шайба $\varnothing 60 \times \varnothing 32 \times 1,8$
		350020066	Зажимная гайка $\varnothing 60 \times 6 \times M32 \times 1,5$ д.о.45

Rollomatic $\varnothing 25$ мм // вал $\varnothing 32$ // Н. к. $\varnothing 60$ мм

Предназначено для шлифовальных станков Rollomatic с набор колец $\varnothing 60$ мм

$\varnothing 25$ мм // $\varnothing 32$ мм // Н. к. $\varnothing 60$ мм

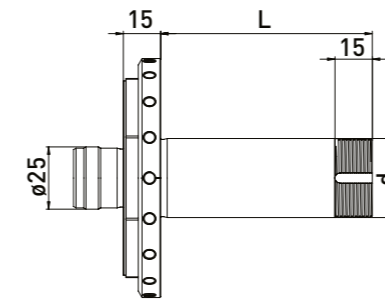
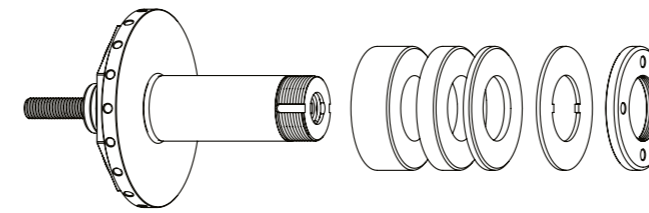

В комплекте поставки:
набор колец $\varnothing 60$ мм, стяжной болт M10, стопорная шайба, зажимная гайка

набор колец $\varnothing 60$ мм

Код заказа	d	L	B 20	B 10	B 4
300150312	32	50	-	2	4
300150322	32	85	2	2	3
300150332	32	115	3	3	3

Комплектующие для крепления шлифовального круга Rollomatic $\varnothing 25$ мм // вал $\varnothing 32$ мм // набор колец $\varnothing 60$ мм

Код заказа	Наименование	Код заказа	Наименование
350040020	Зажимный гаечный ключ ТК45 для $\varnothing 32$	350011320	Распорное кольцо $\varnothing 60 \times \varnothing 32 \times 20$
		350011310	Распорное кольцо $\varnothing 60 \times \varnothing 32 \times 10$
		350011304	Распорное кольцо $\varnothing 60 \times \varnothing 32 \times 4$
		350030060	Стопорная шайба $\varnothing 60 \times \varnothing 32 \times 1,8$
		350020066	Зажимная гайка $\varnothing 60 \times 6 \times M32 \times 1,5$ д.о.45

Rollomatic $\varnothing 25$ мм // ступенчатый вал $\varnothing 25$, $\varnothing 35$, $\varnothing 50$ мм

Предназначено для шлифовальных станков Rollomatic

$\varnothing 25$ мм // трехуровневый вал

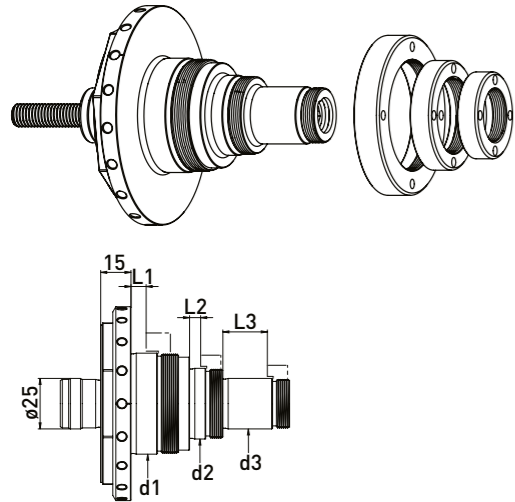

В комплекте поставки:
По 1 зажимной гайке $\varnothing 38$ (350020110), $\varnothing 48$ (350020111), $\varnothing 70$ (350020113), стяжной болт M10

Код заказа	L1	L2	L3	d1	d2	d3
300150111	11,5	5,5	5,5	50	35	25
300150121	7,5	5,5	22	50	35	25

$\varnothing 25$ мм // двухступенчатый вал

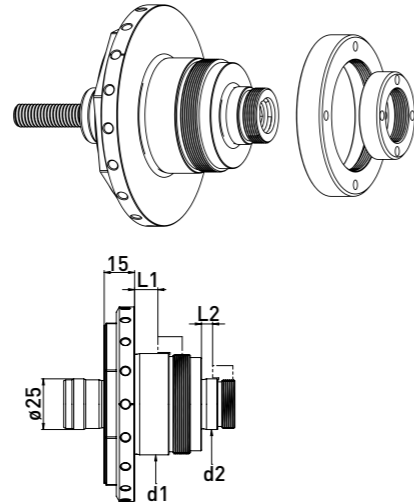

В комплекте поставки:
По 1 зажимной гайке $\varnothing 38$ (350020110), $\varnothing 58$ (350020112), стяжной болт M10

Код заказа	L1	L2	L3	d1	d2	d3
300150131	11,5	5,5		40	25	

В комплекте поставки:
По 1 зажимной гайке $\varnothing 38$ (350020110), $\varnothing 70$ (350020113), стяжной болт M10

Код заказа	L1	L2	L3	d1	d2	d3
300150141	11,5	5,5		50	25	

Комплектующие для крепления шлифовального круга Rollomatic $\varnothing 25$ мм // ступенчатый вал $\varnothing 25$, $\varnothing 35$, $\varnothing 50$ мм

Код заказа	Наименование	для d
350020110	Зажимная гайка Rollomatic $\varnothing 38$ x10 M24 x 1	25
350020111	Зажимная гайка Rollomatic $\varnothing 48$ x10 M34 x 1	35
350020112	Зажимная гайка Rollomatic $\varnothing 58$ x11 M39 x 1	40
350020113	Зажимная гайка Rollomatic $\varnothing 70$ x 12 M49 x 1	50

Код заказа	Наименование
350016001	Распорное кольцо $\varnothing 38$ x $\varnothing 25$ x 5
350016002	Распорное кольцо $\varnothing 58$ x $\varnothing 40$ x 5
350016003	Распорное кольцо $\varnothing 70$ x $\varnothing 50$ x 5
350016005	Распорное кольцо $\varnothing 48$ x $\varnothing 35$ x 5

Rollomatic HSK50 // ступенчатый вал $\varnothing 25$, $\varnothing 35$, $\varnothing 50$ мм

Предназначено для шлифовальных станков Rollomatic

HSK50 // ступенчатый вал

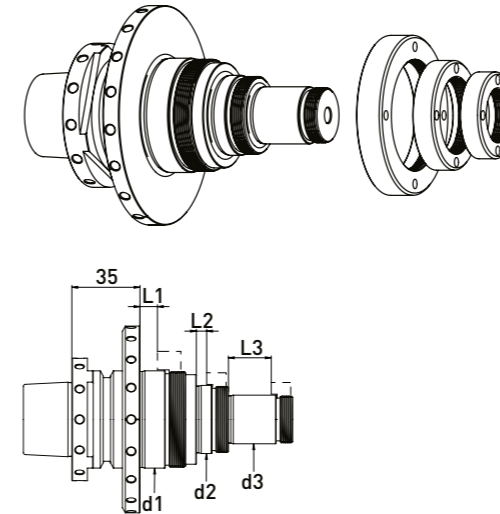

В комплекте поставки:
По 1 зажимной гайке $\varnothing 38$ (350020110), $\varnothing 48$ (350020111), $\varnothing 70$ (350020113), стяжной болт M10

Код заказа	L1	L2	L3	d1	d2	d3
300150921	7,5	5,5	22	50	35	25

Комплектующие для крепления шлифовального круга Rollomatic $\varnothing 25$ мм // ступенчатый вал $\varnothing 25$, $\varnothing 35$, $\varnothing 50$ мм

Код заказа	Наименование	für d
350020110	Зажимная гайка Rollomatic $\varnothing 38$ x10 M24 x 1	25
350020111	Зажимная гайка Rollomatic $\varnothing 48$ x 10 M34 x 1	35
350020112	Зажимная гайка Rollomatic $\varnothing 58$ x 11 M39 x 1	40
350020113	Зажимная гайка Rollomatic $\varnothing 70$ x 12 M49 x 1	50

Код заказа	Наименование
350016001	Распорное кольцо $\varnothing 38$ x $\varnothing 25$ x 5
350016002	Распорное кольцо $\varnothing 58$ x $\varnothing 40$ x 5
350016003	Распорное кольцо $\varnothing 70$ x $\varnothing 50$ x 5
350016005	Распорное кольцо $\varnothing 48$ x $\varnothing 35$ x 5

Rollomatic HSK-E50 // вал $\varnothing 20$ мм // Н. к. $\varnothing 50$ мм

Предназначено для шлифовальных станков Rollomatic с набор колец $\varnothing 50$ мм

HSK-E50 // $\varnothing 20$ мм // Н. к. $\varnothing 50$ мм

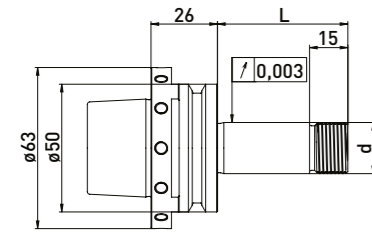
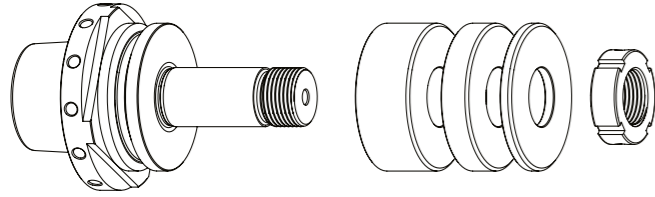

В комплекте поставки:
набор колец $\varnothing 50$ мм, зажимная гайка

HSK-E50 // $\varnothing 20$ мм // без Н. к.

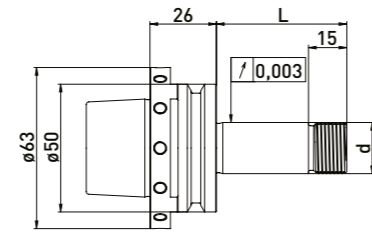
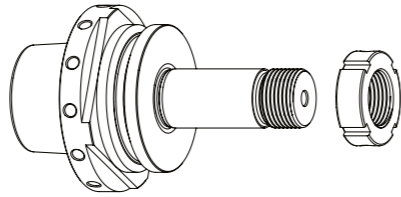

В комплекте поставки:
зажимная гайка

набор колец $\varnothing 50$ мм

Код заказа	HSK	d	L	B20	B10	B4
300150612	HSK-E50	20	51	1	1	2
300150632	HSK-E50	20	81	2	2	2

Код заказа	HSK	d	L
300150611	HSK-E50	20	51
300150631	HSK-E50	20	81

Комплектующие для крепления шлифовального круга Rollomatic HSK-E50 // вал $\varnothing 20$ мм // набор колец $\varnothing 50$ мм

Код заказа	Наименование	Код заказа	Наименование
350040051	Крючковый ключ с наконечником 30-32мм	350011520	Распорное кольцо Rollomatic $\varnothing 50 \times \varnothing 20 \times 20$
		350011510	Распорное кольцо Rollomatic $\varnothing 50 \times \varnothing 20 \times 10$
		350011504	Распорное кольцо Rollomatic $\varnothing 50 \times \varnothing 20 \times 4$
		350020121	Регулировочная гайка MRR20 x 1,5 M20 x 1,5 $\varnothing 32 \times 10$
		350015003	Опорный диск $\varnothing 50 \times \varnothing 75 \times \varnothing 20 \times 6$

Rollomatic HSK-E50 // вал $\varnothing 31,75$ мм (1 1/4) // Н. к. $\varnothing 60$ мм

Предназначено для шлифовальных станков Rollomatic с набор колец $\varnothing 60$ мм

HSK-E50 // $\varnothing 31,75$ мм // Н. к. $\varnothing 60$ мм

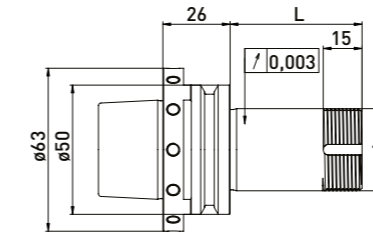
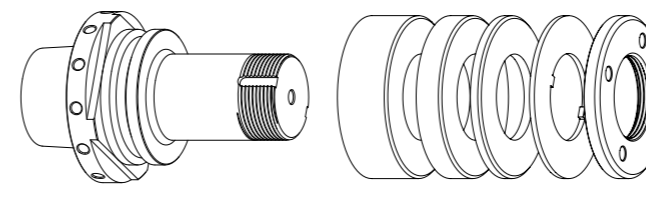

В комплекте поставки:
набор колец $\varnothing 50$ мм, стопорная шайба, зажимная гайка

HSK-E50 // $\varnothing 31,75$ мм // без Н. к.

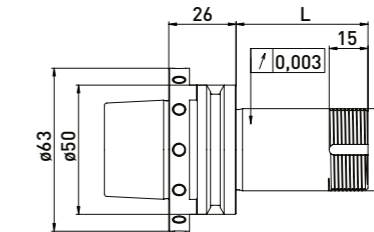
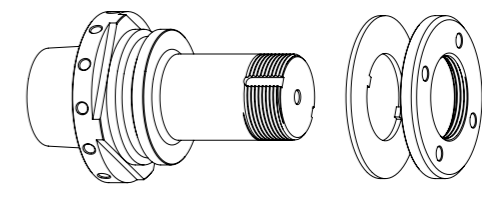

В комплекте поставки:
стопорная шайба, зажимная гайка

набор колец $\varnothing 60$ мм

Код заказа	HSK	d	L	B20	B10	B4
300150712	HSK-50E	31,75	51	-	1	3
300150732	HSK-50E	31,75	81	1	1	3

Код заказа	HSK	d	L
300150711	HSK-50E	31,75	51
300150731	HSK-50E	31,75	81

Комплектующие для крепления шлифовального круга Rollomatic HSK-E50 // вал $\varnothing 31,75$ мм (1 1/4) // набор колец $\varnothing 60$ мм

Код заказа	Наименование	Код заказа	Наименование
350040030	*Зажимный гаечный ключ д.о.39 зажимной гайки с опцией балансировки	350011420	Распорное кольцо $\varnothing 60 \times \varnothing 31,75 \times 20$
350040020	Зажимный гаечный ключ ТК45 для $\varnothing 32$ для	350011410	Распорное кольцо $\varnothing 60 \times \varnothing 31,75 \times 10$
350020023	*Балансировочные грузики для зажимных гаек $\varnothing 60 // 200$ гмм	350011404	Распорное кольцо $\varnothing 60 \times \varnothing 31,75 \times 4$
		350030060	Стопорная шайба $\varnothing 60 \times \varnothing 32 \times 1,8$
		350020066	Зажимная гайка $\varnothing 60 \times 6 \times M32 \times 1,5$ д.о.45
		350020022	*Зажимная гайка с возможностью балансировки $\varnothing 60 \times 9 M32 \times 1,5$ д.о.39

Saacke HSK50 // вал $\varnothing 20$ мм // Н. к. $\varnothing 35$ мм

Предназначено для шлифовальных станков Saacke с набор колец $\varnothing 35$ мм

HSK50 // $\varnothing 20$ мм // Н. к. $\varnothing 35$ мм

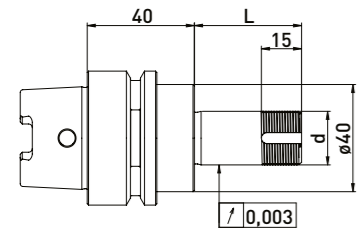
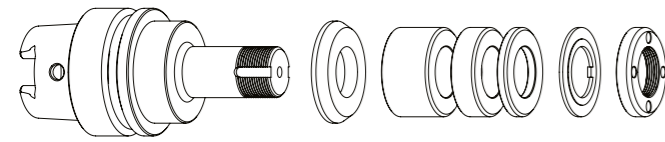

В комплекте поставки:
переходная пластина, набор колец $\varnothing 35$ мм, стопорная шайба, зажимная гайка

набор колец $\varnothing 35$ мм

Код заказа	HSK	d	L	B20	B10	B4
300012512	HSK50	20	40	-	1	3
300012522	HSK50	20	60	1	1	3
300012532	HSK50	20	75	1	2	4
300012542	HSK50	20	85	2	1	4
300012552	HSK50	20	100	2	3	3

HSK50 // $\varnothing 20$ мм // без Н. к.

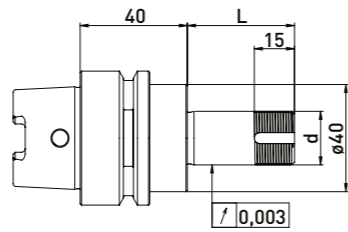
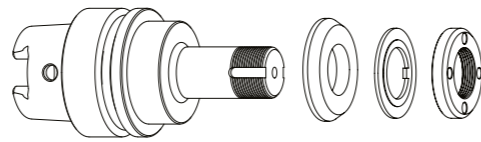

В комплекте поставки:
переходная пластина, стопорная шайба, зажимная гайка

Код заказа	HSK	d	L
300012511	HSK50	20	40
300012521	HSK50	20	60
300012531	HSK50	20	75
300012541	HSK50	20	85
300012551	HSK50	20	100

Комплектующие для крепления шлифовального круга Saacke HSK50 // вал $\varnothing 20$ мм // набор колец $\varnothing 35$ мм

Код заказа	Наименование	Изображение
350050010	Универсальное монтажное $\varnothing 50$	
350040010	Зажимный гаечный ключ д.о.27 для $\varnothing 20$	
350040011	Зажимный гаечный ключ д.о.27 для $\varnothing 20$	
350040040	*Зажимный гаечный ключ д.о.29 для $\varnothing 20$ для зажимной гайки с опцией балансировки	
350040041	*Зажимный гаечный ключ д.о.29 для $\varnothing 20$	
350020081	*Балансировочные грузики для зажимных гаек $\varnothing 35$ // 40гмм	

Код заказа	Наименование	Изображение
350012020	Распорное кольцо $\varnothing 35$ x $\varnothing 20$ x 20	
350012010	Распорное кольцо $\varnothing 35$ x $\varnothing 20$ x 10	
350012004	Распорное кольцо $\varnothing 35$ x $\varnothing 20$ x 4	
350015006	Переходная пластина $\varnothing 40$ x $\varnothing 35$ x $\varnothing 20$ x 6	
350030020	Стопорная шайба $\varnothing 35$ x $\varnothing 20$ x 2	
350020030	Зажимная гайка $\varnothing 35$ x 6 M20 x 1 д.о.27	
350020080	*Зажимная гайка с возможностью балансировки $\varnothing 35$ x $\varnothing 40$ x 8 x M20 x 1 д.о.29	
350015005	Опорный диск $\varnothing 35$ x $\varnothing 60$ x $\varnothing 20$ x 6	

Saacke HSK50 // вал $\varnothing 20$ мм // Н. к. $\varnothing 50$ мм

Предназначено для шлифовальных станков Saacke с набор колец $\varnothing 50$ мм

HSK50 // $\varnothing 20$ мм // Н. к. $\varnothing 50$ мм

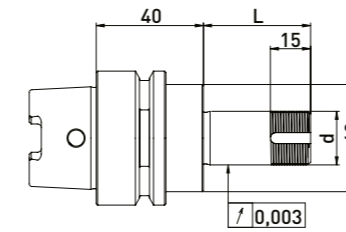
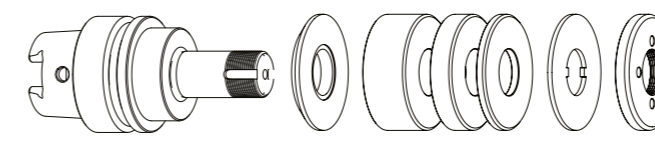

В комплекте поставки:
переходная пластина, набор колец $\varnothing 50$ мм, стопорная шайба, зажимная гайка

набор колец $\varnothing 50$ мм

Код заказа	HSK	d	L	B20	B10	B4
300012012	HSK50	20	40	-	1	3
300012022	HSK50	20	60	1	1	3
300012032	HSK50	20	75	1	2	4
300012042	HSK50	20	85	2	1	4
300012052	HSK50	20	100	2	3	3

HSK50 // $\varnothing 20$ мм // без Н. к.

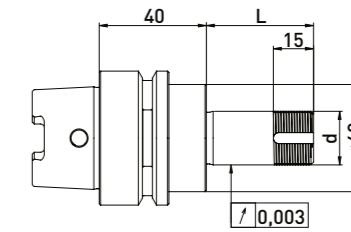
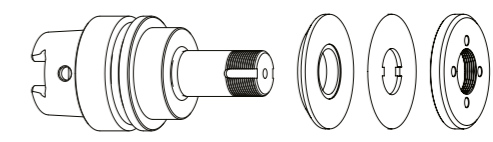

В комплекте поставки:
переходная пластина, стопорная шайба, зажимная гайка

Код заказа	HSK	d	L
300012011	HSK50	20	40
300012021	HSK50	20	60
300012031	HSK50	20	75
300012041	HSK50	20	85
300012051	HSK50	20	100

Комплектующие для крепления шлифовального круга Saacke HSK50 // вал $\varnothing 20$ мм // набор колец $\varnothing 50$ мм

Код заказа	Наименование	Изображение
350050010	Универсальное монтажное $\varnothing 50$	
350040010	*Зажимный гаечный ключ д.о.27 для $\varnothing 20$	
350040011	*Зажимный гаечный ключ д.о.27 для $\varnothing 20$	
350020021	*Балансировочные грузики для зажимных гаек $\varnothing 50$ // 100гмм	

Код заказа	Наименование	Изображение
350011020	Распорное кольцо $\varnothing 50$ x $\varnothing 20$ x 20	
350011010	Распорное кольцо $\varnothing 50$ x $\varnothing 20$ x 10	
350011004	Распорное кольцо $\varnothing 50$ x $\varnothing 20$ x 4	
350030010	Стопорная шайба $\varnothing 50$ x $\varnothing 20$ x 2	
350020060	Зажимная гайка $\varnothing 50$ x 6 x M20 x 1 д.о.27	
350020020	*Зажимная гайка с возможностью балансировки $\varnothing 50$ x 8,5 M20 x 1,0 д.о.27	
350015002	Переходная пластина $\varnothing 40$ x $\varnothing 50$ x $\varnothing 20$ x 6	

Saacke HSK50 // вал $\varnothing 31,75$ мм // Н. к. $\varnothing 60$ мм

Предназначено для шлифовальных станков Saacke с набор колец $\varnothing 60$ мм

HSK50 // $\varnothing 31,75$ мм // Н. к. $\varnothing 60$ мм

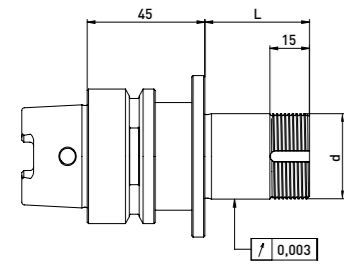
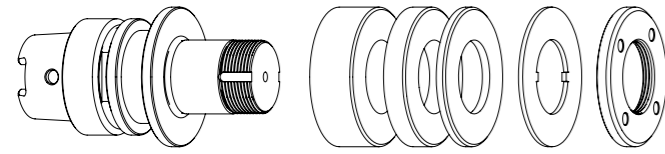

В комплекте поставки: переходная пластина, набор колец $\varnothing 60$ мм, стопорная шайба, зажимная гайка

HSK50 // $\varnothing 31,75$ мм // без Н. к.

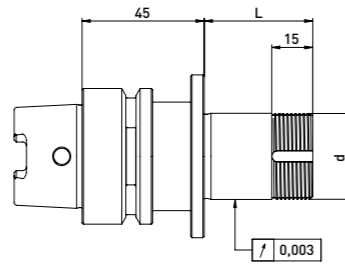
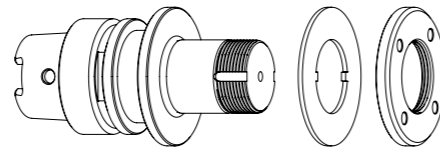

В комплекте поставки: переходная пластина, стопорная шайба, зажимная гайка

Код заказа	HSK	d	L	набор колец $\varnothing 50$ мм		
				B20	B10	B4
300012112	HSK50	31,75	40	-	1	3
300012122	HSK50	31,75	60	1	1	3
300012132	HSK50	31,75	75	1	2	4
300012142	HSK50	31,75	85	2	1	4
300012152	HSK50	31,75	100	2	3	3

Код заказа	HSK	d	L
300012111	HSK50	31,75	40
300012121	HSK50	31,75	60
300012131	HSK50	31,75	75
300012141	HSK50	31,75	85
300012151	HSK50	31,75	100

Комплектующие для крепления шлифовального круга Saacke HSK50 // вал $\varnothing 31,75$ мм // набор колец $\varnothing 60$ мм

Best.-Nr.	Bezeichnung	
350050010	Универсальное монтажное $\varnothing 50$	
350040030	*Зажимный гаечный ключ д.о.39 зажимной гайки с опцией балансировки	
350040020	Зажимный гаечный ключ ТК45 для $\varnothing 32$ для	
350020023	*Балансировочные грузики для зажимных гаек $\varnothing 60$ // 200гмм	

Best.-Nr.	Bezeichnung	
350011420	Распорное кольцо $\varnothing 60$ x $\varnothing 31,75$ x 20	
350011410	Распорное кольцо $\varnothing 60$ x $\varnothing 31,75$ x 10	
350011404	Распорное кольцо $\varnothing 60$ x $\varnothing 31,75$ x 4	
350015009	Опорный диск	
350030060	Стопорная шайба $\varnothing 60$ x $\varnothing 32$ x 1,8	
350020066	Зажимная гайка $\varnothing 60$ x 6 x M32 x 1,5 д.о.45	
350020022	*Зажимная гайка с возможностью балансировки $\varnothing 60$ x 9 M32 x 1,5 д.о.39	

Saacke укороченный конус // вал $\varnothing 20$ мм // Н. к. $\varnothing 50$ мм

Предназначено для шлифовальных станков Saacke с набор колец $\varnothing 50$ мм

укороченный конус // $\varnothing 20$ мм // Н. к. $\varnothing 50$ мм

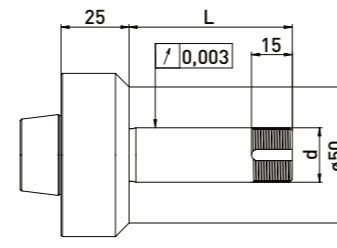
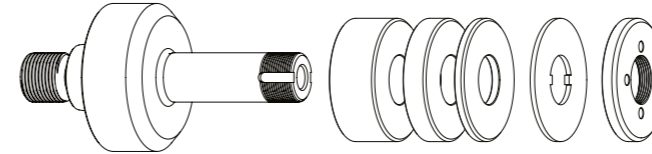

В комплекте поставки: набор колец $\varnothing 50$ мм, стопорная шайба, натяжной винт, зажимная гайка

Код заказа	конус	d	L	набор колец $\varnothing 50$ мм		
				B20	B10	B4
300014012	Saacke	20	40	-	1	4
300014022	Saacke	20	60	1	1	4
300014042	Saacke	20	100	2	3	4

Комплектующие для крепления шлифовального круга Saacke укороченный конус // вал $\varnothing 20$ мм // набор колец $\varnothing 50$ мм

Код заказа	Наименование	
350040010	*Зажимный гаечный ключ д.о.27 для $\varnothing 20$	
350040011	*Зажимный гаечный ключ д.о.27 для $\varnothing 20$	
350020021	*Балансировочные грузики для зажимных гаек $\varnothing 50$ // 100гмм	

Код заказа	Наименование
250000107	Натяжной винт Saacke $\varnothing 20$ x 49

Код заказа	Наименование	
350011020	Распорное кольцо $\varnothing 50$ x $\varnothing 20$ x 20	
350011010	Распорное кольцо $\varnothing 50$ x $\varnothing 20$ x 10	
350011004	Распорное кольцо $\varnothing 50$ x $\varnothing 20$ x 4	
350030010	Стопорная шайба $\varnothing 50$ x $\varnothing 20$ x 2	
350020060	Зажимная гайка $\varnothing 50$ x 6 x M20 x 1 д.о.27	
350020020	*Зажимная гайка с возможностью балансировки $\varnothing 50$ x 8,5 M20 x 1,0 д.о.27	
350015003	Опорный диск $\varnothing 50$ x $\varnothing 75$ x $\varnothing 20$ x 6	

Schneeberger HSK32 // вал $\varnothing 20$ мм // Н. к. $\varnothing 35$ мм

Предназначено для шлифовальных станков Schneeberger с набор колец $\varnothing 35$ мм

HSK32 // $\varnothing 20$ мм // Н. к. $\varnothing 35$ мм

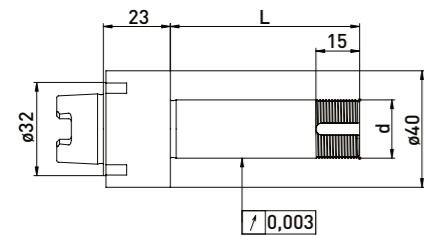
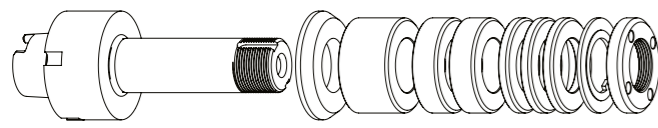

В комплекте поставки: переходная пластина, набор колец $\varnothing 35$ мм, стопорная шайба, зажимная гайка

набор колец $\varnothing 35$ мм

Код заказа	HSK	d	L	B20	B10	B4
300045512	HSK32	20	65	1	2	3
300045522	HSK32	20	85	1	3	5
300045532	HSK32	20	110	2	3	7

HSK32 // $\varnothing 20$ мм // без Н. к.

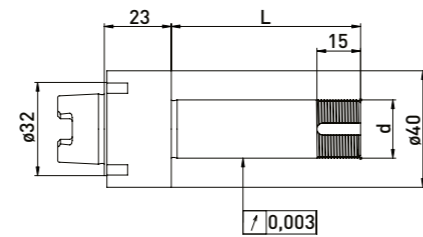
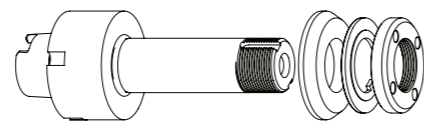

В комплекте поставки: переходная пластина, стопорная шайба, зажимная гайка

Код заказа	HSK	d	L
300045511	HSK32	20	65
300045521	HSK32	20	85
300045531	HSK32	20	110

Комплектующие для крепления шлифовального круга Schneeberger HSK32 // вал $\varnothing 20$ мм // набор колец $\varnothing 35$ мм

Код заказа	Наименование	
350050010	Универсальное монтажное $\varnothing 50$	
350050030	Монтажное приспособление Schneeberger Для установки на станке, в зажимных тисках или в универсальном сборочном приспособлении	
350040010	Зажимный гаечный ключ д.о.27 для $\varnothing 20$	
350040011	Зажимный гаечный ключ д.о.27 для $\varnothing 20$	
350040040	*Зажимный гаечный ключ д.о.29 для $\varnothing 20$ для зажимной гайки с опцией балансировки	
350040041	*Зажимный гаечный ключ д.о.29 для $\varnothing 20$	
350020081	*Балансировочные грузики для зажимных гаек $\varnothing 35$ // 40гмм	
213011050	Стяжной винт Schneeberger M8/M8 x 62	

Код заказа	Наименование	
350012020	Распорное кольцо $\varnothing 35$ x $\varnothing 20$ x 20	
350012010	Распорное кольцо $\varnothing 35$ x $\varnothing 20$ x 10	
350012004	Распорное кольцо $\varnothing 35$ x $\varnothing 20$ x 4	
350015001	Переходная пластина $\varnothing 50$ x $\varnothing 35$ x $\varnothing 20$ x 6	
350030020	Стопорная шайба $\varnothing 35$ x $\varnothing 20$ x 2	
350020030	Зажимная гайка $\varnothing 35$ x 6 M20 x 1 д.о.27	
350020080	*Зажимная гайка с возможностью балансировки $\varnothing 35$ x $\varnothing 40$ x 8 x M20 x 1 д.о.29	

Schneeberger HSK50 // вал $\varnothing 10$ мм // Н. к. 20 мм

Предназначено для шлифовальных станков Schneeberger с набор колец $\varnothing 20$ мм

HSK50 // $\varnothing 10$ мм // Н. к. $\varnothing 20$ мм

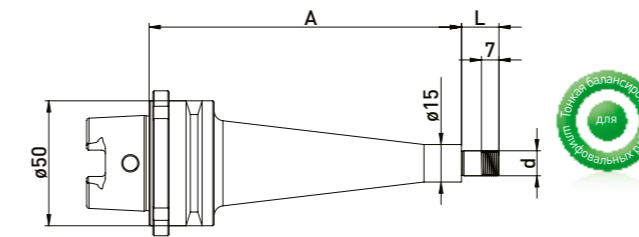
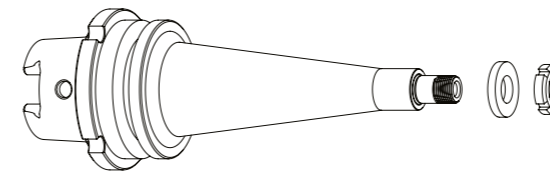

В комплекте поставки: набор колец $\varnothing 20$ мм, зажимная гайка

набор колец $\varnothing 20$ мм

Код заказа	HSK	d	L	A	B3
300044012	HSK50	10	15	60	3
300044022	HSK50	10	15	125	3

Комплектующие для крепления шлифовального круга Schneeberger HSK50 // вал $\varnothing 10$ мм // набор колец $\varnothing 20$ мм

Код заказа	Наименование	
350040050	Крючковый ключ с наконечником 16-20мм	

Код заказа	Наименование	
350016004	Распорное кольцо $\varnothing 20$ x $\varnothing 10$ x 3	
350020114	Зажимная гайка $\varnothing 18$ x 4 M10 x 0,75	

Код заказа	Наименование
213011050	Стяжной винт Schneeberger M8/M8 x 62

Schneeberger HSK50 // вал $\varnothing 20$ мм // Н. к. $\varnothing 35$ мм

Предназначено для шлифовальных станков Schneeberger с набор колец $\varnothing 35$ мм

HSK50 // $\varnothing 20$ мм // Н. к. $\varnothing 35$ мм

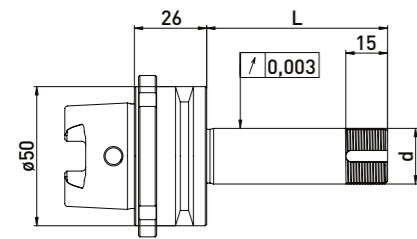
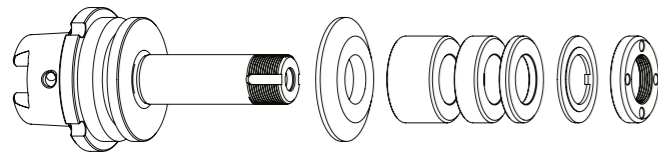

HSK50 // $\varnothing 20$ мм // без Н. к.

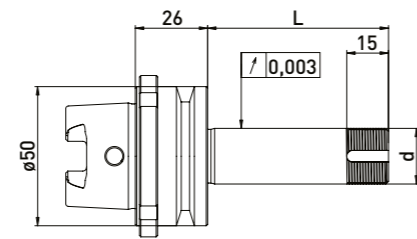
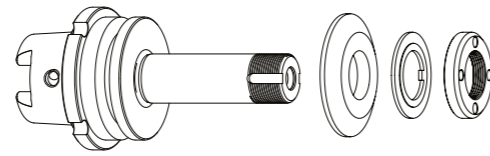

В комплекте поставки:
переходная пластина, набор колец $\varnothing 35$ мм, стопорная шайба, зажимная гайка

набор колец $\varnothing 35$ мм

Код заказа	HSK	d	L	B 20	B 10	B 4
300042512	HSK50	20	45	-	1	4
300042522	HSK50	20	65	1	1	4
300042532	HSK50	20	85	2	1	4
300042542	HSK50	20	110	3	2	2

В комплекте поставки:
переходная пластина, стопорная шайба, зажимная гайка

Код заказа	HSK	d	L
300042511	HSK50	20	45
300042521	HSK50	20	65
300042531	HSK50	20	85
300042541	HSK50	20	110

Комплектующие для крепления шлифовального круга Schneeberger HSK50 // вал $\varnothing 20$ мм // набор колец $\varnothing 35$ мм

Код заказа	Наименование	Изображение
350050010	Универсальное монтажное $\varnothing 50$	
350050030	Монтажное приспособление Schneeberger Для установки на станке, в зажимных тисках или в универсальном сборочном приспособлении	
350040010	Зажимный гаечный ключ д.о.27 для $\varnothing 20$	
350040011	Зажимный гаечный ключ д.о.27 для $\varnothing 20$	
350040040	*Зажимный гаечный ключ д.о.29 для $\varnothing 20$ для зажимной гайки с опцией балансировки	
350040041	*Зажимный гаечный ключ д.о.29 для $\varnothing 20$	
350020081	*Балансировочные грузики для зажимных гаек $\varnothing 35$ // 40гмм	
213011050	Стяжной винт Schneeberger M8/M8 x 62	

Код заказа	Наименование	Изображение
350012020	Распорное кольцо $\varnothing 35$ x $\varnothing 20$ x 20	
350012010	Распорное кольцо $\varnothing 35$ x $\varnothing 20$ x 10	
350012004	Распорное кольцо $\varnothing 35$ x $\varnothing 20$ x 4	
350015001	Переходная пластина $\varnothing 50$ x $\varnothing 35$ x $\varnothing 20$ x 6	
350030020	Стопорная шайба $\varnothing 35$ x $\varnothing 20$ x 2	
350020030	Зажимная гайка $\varnothing 35$ x 6 M20 x 1 д.о.27	
350020080	*Зажимная гайка с возможностью балансировки $\varnothing 35$ x $\varnothing 40$ x 8 x M20 x 1 д.о.29	

Schneeberger HSK50 // вал $\varnothing 20$ мм // Н. к. $\varnothing 50$ мм

Предназначено для шлифовальных станков Schneeberger с набор колец $\varnothing 50$ мм

HSK50 // $\varnothing 20$ мм // Н. к. $\varnothing 50$ мм

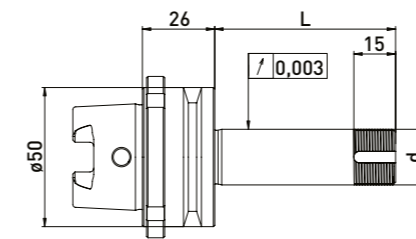
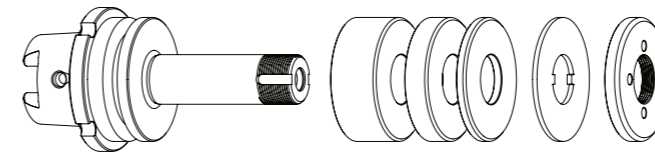

HSK50 // $\varnothing 20$ мм // без Н. к.

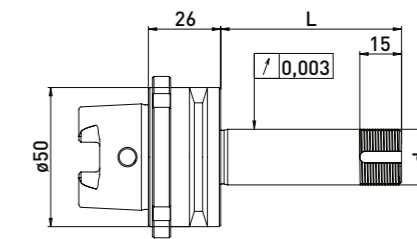
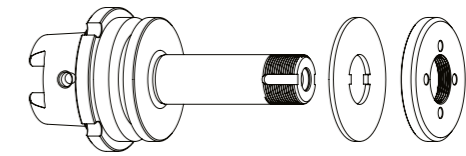

В комплекте поставки:
набор колец $\varnothing 50$ мм, стопорная шайба, зажимная гайка

набор колец $\varnothing 50$ мм

Код заказа	HSK	d	L	B 20	B 10	B 4
300042012	HSK50	20	45	-	2	3
300042022	HSK50	20	65	1	2	3
300042032	HSK50	20	85	2	2	3
300042042	HSK50	20	110	3	2	4

В комплекте поставки:
стопорная шайба, зажимная гайка

Код заказа	HSK	d	L
300042011	HSK50	20	45
300042021	HSK50	20	65
300042031	HSK50	20	85
300042041	HSK50	20	110

Комплектующие для крепления шлифовального круга Schneeberger HSK50 // вал $\varnothing 20$ мм // набор колец $\varnothing 50$ мм

Код заказа	Наименование	Изображение
350050010	Универсальное монтажное $\varnothing 50$	
350050030	Монтажное приспособление Schneeberger Для установки на станке, в зажимных тисках или в универсальном сборочном приспособлении	
350040010	*Зажимный гаечный ключ д.о.27 для $\varnothing 20$	
350040011	*Зажимный гаечный ключ д.о.27 для $\varnothing 20$	
350020021	*Балансировочные грузики для зажимных гаек $\varnothing 50$ // 100гмм	
213011050	Стяжной винт Schneeberger M8/M8 x 62	

Код заказа	Наименование	Изображение
350011020	Распорное кольцо $\varnothing 50$ x $\varnothing 20$ x 20	
350011010	Распорное кольцо $\varnothing 50$ x $\varnothing 20$ x 10	
350011004	Распорное кольцо $\varnothing 50$ x $\varnothing 20$ x 4	
350030010	Стопорная шайба $\varnothing 50$ x $\varnothing 20$ x 2	
350020060	Зажимная гайка $\varnothing 50$ x 6 x M20 x 1 д.о.27	
350020020	*Зажимная гайка с возможностью балансировки $\varnothing 50$ x 8,5 M20 x 1,0 д.о.27	

Schneeberger HSK50 NGC // вал $\varnothing 20$ мм // Н. к. $\varnothing 35$ мм

Предназначено для шлифовальных станков Schneeberger с набор колец $\varnothing 35$ мм

HSK50 NGC // $\varnothing 20$ мм // Н. к. $\varnothing 35$ мм

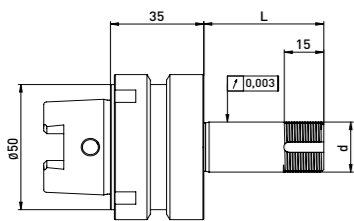
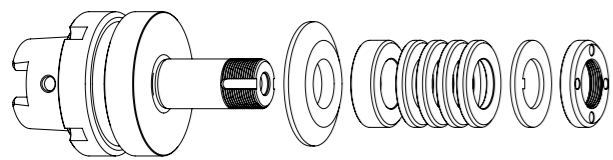

HSK50 NGC // $\varnothing 20$ мм // без Н. к.

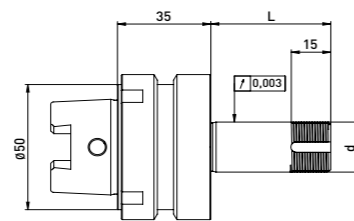
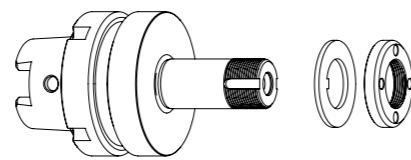

В комплекте поставки:
переходная пластина, набор колец $\varnothing 35$ мм, стопорная шайба, зажимная гайка

набор колец $\varnothing 35$ мм

Код заказа	HSK	d	L	B 20	B 10	B 4
300046512	HSK50	20	45	-	1	4
300046522	HSK50	20	65	1	1	4
300046532	HSK50	20	85	2	1	4
300046542	HSK50	20	110	3	2	2

В комплекте поставки:
стопорная шайба, зажимная гайка

Код заказа	HSK	d	L
300046511	HSK50	20	45
300046521	HSK50	20	65
300046531	HSK50	20	85
300046541	HSK50	20	110

Комплектующие для крепления шлифовального круга Schneeberger HSK50 NGC // вал $\varnothing 20$ мм // набор колец $\varnothing 35$ мм

Код заказа	Наименование	
350050010	Универсальное монтажное $\varnothing 50$	
350050030	Монтажное приспособление Schneeberger Для установки на станке, в зажимных тисках или в универсальном сборочном приспособлении	
350040010	Зажимный гаечный ключ д.о.27 для $\varnothing 20$	
350040011	Зажимный гаечный ключ д.о.27 для $\varnothing 20$	
350040040	*Зажимный гаечный ключ д.о.29 для $\varnothing 20$ для зажимной гайки с опцией балансировки	
350040041	*Зажимный гаечный ключ д.о. 29 для $\varnothing 20$	
350020081	*Балансировочные грузики для зажимных гаек $\varnothing 35$ // 40гмм	
213011050	Стяжной винт Schneeberger M8/M8 x 62	

Код заказа	Наименование	
350012020	Распорное кольцо $\varnothing 35$ x $\varnothing 20$ x 20	
350012010	Распорное кольцо $\varnothing 35$ x $\varnothing 20$ x 10	
350012004	Распорное кольцо $\varnothing 35$ x $\varnothing 20$ x 4	
350015001	Переходная пластина $\varnothing 50$ x $\varnothing 35$ x $\varnothing 20$ x 6	
350030020	Стопорная шайба $\varnothing 35$ x $\varnothing 20$ x 2	
350020030	Зажимная гайка $\varnothing 35$ x 6 M20 x 1 д.о.27	
350020080	*Зажимная гайка с возможностью балансировки $\varnothing 35$ x $\varnothing 40$ x 8 x M20 x 1 д.о.29	

Schneeberger HSK50 NGC // вал $\varnothing 20$ мм // Н. к. $\varnothing 50$ мм

Предназначено для шлифовальных станков Schneeberger с набор колец $\varnothing 50$ мм

HSK50 NGC // $\varnothing 20$ мм // Н. к. $\varnothing 50$ мм

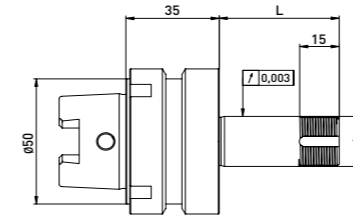
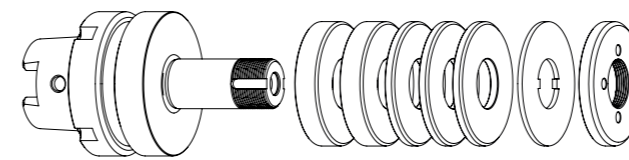

В комплекте поставки:
набор колец $\varnothing 50$ мм, стопорная шайба, зажимная гайка

набор колец $\varnothing 50$ мм

Код заказа	HSK	d	L	B 20	B 10	B 4
300046012	HSK50	20	45	-	2	3
300046022	HSK50	20	65	1	2	3
300046032	HSK50	20	85	2	2	3
300046042	HSK50	20	110	3	2	4

HSK50 NGC // $\varnothing 20$ мм // без Н. к.

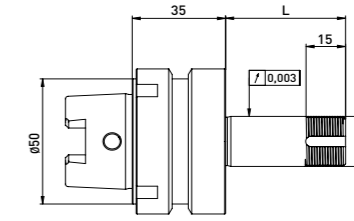
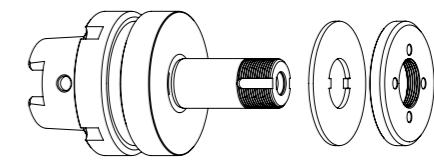

В комплекте поставки:
стопорная шайба, зажимная гайка

Код заказа	HSK	d	L
300046011	HSK50	20	45
300046021	HSK50	20	65
300046031	HSK50	20	85
300046041	HSK50	20	110

Комплектующие для крепления шлифовального круга Schneeberger HSK50 NGC // вал $\varnothing 20$ мм // набор колец $\varnothing 50$ мм

Код заказа	Наименование	
350050010	Универсальное монтажное $\varnothing 50$	
350050030	Монтажное приспособление Schneeberger Для установки на станке, в зажимных тисках или в универсальном сборочном приспособлении	
350040010	*Зажимный гаечный ключ д.о.27 для $\varnothing 20$	
350040011	*Зажимный гаечный ключ д.о.27 для $\varnothing 20$	
350020021	*Балансировочные грузики для зажимных гаек $\varnothing 50$ // 100гмм	
213011050	Стяжной винт Schneeberger M8/M8 x 62	

Код заказа	Наименование	
350011020	Распорное кольцо $\varnothing 50$ x $\varnothing 20$ x 20	
350011010	Распорное кольцо $\varnothing 50$ x $\varnothing 20$ x 10	
350011004	Распорное кольцо $\varnothing 50$ x $\varnothing 20$ x 4	
350030010	Стопорная шайба $\varnothing 50$ x $\varnothing 20$ x 2	
350020060	Зажимная гайка $\varnothing 50$ x 6 x M20 x 1 д.о.27	
350020020	*Зажимная гайка с возможностью балансировки $\varnothing 50$ x 8,5 M20 x 1,0 д.о.27	

Schneeberger HSK50 // вал $\varnothing 20$ мм // Н. к. $\varnothing 50$ мм

Предназначено для шлифовальных станков Schneeberger с набор колец $\varnothing 50$ мм

HSK50 // $\varnothing 20$ мм // Н. к. $\varnothing 50$ мм

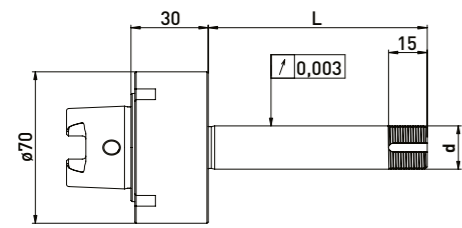
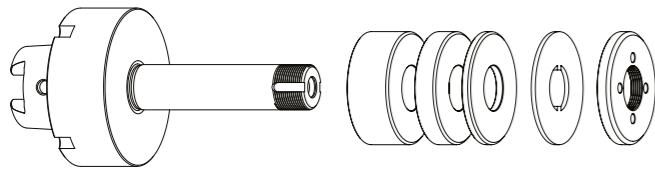

HSK50 // $\varnothing 20$ мм // без Н. к.

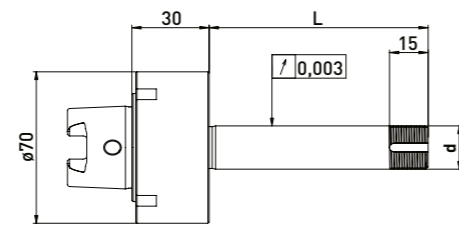
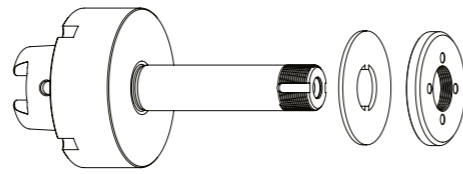

В комплекте поставки:
набор колец $\varnothing 50$ мм, стопорная шайба, зажимная гайка

набор колец $\varnothing 50$ мм

Код заказа	HSK	d	L	B20	B10	B4
300043012	HSK50	20	45	-	2	3
300043022	HSK50	20	85	2	2	3
300043032	HSK50	20	150	4	4	4

В комплекте поставки:
стопорная шайба, зажимная гайка

Код заказа	HSK	d	L
300043011	HSK50	20	45
300043021	HSK50	20	85
300043031	HSK50	20	150

Комплектующие для крепления шлифовального круга Schneeberger HSK50 // вал $\varnothing 20$ мм // набор колец $\varnothing 50$ мм

Код заказа	Наименование	Код заказа	Наименование
350050010	Универсальное монтажное $\varnothing 50$	350011020	Распорное кольцо $\varnothing 50 \times \varnothing 20 \times 20$
350040010	*Зажимный гаечный ключ д.о.27 для $\varnothing 20$	350011010	Распорное кольцо $\varnothing 50 \times \varnothing 20 \times 10$
350040011	*Зажимный гаечный ключ д.о.27 для $\varnothing 20$	350011004	Распорное кольцо $\varnothing 50 \times \varnothing 20 \times 4$
350020021	*Балансировочные грузики для зажимных гаек $\varnothing 50 // 100$ гмм	350030010	Стопорная шайба $\varnothing 50 \times \varnothing 20 \times 2$
213011050	Стяжной винт Schneeberger M8/M8 x 62	350020060	Зажимная гайка $\varnothing 50 \times 6 \times M20 \times 1$ д.о.27
		350020020	*Зажимная гайка с возможностью балансировки $\varnothing 50 \times 8,5 M20 \times 1,0$ д.о.27

Schütte HSK50 // вал $\varnothing 20$ мм // Н. к. $\varnothing 35$ мм

Предназначено для шлифовальных станков Schütte с набор колец $\varnothing 35$ мм
Серия 205

HSK50 // $\varnothing 20$ мм // Н. к. $\varnothing 35$ мм

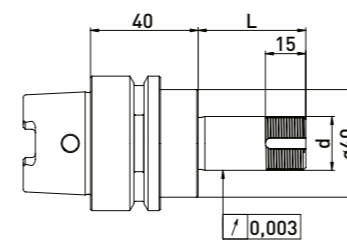
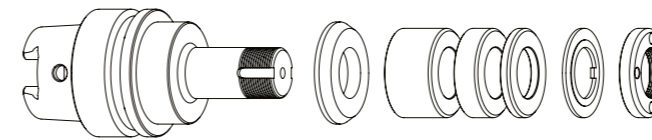

HSK50 // $\varnothing 20$ мм // без Н. к.

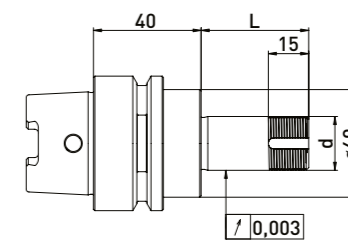
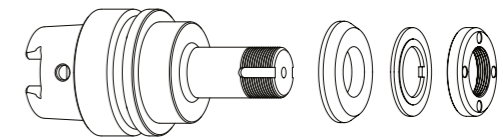

В комплекте поставки:
переходная пластина, набор колец $\varnothing 35$ мм, стопорная шайба, зажимная гайка

набор колец $\varnothing 35$ мм

Код заказа	HSK	d	L	B20	B10	B4
300012512	HSK50	20	40	-	1	3
300012522	HSK50	20	60	1	1	3
300012532	HSK50	20	75	1	2	4
300012542	HSK50	20	85	2	1	4
300012552	HSK50	20	100	2	3	3

В комплекте поставки:
переходная пластина, стопорная шайба, зажимная гайка

Код заказа	HSK	d	L
300012511	HSK50	20	40
300012521	HSK50	20	60
300012531	HSK50	20	75
300012541	HSK50	20	85
300012551	HSK50	20	100

Комплектующие для крепления шлифовального круга Schütte HSK50 // вал $\varnothing 20$ мм // набор колец $\varnothing 35$ мм

Код заказа	Наименование	Код заказа	Наименование
350050010	Универсальное монтажное $\varnothing 50$	350012020	Распорное кольцо $\varnothing 35 \times \varnothing 20 \times 20$
350040010	Зажимный гаечный ключ д.о.27 для $\varnothing 20$	350012010	Распорное кольцо $\varnothing 35 \times \varnothing 20 \times 10$
350040011	Зажимный гаечный ключ д.о.27 для $\varnothing 20$	350012004	Распорное кольцо $\varnothing 35 \times \varnothing 20 \times 4$
350040040	*Зажимный гаечный ключ д.о.29 для $\varnothing 20$ для зажимной гайки с опцией балансировки	350015006	Переходная пластина $\varnothing 40 \times \varnothing 35 \times \varnothing 20 \times 6$
350040041	*Зажимный гаечный ключ д.о.29 для $\varnothing 20$	350030020	Стопорная шайба $\varnothing 35 \times \varnothing 20 \times 2$
350020081	*Балансировочные грузики для зажимных гаек $\varnothing 35 // 40$ гмм	350020030	Зажимная гайка $\varnothing 35 \times 6 M20 \times 1$ д.о.27
		350020080	*Зажимная гайка с возможностью балансировки $\varnothing 35 \times \varnothing 40 \times 8 \times M20 \times 1$ д.о.29
		350015005	Опорный диск $\varnothing 35 \times \varnothing 60 \times \varnothing 20 \times 6$

Schütte HSK50 // вал $\varnothing 20$ мм // Н. к. $\varnothing 50$ мм

начено для шлифовальных станков Schütte с набор колец $\varnothing 50$ мм
Серия 205

HSK50 // $\varnothing 20$ мм // Н. к. $\varnothing 50$ мм

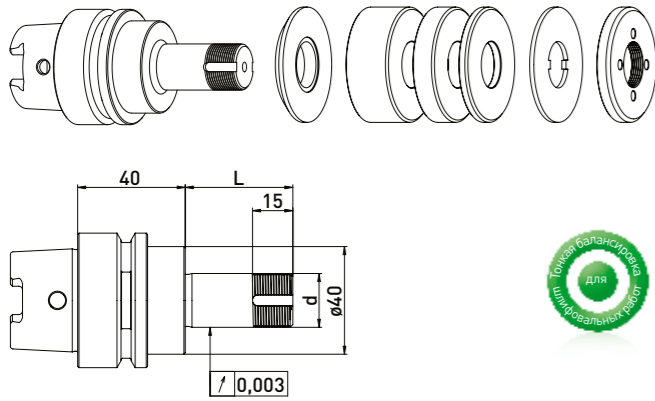

В комплекте поставки:
набор колец $\varnothing 50$ мм, стопорная шайба, зажимная гайка

Код заказа	HSK	d	L	набор колец $\varnothing 50$ мм		
				B 20	B 10	B 4
300012012	HSK50	20	40	-	1	3
300012022	HSK50	20	60	1	1	3
300012032	HSK50	20	75	1	2	4
300012042	HSK50	20	85	2	1	4
300012052	HSK50	20	100	2	3	3

HSK50 // $\varnothing 20$ мм // без Н. к.

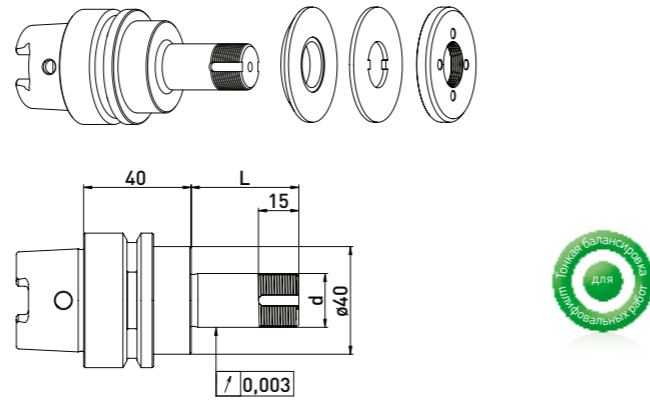

В комплекте поставки:
стопорная шайба, зажимная гайка

Код заказа	HSK	d	L
300012011	HSK50	20	40
300012021	HSK50	20	60
300012031	HSK50	20	75
300012041	HSK50	20	85
300012051	HSK50	20	100

Комплектующие для крепления шлифовального круга Schütte HSK50 // вал $\varnothing 20$ мм // набор колец $\varnothing 50$ мм

Код заказа	Наименование	Код заказа	Наименование
350050010	Универсальное монтажное $\varnothing 50$	350011020	Распорное кольцо $\varnothing 50 \times \varnothing 20 \times 20$
350040010	*Зажимный гаечный ключ д.о.27 для $\varnothing 20$	350011010	Распорное кольцо $\varnothing 50 \times \varnothing 20 \times 10$
350040011	*Зажимный гаечный ключ д.о.27 для $\varnothing 20$	350011004	Распорное кольцо $\varnothing 50 \times \varnothing 20 \times 4$
350020021	*Балансировочные грузики для зажимных гаек $\varnothing 50 // 100$ гмм	350030010	Стопорная шайба $\varnothing 50 \times \varnothing 20 \times 2$
		350020060	Зажимная гайка $\varnothing 50 \times 6 \times M20 \times 1$ д.о.27
		350020020	*Зажимная гайка с возможностью балансировки $\varnothing 50 \times 8,5 M20 \times 1,0$ д.о.27
		350015002	Переходная пластина $\varnothing 40 \times \varnothing 50 \times \varnothing 20 \times 6$

Schütte HSK-E50 // вал $\varnothing 20$ мм // Н. к. $\varnothing 35$ мм

Предназначено для шлифовальных станков Schütte с набор колец $\varnothing 35$ мм
Серия 305

HSK-E50 // $\varnothing 20$ мм // Н. к. $\varnothing 35$ мм

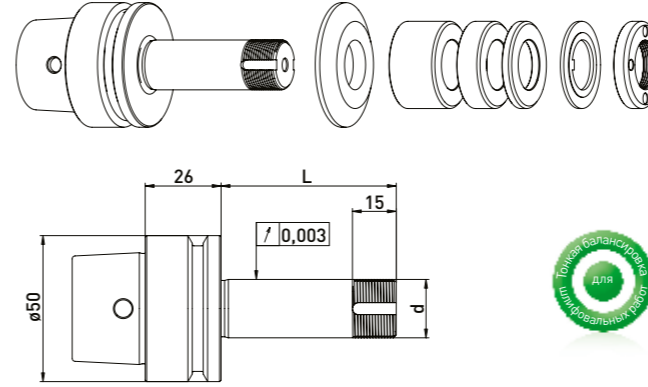

В комплекте поставки:
переходная пластина, набор колец $\varnothing 35$ мм, стопорная шайба, зажимная гайка

Код заказа	HSK	d	L	набор колец $\varnothing 35$ мм		
				B 20	B 10	B 4
300052512	HSK-E50	20	40	-	1	3
300052522	HSK-E50	20	60	1	1	3
300052532	HSK-E50	20	85	2	1	4

HSK-E50 // $\varnothing 20$ мм // без Н. к.

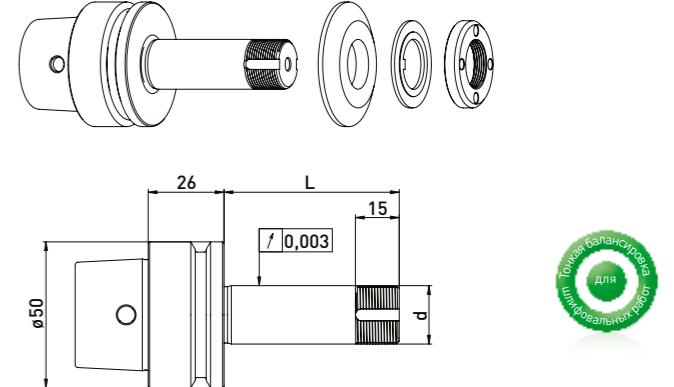

В комплекте поставки:
переходная пластина, стопорная шайба, зажимная гайка

Код заказа	HSK	d	L
300052511	HSK-E50	20	40
300052521	HSK-E50	20	60
300052531	HSK-E50	20	85

Комплектующие для крепления шлифовального круга Schütte HSK-E50 // вал $\varnothing 20$ мм // набор колец $\varnothing 35$ мм

Код заказа	Наименование	Код заказа	Наименование
350050010	Универсальное монтажное $\varnothing 50$	350012020	Распорное кольцо $\varnothing 35 \times \varnothing 20 \times 20$
350040010	Зажимный гаечный ключ д.о.27 для $\varnothing 20$	350012010	Распорное кольцо $\varnothing 35 \times \varnothing 20 \times 10$
350040011	Зажимный гаечный ключ д.о.27 для $\varnothing 20$	350012004	Распорное кольцо $\varnothing 35 \times \varnothing 20 \times 4$
350040040	*Зажимный гаечный ключ д.о.29 для $\varnothing 20$ для зажимной гайки с опцией балансировки	350015001	Переходная пластина $\varnothing 50 \times \varnothing 35 \times \varnothing 20 \times 6$
350040041	*Зажимный гаечный ключ д.о.29 для $\varnothing 20$	350030020	Стопорная шайба $\varnothing 35 \times \varnothing 20 \times 2$
350020081	*Балансировочные грузики для зажимных гаек $\varnothing 35 // 40$ гмм	350020030	Зажимная гайка $\varnothing 35 \times 6 M20 \times 1$ д.о.27
		350020080	*Зажимная гайка с возможностью балансировки $\varnothing 35 \times \varnothing 40 \times 8 \times M20 \times 1$ д.о.29
		350015005	Опорный диск $\varnothing 35 \times \varnothing 60 \times \varnothing 20 \times 6$

Schütte HSK-E50 // вал $\varnothing 20$ мм // Н. к. $\varnothing 50$ мм

Предназначено для шлифовальных станков Schütte с набор колец $\varnothing 50$ мм
Серия 305

HSK-E50 // $\varnothing 20$ мм // Н. к. $\varnothing 50$ мм

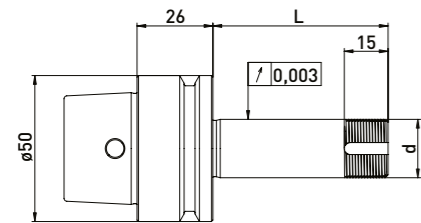
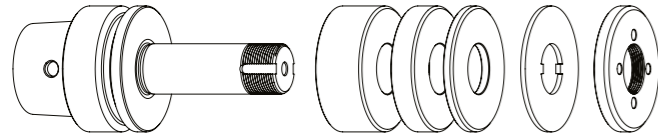

В комплекте поставки:
набор колец $\varnothing 50$ мм, стопорная шайба, зажимная гайка

набор колец $\varnothing 50$ мм

Код заказа	HSK	d	L	B20	B10	B4
300052012	HSK-E50	20	40	-	1	4
300052022	HSK-E50	20	60	1	1	4
300052032	HSK-E50	20	85	2	2	3

HSK-E50 // $\varnothing 20$ мм // без Н. к.

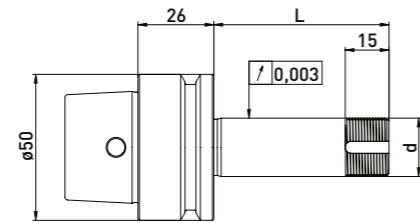
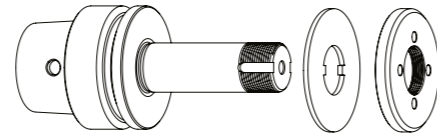

В комплекте поставки:
Стопорная шайба, зажимная гайка

Код заказа	HSK	d	L
300052011	HSK-E50	20	40
300052021	HSK-E50	20	60
300052031	HSK-E50	20	85

Комплектующие для крепления шлифовального круга Schütte HSK-E50 // вал $\varnothing 20$ мм // набор колец $\varnothing 50$ мм

Код заказа	Наименование	Код заказа	Наименование
350050010	Универсальное монтажное $\varnothing 50$	350011020	Распорное кольцо $\varnothing 50 \times \varnothing 20 \times 20$
350040010	*Зажимный гаечный ключ д.о.27 для $\varnothing 20$	350011010	Распорное кольцо $\varnothing 50 \times \varnothing 20 \times 10$
350040011	*Зажимный гаечный ключ д.о.27 для $\varnothing 20$	350011004	Распорное кольцо $\varnothing 50 \times \varnothing 20 \times 4$
350020021	*Балансировочные грузики для зажимных гаек $\varnothing 50 // 100$ гмм	350030010	Стопорная шайба $\varnothing 50 \times \varnothing 20 \times 2$
		350020060	Зажимная гайка $\varnothing 50 \times 6 \times M20 \times 1$ д.о.27
		350020020	*Зажимная гайка с возможностью балансировки $\varnothing 50 \times 8,5 M20 \times 1,0$ д.о.27

SMP HSK-E40 // вал $\varnothing 20$ мм // Н. к. $\varnothing 35$ мм

Предназначено для шлифовальных станков SMP с набор колец $\varnothing 35$ мм

HSK-E40 // $\varnothing 20$ мм // Н. к. $\varnothing 35$ мм

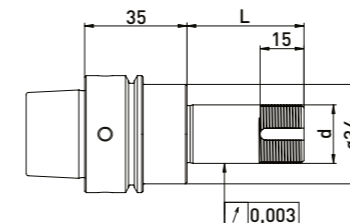
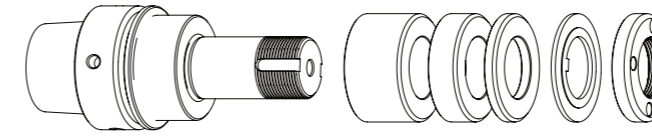

В комплекте поставки:
набор колец $\varnothing 35$ мм, стопорная шайба, зажимная гайка

набор колец $\varnothing 35$ мм

Код заказа	HSK	d	L	B20	B10	B4
300122512	HSK-E40	20	40	-	1	4
300122522	HSK-E40	20	60	1	1	4
300122532	HSK-E40	20	100	2	3	4

HSK-E40 // $\varnothing 20$ мм // без Н. к.

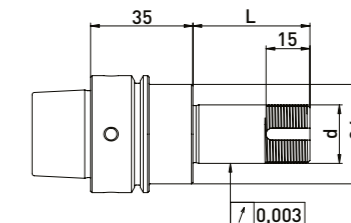
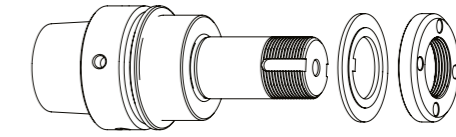

В комплекте поставки:
Стопорная шайба, зажимная гайка

Код заказа	HSK	d	L
300122511	HSK-E40	20	40
300122521	HSK-E40	20	60
300122531	HSK-E40	20	100

Комплектующие для крепления шлифовального круга SMP HSK-E40 // вал $\varnothing 20$ мм // набор колец $\varnothing 35$ мм

Код заказа	Наименование	Код заказа	Наименование
350050050	Монтажное приспособление $\varnothing 40$	350012020	Распорное кольцо $\varnothing 35 \times \varnothing 20 \times 20$
350040010	Зажимный гаечный ключ д.о.27 для $\varnothing 20$	350012010	Распорное кольцо $\varnothing 35 \times \varnothing 20 \times 10$
350040011	Зажимный гаечный ключ д.о.27 для $\varnothing 20$	350012004	Распорное кольцо $\varnothing 35 \times \varnothing 20 \times 4$
350040040	*Зажимный гаечный ключ д.о.29 для $\varnothing 20$ для зажимной гайки с опцией балансировки	350030020	Стопорная шайба $\varnothing 35 \times \varnothing 20 \times 2$
350040041	*Зажимный гаечный ключ д.о.29 для $\varnothing 20$	350020030	Зажимная гайка $\varnothing 35 \times 6 M20 \times 1$ д.о.27
350020081	*Балансировочные грузики для зажимных гаек $\varnothing 35 // 40$ гмм	350020080	*Зажимная гайка с возможностью балансировки $\varnothing 35 \times \varnothing 40 \times 8 \times M20 \times 1$ д.о.29
		350015005	Опорный диск $\varnothing 35 \times \varnothing 60 \times \varnothing 20 \times 6$

SMP HSK-E40 // вал $\varnothing 20$ мм // Н. к. $\varnothing 50$ мм

Предназначено для шлифовальных станков SMP с набор колец $\varnothing 50$ мм

HSK-E40 // $\varnothing 20$ мм // Н. к. $\varnothing 50$ мм

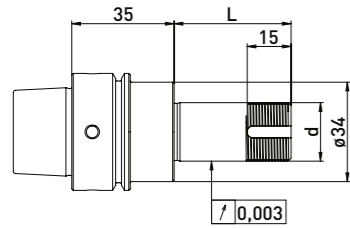
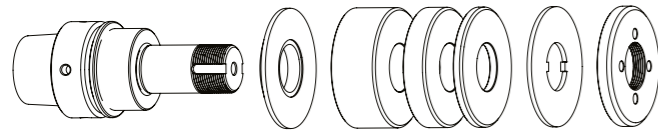

В комплекте поставки:
Переходная пластина, набор колец $\varnothing 50$ мм,
Стопорная шайба, зажимная гайка

Код заказа	HSK	d	L	набор колец $\varnothing 50$ мм		
				B20	B10	B4
300122012	HSK-E40	20	40	-	1	3
300122022	HSK-E40	20	60	1	1	3
300122032	HSK-E40	20	100	2	3	3

HSK-E40 // $\varnothing 20$ мм // без Н. к.

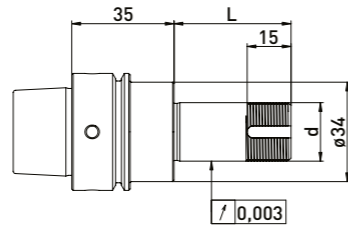
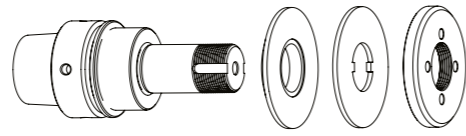

В комплекте поставки:
Переходная пластина, стопорная шайба,
зажимная гайка

Код заказа	HSK	d	L
300122011	HSK-E40	20	40
300122021	HSK-E40	20	60
300122031	HSK-E40	20	100

Комплектующие для крепления шлифовального круга SMP HSK-E40 // вал $\varnothing 20$ мм // набор колец $\varnothing 50$ мм

Код заказа	Наименование	Код заказа	Наименование
350050050	Монтажное приспособление $\varnothing 40$	350011020	Распорное кольцо $\varnothing 50$ x $\varnothing 20$ x 20
350040010	*Зажимный гаечный ключ д.о.27 для $\varnothing 20$	350011010	Распорное кольцо $\varnothing 50$ x $\varnothing 20$ x 10
350040011	*Зажимный гаечный ключ д.о.27 для $\varnothing 20$	350011004	Распорное кольцо $\varnothing 50$ x $\varnothing 20$ x 4
350020021	*Балансировочные грузики для зажимных гаек $\varnothing 50$ // 100гмм	350015001	Переходная пластина $\varnothing 50$ x $\varnothing 35$ x $\varnothing 20$ x 6
		350030010	Стопорная шайба $\varnothing 50$ x $\varnothing 20$ x 2
		350020060	Зажимная гайка $\varnothing 50$ x 6 x M20 x 1 д.о.27
		350020020	*Зажимная гайка с возможностью балансировки $\varnothing 50$ x 8,5 M20 x 1,0 д.о.27

Strausak наподобие HSK50 // вал $\varnothing 20$ мм // Н. к. $\varnothing 50$ мм

Предназначено для шлифовальных станков Strausak Promat с набор колец $\varnothing 50$ мм

наподобие HSK50 // $\varnothing 20$ мм // Н. к. $\varnothing 50$ мм

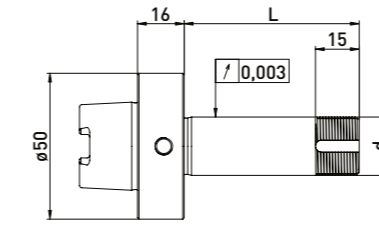
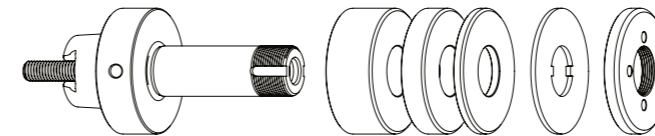

В комплекте поставки:
набор колец $\varnothing 50$ мм, стопорная шайба, зажимная гайка,
натяжной винт

Код заказа	Конус	d	L	набор колец $\varnothing 50$ мм		
				B20	B10	B4
300062032	наподобие HSK50	20	60	1	1	4

наподобие HSK50 // $\varnothing 20$ мм // без Н. к.

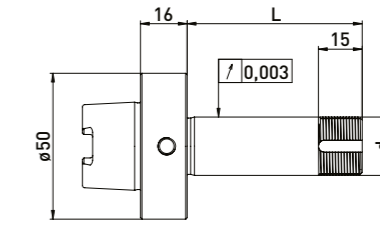
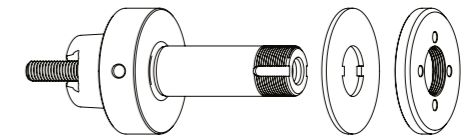

В комплекте поставки:
стопорная шайба, зажимная гайка, натяжной винт

Код заказа	Конус	d	L
300062031	наподобие HSK50	20	60

Комплектующие для крепления шлифовального круга Strausak Promat наподобие HSK50 // вал $\varnothing 20$ мм // набор колец $\varnothing 50$ мм

Код заказа	Наименование	Код заказа	Наименование
350050010	Универсальное монтажное $\varnothing 50$	350011020	Распорное кольцо $\varnothing 50$ x $\varnothing 20$ x 20
350040010	*Зажимный гаечный ключ д.о.27 для $\varnothing 20$	350011010	Распорное кольцо $\varnothing 50$ x $\varnothing 20$ x 10
350040011	*Зажимный гаечный ключ д.о.27 для $\varnothing 20$	350011004	Распорное кольцо $\varnothing 50$ x $\varnothing 20$ x 4
350020021	*Балансировочные грузики для зажимных гаек $\varnothing 50$ // 100гмм	350015003	Опорный диск $\varnothing 50$ x $\varnothing 75$ x $\varnothing 20$ x 6
		350030010	Стопорная шайба $\varnothing 50$ x $\varnothing 20$ x 2
		350020060	Зажимная гайка $\varnothing 50$ x 6 x M20 x 1 д.о.27
		350020020	*Зажимная гайка с возможностью балансировки $\varnothing 50$ x 8,5 M20 x 1,0 д.о.27

Strausak наподобие HSK50 // вал $\varnothing 38\text{mm}$ // Н. к. 62 мм

Предназначено для шлифовальных станков Strausak Promat с набором колец $\varnothing 62$ мм

наподобие HSK50 // $\varnothing 38\text{mm}$ // Н. к. 62 мм

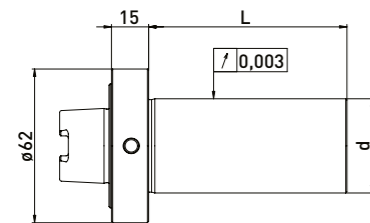
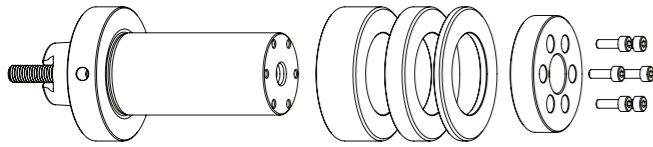

В комплекте поставки:
набор колец $\varnothing 62$ мм, прижимный фланец,
4 винта с внутренним шестигранником, натяжной винт

набор колец $\varnothing 62\text{mm}$

Код заказа	Конус	d	L	B 20	B 10	B 4
300062332	наподобие HSK50	38	80	2	2	4

наподобие HSK50 // $\varnothing 38\text{mm}$ // без Н. к.

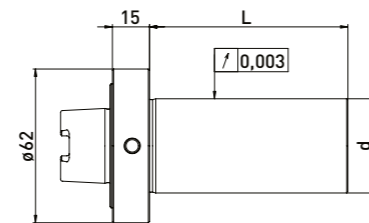
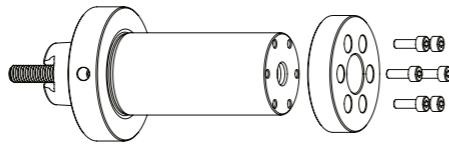

В комплекте поставки:
прижимный фланец, 4 винта с внутренним
шестигранником, натяжной винт

Код заказа	Конус	d	L
300062331	наподобие HSK50	38	80

Strausak Коническое отверстие // вал $\varnothing 20\text{mm}$ // Н. к. $\varnothing 50\text{mm}$

Предназначено для шлифовальных станков Strausak Fleximat с набором колец $\varnothing 50$ мм

Strausak Коническое отверстие // $\varnothing 20\text{mm}$ // Н. к. $\varnothing 50\text{mm}$

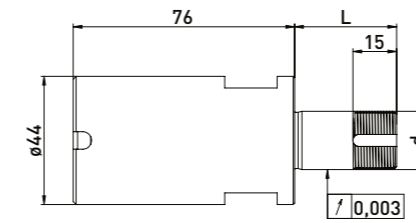
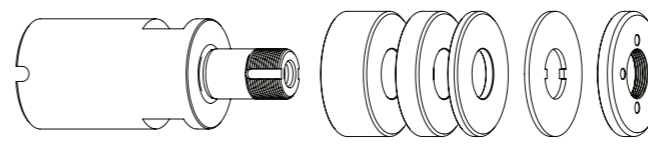

В комплекте поставки:
набор колец $\varnothing 50$ мм, стопорная шайба, зажимная гайка,
натяжной винт

набор колец $\varnothing 50\text{mm}$

Код заказа	Коническое отверстие	d	L	B 20	B 10	B 4
300063012	Strausak	20	35	-	1	3
300063022	Strausak	20	60	1	1	4

Strausak Коническое отверстие // $\varnothing 20\text{mm}$ // без Н. к.

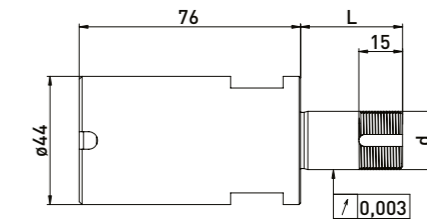
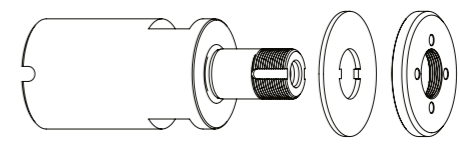

В комплекте поставки:
стопорная шайба, зажимная гайка, натяжной винт

Код заказа	Коническое отверстие	d	L
300063011	Strausak	20	35
300063021	Strausak	20	60

Комплектующие для крепления шлифовального круга Strausak Promat наподобие HSK50 // вал $\varnothing 20\text{mm}$ // набор колец $\varnothing 50\text{mm}$

Код заказа	Наименование
350050040	Монтажное приспособление Strausak $\varnothing 62$ 

Код заказа	Наименование
350013320	Распорное кольцо $\varnothing 62 \times \varnothing 38 \times 20$ 
350013310	Распорное кольцо $\varnothing 62 \times \varnothing 38 \times 10$ 
350013304	Распорное кольцо $\varnothing 62 \times \varnothing 38 \times 4$ 
350020040	Прижимный фланец $\varnothing 54 \times 12$ 

Комплектующие для крепления шлифовального круга Strausak Fleximat Коническое отверстие // вал $\varnothing 20\text{mm}$ // набор колец $\varnothing 50\text{mm}$

Код заказа	Наименование
350050010	Универсальное монтажное $\varnothing 50$ 
350015007	Переходная втулка Strausak Диаметр зажима $\varnothing 44$ Для сжатия универсального монтажного приспособления с $\varnothing 50\text{mm}$ до $\varnothing 44\text{mm}$ 
350040010	*Зажимный гаечный ключ д.о.27 для $\varnothing 20$ 
350040011	*Зажимный гаечный ключ д.о.27 для $\varnothing 20$ 
350020021	*Балансировочные грузики для зажимных гаек $\varnothing 50 // 100\text{гмм}$ 

Код заказа	Наименование
350011020	Распорное кольцо $\varnothing 50 \times \varnothing 20 \times 20$ 
350011010	Распорное кольцо $\varnothing 50 \times \varnothing 20 \times 10$ 
350011004	Распорное кольцо $\varnothing 50 \times \varnothing 20 \times 4$ 
350030010	Стопорная шайба $\varnothing 50 \times \varnothing 20 \times 2$ 
350020060	Зажимная гайка $\varnothing 50 \times 6 \times \text{M}20 \times 1$ д.о.27 
350020020	*Зажимная гайка с возможностью балансировки $\varnothing 50 \times 8,5 \text{M}20 \times 1,0$ д.о.27 

Strausak Коническое отверстие // вал $\varnothing 38\text{mm}$ // Н. к. 62 мм

Предназначено для шлифовальных станков Strausak Fleximat с набор колец $\varnothing 62\text{ mm}$

Strausak Коническое отверстие // $\varnothing 38\text{mm}$ // Н. к. 62 мм

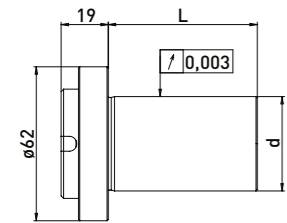
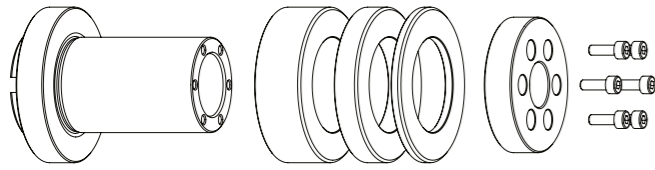

В комплекте поставки:
бор колец $\varnothing 62\text{ mm}$, прижимный фланец, 4 винта с внутренним шестигранником, натяжной винт

Код заказа	Коническое отверстие	d	L	набор колец $\varnothing 62\text{ mm}$		
				B 20	B 10	B 4
300063332	Strausak	38	60	1	2	4

Strausak Коническое отверстие // $\varnothing 38\text{ mm}$ // без Н. к.

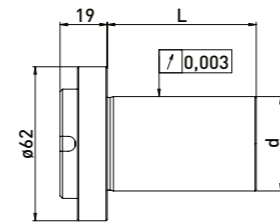
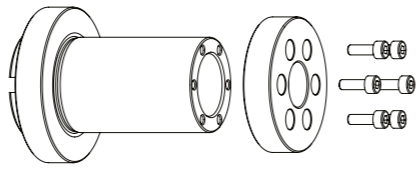

В комплекте поставки:
прижимный фланец, 4 винта с внутренним шестигранником, натяжной винт

Код заказа	Коническое отверстие	d	L

Комплектующие для крепления шлифовального круга Strausak Fleximat коническое отверстие // вал $\varnothing 38\text{ mm}$ // набор колец $\varnothing 62\text{mm}$

Код заказа	Наименование	Код заказа	Наименование
350050040	Монтажное приспособление Strausak $\varnothing 62$	350013320	Распорное кольцо $\varnothing 62 \times \varnothing 38 \times 20$
		350013310	Распорное кольцо $\varnothing 62 \times \varnothing 38 \times 10$
		350013304	Распорное кольцо $\varnothing 62 \times \varnothing 38 \times 4$
		350020040	Прижимный фланец $\varnothing 54 \times 12$

Strausak HSK-E50 // вал $\varnothing 20\text{ mm}$ // Н. к. $\varnothing 50\text{ mm}$

Предназначено для шлифовальных станков Strausak с набор колец $\varnothing 50\text{ mm}$

HSK-E50 // $\varnothing 20\text{ mm}$ // Н. к. $\varnothing 50\text{ mm}$

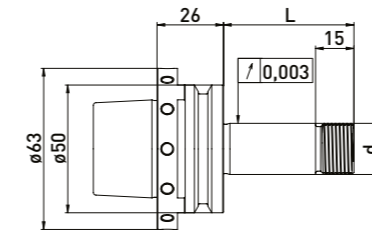
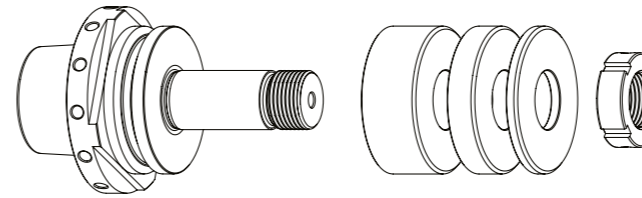

В комплекте поставки:
набор колец $\varnothing 50\text{ mm}$, зажимная гайка

Код заказа	HSK	d	L	набор колец $\varnothing 50\text{ mm}$		
				B 20	B 10	B 4
300150612	HSK-50	20	51	1	1	2
300150632	HSK-50	20	81	2	2	2

HSK-E50 // $\varnothing 20\text{ mm}$ // без Н. к.

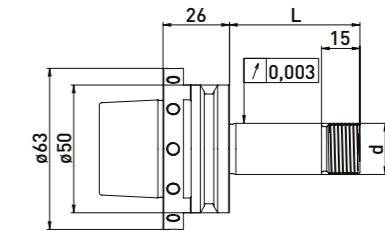
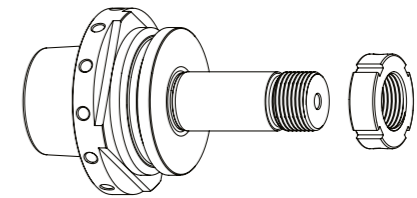

В комплекте поставки:
зажимная гайка

Код заказа	HSK	d	L
300150631	HSK-50	20	81

Комплектующие для крепления шлифовального круга Strausak HSK-E50 // вал $\varnothing 20\text{ mm}$ // набор колец $\varnothing 50\text{ mm}$

Код заказа	Наименование	Код заказа	Наименование
350040051	Крючковый ключ с наконечником 30-32 мм	350011520	Распорное кольцо Rollomatic $\varnothing 50 \times \varnothing 20 \times 20$
		350011510	Распорное кольцо Rollomatic $\varnothing 50 \times \varnothing 20 \times 10$
		350011504	Распорное кольцо Rollomatic $\varnothing 50 \times \varnothing 20 \times 4$
		350020121	Регулировочная гайка MRR20 x 1,5 M20 x 1,5 $\varnothing 32 \times 10$
		350015003	Опорный диск $\varnothing 50 \times \varnothing 75 \times \varnothing 20 \times 6$

Strausak HSK-E50 // вал $\varnothing 31,75$ мм (1¼) // Н. к. $\varnothing 60$ мм

Предназначено для шлифовальных станков Strausak с набор колец $\varnothing 60$ мм

HSK-E50 // $\varnothing 31,75$ мм // Н. к. $\varnothing 60$ мм

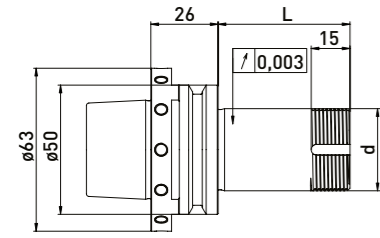
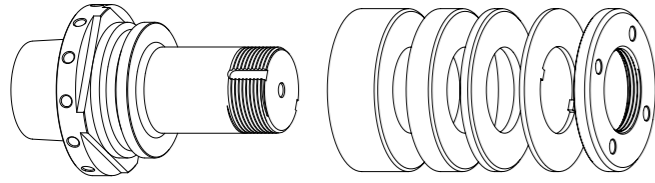

В комплекте поставки:
набор колец $\varnothing 60$ мм, стопорная шайба, зажимная гайка

набор колец $\varnothing 60$ мм

Код заказа	HSK	d	L	B20	B10	B4
300150712	HSK-50E	31,75	51	-	1	3
300150732	HSK-50E	31,75	81	1	1	3

HSK-E50 // $\varnothing 31,75$ мм // без Н. к.

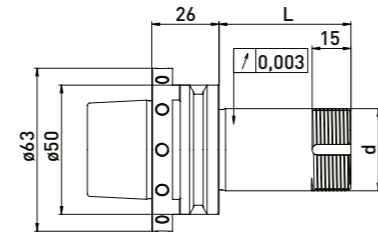
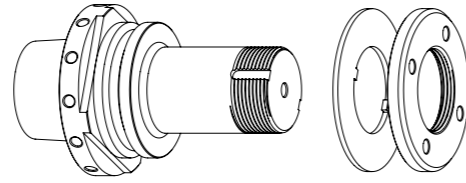

В комплекте поставки:
Стопорная шайба, зажимная гайка

Код заказа	HSK	d	L
300150711	HSK-50E	31,75	51
300150731	HSK-50E	31,75	81

ТТВ HSK-F40 // вал $\varnothing 20$ мм // Н. к. $\varnothing 35$ мм

Предназначено для шлифовальных станков ТТВ с набор колец $\varnothing 35$ мм

HSK-F40 // $\varnothing 20$ мм // Н. к. $\varnothing 35$ мм

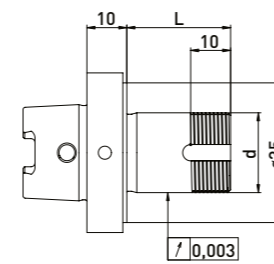
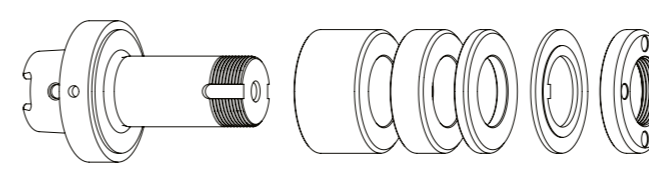

В комплекте поставки:
набор колец $\varnothing 35$ мм, стопорная шайба, зажимная гайка

набор колец $\varnothing 35$ мм

Код заказа	HSK	d	L	B20	B10	B4
300132012	HSK-F40	20	26	-	-	4
300132022	HSK-F40	20	42	-	2	3
300132032	HSK-F40	20	60	1	2	3

Комплектующие для крепления шлифовального круга Strausak HSK-E50 // вал $\varnothing 31,75$ мм (1¼) // набор колец $\varnothing 60$ мм

Код заказа	Наименование	Иконка
350040030	*Зажимный гаечный ключ д.о.39 зажимной гайки с опцией балансировки	
350040020	Зажимный гаечный ключ ТК45 для $\varnothing 32$ для	
350020023	*Балансировочные грузики для зажимных гаек г $\varnothing 60$ // 200гмм	

Код заказа	Наименование	Иконка
350011420	Распорное кольцо $\varnothing 60$ x $\varnothing 31,75$ x 20	
350011410	Распорное кольцо $\varnothing 60$ x $\varnothing 31,75$ x 10	
350011404	Распорное кольцо $\varnothing 60$ x $\varnothing 31,75$ x 4	
350030060	Стопорная шайба $\varnothing 60$ x $\varnothing 32$ x 1,8	
350020066	Зажимная гайка $\varnothing 60$ x 6 x M32 x 1,5 д.о.45	
350020022	*Зажимная гайка с возможностью балансировки $\varnothing 60$ x 9 M32 x 1,5 д.о.39	

Комплектующие для крепления шлифовального круга ТТВ HSK-F40 // вал $\varnothing 20$ мм // набор колец $\varnothing 35$ мм

Код заказа	Наименование	Иконка
350050050	Монтажное приспособление $\varnothing 40$	
350040010	Зажимный гаечный ключ д.о.27 для $\varnothing 20$	
350040011	Зажимный гаечный ключ д.о.27 для $\varnothing 20$	
350040040	*Зажимный гаечный ключ д.о.29 для $\varnothing 20$ для зажимной гайки с опцией балансировки	
350040041	*Зажимный гаечный ключ д.о.29 для $\varnothing 20$	
350020081	*Балансировочные грузики для зажимных гаек $\varnothing 35$ // 40гмм	

Код заказа	Наименование	Иконка
350012020	Распорное кольцо $\varnothing 35$ x $\varnothing 20$ x 20	
350012010	Распорное кольцо $\varnothing 35$ x $\varnothing 20$ x 10	
350012004	Распорное кольцо $\varnothing 35$ x $\varnothing 20$ x 4	
350030020	Стопорная шайба $\varnothing 35$ x $\varnothing 20$ x 2	
350020030	Зажимная гайка $\varnothing 35$ x 6 M20 x 1 д.о.27	
350020080	*Зажимная гайка с возможностью балансировки $\varnothing 35$ x $\varnothing 40$ x 8 x M20 x 1 д.о.29	
350015005	Опорный диск $\varnothing 35$ x $\varnothing 60$ x $\varnothing 20$ x 6	

Vollmer HSK50 // вал $\varnothing 20$ мм // Н. к. $\varnothing 35$ мм

Предназначено для шлифовальных станков Vollmer VGRIND с набор колец $\varnothing 35$ мм

HSK50 // $\varnothing 20$ мм // Н. к. $\varnothing 35$ мм

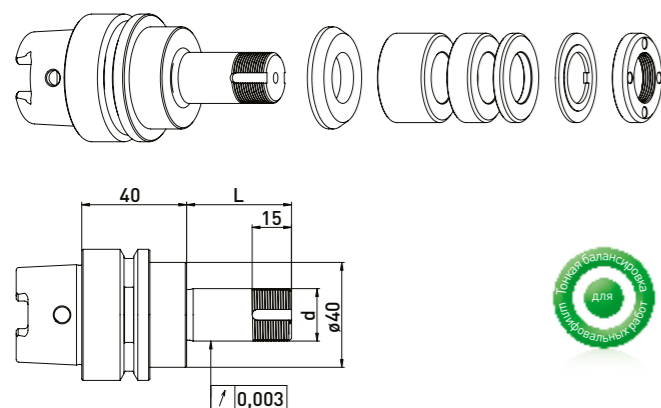

HSK50 // $\varnothing 20$ мм // без Н. к.

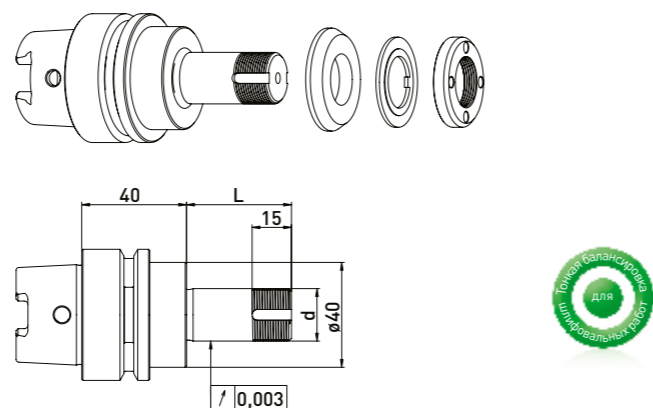

В комплекте поставки:
Переходная пластина, набор колец $\varnothing 35$ мм, стопорная шайба, зажимная гайка

В комплекте поставки:
Переходная пластина, стопорная шайба, зажимная гайка

набор колец $\varnothing 35$ мм

Код заказа	HSK	d	L	B 20	B 10	B 4
300012512	HSK50	20	40	-	1	3
300012522	HSK50	20	60	1	1	3
300012532	HSK50	20	75	1	2	4
300012542	HSK50	20	85	2	1	4
300012552	HSK50	20	100	2	3	3

Код заказа	HSK	d	L
300012511	HSK50	20	40
300012521	HSK50	20	60
300012531	HSK50	20	75
300012541	HSK50	20	85
300012551	HSK50	20	100

Комплектующие для крепления шлифовального круга Vollmer HSK50 // $\varnothing 20$ мм // набор колец $\varnothing 35$ мм

Код заказа	Наименование
350050010	Универсальное монтажное $\varnothing 50$
350040010	Зажимный гаечный ключ д.о.27 для $\varnothing 20$
350040011	Зажимный гаечный ключ д.о.27 для $\varnothing 20$
350040040	*Зажимный гаечный ключ д.о.29 для $\varnothing 20$ для зажимной гайки с опцией балансировки
350040041	*Зажимный гаечный ключ д.о.29 для $\varnothing 20$
350020081	*Балансировочные грузики для зажимных гаек $\varnothing 35$ // 40гмм

Код заказа	Наименование
350012020	Распорное кольцо $\varnothing 35$ x $\varnothing 20$ x 20
350012010	Распорное кольцо $\varnothing 35$ x $\varnothing 20$ x 10
350012004	Распорное кольцо $\varnothing 35$ x $\varnothing 20$ x 4
350015006	Переходная пластина $\varnothing 40$ x $\varnothing 35$ x $\varnothing 20$ x 6
350030020	Стопорная шайба $\varnothing 35$ x $\varnothing 20$ x 2
350020030	Зажимная гайка $\varnothing 35$ x 6 M20 x 1 д.о.27
350020080	*Зажимная гайка с возможностью балансировки $\varnothing 35$ x $\varnothing 40$ x 8 x M20 x 1 д.о.29
350015005	Опорный диск $\varnothing 35$ x $\varnothing 60$ x $\varnothing 20$ x 6

Vollmer HSK50 // вал $\varnothing 20$ мм // Н. к. $\varnothing 50$ мм

Предназначено для шлифовальных станков Vollmer VGRIND с набор колец $\varnothing 50$ мм

HSK50 // $\varnothing 20$ мм // Н. к. $\varnothing 50$ мм

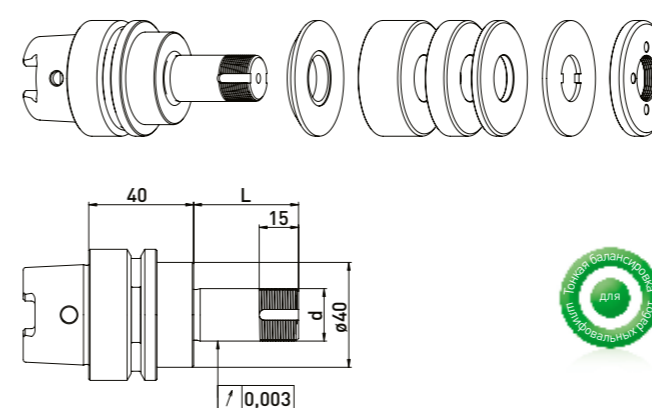

HSK50 // $\varnothing 20$ мм // без Н. к.

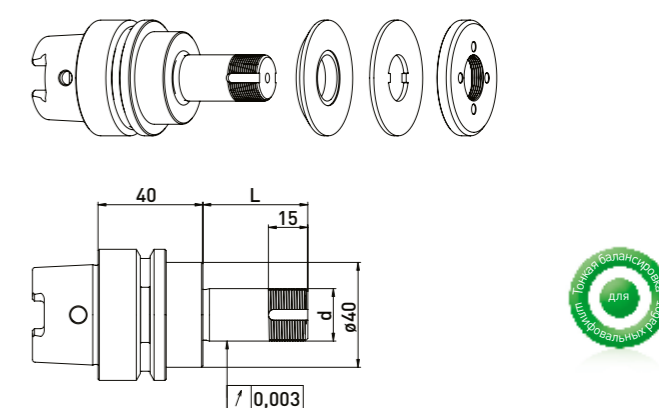

В комплекте поставки:
Переходная пластина, набор колец $\varnothing 50$ мм, стопорная шайба, зажимная гайка

В комплекте поставки:
Переходная пластина, стопорная шайба, зажимная гайка

набор колец $\varnothing 50$ мм

Код заказа	HSK	d	L	B 20	B 10	B 4
300012012	HSK50	20	40	-	1	3
300012022	HSK50	20	60	1	1	3
300012032	HSK50	20	75	1	2	4
300012042	HSK50	20	85	2	1	4
300012052	HSK50	20	100	2	3	3

Код заказа	HSK	d	L
300012011	HSK50	20	40
300012021	HSK50	20	60
300012031	HSK50	20	75
300012041	HSK50	20	85
300012051	HSK50	20	100

Комплектующие для крепления шлифовального круга Vollmer HSK50 // $\varnothing 20$ мм // набор колец $\varnothing 50$ мм

Код заказа	Наименование
350050010	Универсальное монтажное $\varnothing 50$
350040010	*Зажимный гаечный ключ д.о.27 для $\varnothing 20$
350040011	*Зажимный гаечный ключ д.о.27 для $\varnothing 20$
350020021	*Балансировочные грузики для зажимных гаек $\varnothing 50$ // 100гмм

Код заказа	Наименование
350011020	Распорное кольцо $\varnothing 50$ x $\varnothing 20$ x 20
350011010	Распорное кольцо $\varnothing 50$ x $\varnothing 20$ x 10
350011004	Распорное кольцо $\varnothing 50$ x $\varnothing 20$ x 4
350015002	Переходная пластина $\varnothing 40$ x $\varnothing 50$ x $\varnothing 20$ x 6
350030010	Стопорная шайба $\varnothing 50$ x $\varnothing 20$ x 2
350020060	Зажимная гайка $\varnothing 50$ x 6 x M20 x 1 д.о.27
350020020	*Зажимная гайка с возможностью балансировки $\varnothing 50$ x 8,5 M20 x 1,0 д.о.27
350015003	Stützscheibe $\varnothing 50$ x $\varnothing 75$ x $\varnothing 20$ x 6

Walter HSK40 // ступенчатый вал $\varnothing 20$, $\varnothing 32$ // Н. к. $\varnothing 50$ и $\varnothing 60$ мм

Предназначено для шлифовальных станков Walter с набор колец $\varnothing 50$ и $\varnothing 60$ мм

HSK40 // ступенчатый $\varnothing 20$ $\varnothing 32$ мм // Н. к. $\varnothing 50$ и $\varnothing 60$ мм

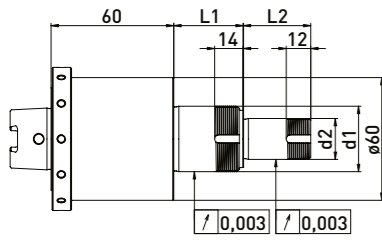
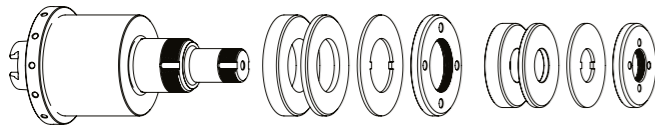

В комплекте поставки:
набор колец $\varnothing 50$, $\varnothing 60$ мм, стопорная шайба,
зажимная гайка

Код заказа	HSK	d1	d2	L1	L2	набор колец $\varnothing 50$ мм		набор колец $\varnothing 60$ мм	
						B20	B4	B10	B4
300103012	HSK40	32	20	34	33	1	2	1	2

Комплектующие для крепления шлифовального Walter HSK40 // ступенчатый вал $\varnothing 20$, $\varnothing 30$ // набор колец $\varnothing 50$ и $\varnothing 60$ мм

Комплектующие $\varnothing 50$ мм

Код заказа	Наименование	
350011020	Распорное кольцо $\varnothing 50$ x $\varnothing 20$ x 20	
350011010	Распорное кольцо $\varnothing 50$ x $\varnothing 20$ x 10	
350011004	Распорное кольцо $\varnothing 50$ x $\varnothing 20$ x 4	
350030010	Стопорная шайба $\varnothing 50$ x $\varnothing 20$ x 2	
350020060	Зажимная гайка $\varnothing 50$ x 6 x M20 x 1 д.о.27	
350020020	*Зажимная гайка с возможностью балансировки $\varnothing 50$ x 8,5 M20 x 1,0 д.о.27	
350020021	*Балансировочные грузики для зажимных гаек $\varnothing 50$ // 100гмм	
350040010	*Зажимный гаечный ключ д.о.27 для $\varnothing 20$	
350040011	*Зажимный гаечный ключ д.о.27 для $\varnothing 20$	

Комплектующие $\varnothing 60$ мм

Код заказа	Наименование	
350011320	Распорное кольцо $\varnothing 60$ x $\varnothing 32$ x 20	
350011310	Распорное кольцо $\varnothing 60$ x $\varnothing 32$ x 10	
350011304	Распорное кольцо $\varnothing 60$ x $\varnothing 32$ x 4	
350030060	Стопорная шайба $\varnothing 60$ x $\varnothing 32$ x 1,8	
350020065	Зажимная гайка $\varnothing 60$ x 6 x M32x1 д.о.45	
350040020	Зажимный гаечный ключ д.о.45 для $\varnothing 32$	

Walter HSK40 // вал $\varnothing 20$ / вал $\varnothing 32$ мм // Н. к. $\varnothing 50$ и $\varnothing 60$ мм

Предназначено для шлифовальных станков Walter с набор колец $\varnothing 50$ и $\varnothing 60$ мм

HSK40 // $\varnothing 20$ / $\varnothing 32$ мм // Н. к. $\varnothing 50$ и $\varnothing 60$ мм

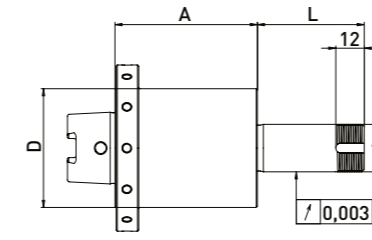
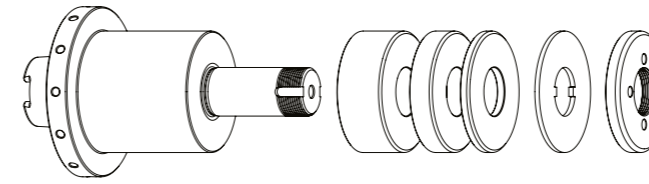

В комплекте поставки:
набор колец $\varnothing 50$ мм, стопорная шайба, зажимная гайка

Walter HSK40 // вал $\varnothing 20$ // Н. к. $\varnothing 50$ мм

Код заказа	HSK	d	D	A	L	B20	B10	B4
300103112	HSK40	20	50	60	45	-	2	3
300103122	HSK40	20	50	80	52	1	1	3

Комплектующие $\varnothing 50$ мм

Код заказа	Наименование	
350011020	Распорное кольцо $\varnothing 50$ x $\varnothing 20$ x 20	
350011010	Распорное кольцо $\varnothing 50$ x $\varnothing 20$ x 10	
350011004	Распорное кольцо $\varnothing 50$ x $\varnothing 20$ x 4	
350030010	Стопорная шайба $\varnothing 50$ x $\varnothing 20$ x 2	
350020060	Зажимная гайка $\varnothing 50$ x 6 x M20 x 1 д.о.27	
350020020	*Зажимная гайка с возможностью балансировки $\varnothing 50$ x 8,5 M20 x 1,0 д.о.27	
350020021	*Балансировочные грузики для зажимных гаек $\varnothing 50$ // 100гмм	
350040010	*Зажимный гаечный ключ д.о.27 для $\varnothing 20$	
350040011	*Зажимный гаечный ключ д.о.27 для $\varnothing 20$	

Walter HSK40 // вал $\varnothing 32$ и 31,75 // Н. к. $\varnothing 60$ мм

Код заказа	HSK	d	D	A	L	B10	B4
300103132	HSK40	32	60	60	42	2	3
300103142	HSK40	31,75	60	60	45	1	1

Комплектующие $\varnothing 60$ мм

Код заказа	Наименование	
350011320	Распорное кольцо $\varnothing 60$ x $\varnothing 32$ x 20	
350011310	Распорное кольцо $\varnothing 60$ x $\varnothing 32$ x 10	
350011304	Распорное кольцо $\varnothing 60$ x $\varnothing 32$ x 4	
350011420	Распорное кольцо $\varnothing 60$ x $\varnothing 31,75$ x 20	
350011410	Распорное кольцо $\varnothing 60$ x $\varnothing 31,75$ x 10	
350011404	Распорное кольцо $\varnothing 60$ x $\varnothing 31,75$ x 4	
350030060	Стопорная шайба $\varnothing 60$ x $\varnothing 32$ x 1,8	
350020066	Зажимная гайка $\varnothing 60$ x 6 x M32 x 1,5 д.о.45	
350020022	*Зажимная гайка с возможностью балансировки $\varnothing 60$ x 9 M32 x 1,5 д.о.39	
350040030	*Зажимный гаечный ключ д.о.39 зажимной гайки с опцией балансировки	
350040020	Зажимный гаечный ключ д.о.45 для $\varnothing 32$	
350020023	*Балансировочные грузики для зажимных гаек $\varnothing 60$ // 200гмм	

Walter HSK50 // вал $\varnothing 20$ мм // Н. к. $\varnothing 35$ мм

Предназначено для шлифовальных станков Walter с набор колец $\varnothing 35$ мм

HSK50 // $\varnothing 20$ мм // Н. к. $\varnothing 35$ мм

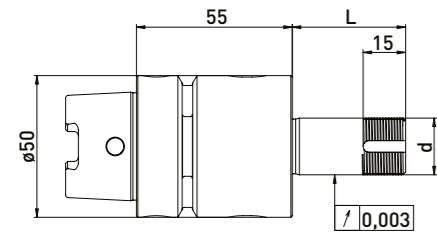
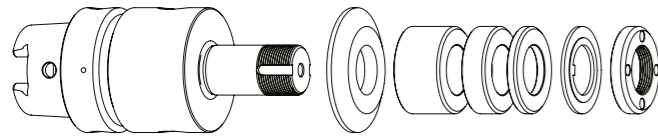

В комплекте поставки:
Переходная пластина, набор колец $\varnothing 35$ мм,
стопорная шайба, зажимная гайка

набор колец $\varnothing 35$ мм

Код заказа	HSK	d	L	B20	B10	B4
300102512	HSK50	20	40	-	1	3
300102522	HSK50	20	60	1	1	3
300102532	HSK50	20	85	2	2	4
300102542	HSK50	20	100	2	3	3

HSK50 // $\varnothing 20$ мм // без Н. к.

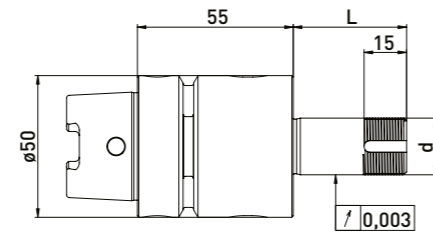
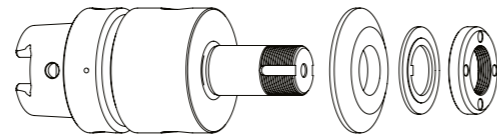

В комплекте поставки:
Переходная пластина, стопорная шайба, зажимная гайка

Код заказа	HSK	d	L
300102511	HSK50	20	40
300102521	HSK50	20	60
300102531	HSK50	20	85
300102541	HSK50	20	100

Комплектующие для крепления шлифовального круга Walter HSK50 // вал $\varnothing 20$ мм // набор колец $\varnothing 35$ мм

Код заказа	Наименование	Изображение
350050010	Универсальное монтажное $\varnothing 50$	
350040010	Зажимный гаечный ключ д.о.27 для $\varnothing 20$	
350040011	Зажимный гаечный ключ д.о.27 для $\varnothing 20$	
350040040	*Зажимный гаечный ключ д.о.29 для $\varnothing 20$ для зажимной гайки с опцией балансировки	
350040041	*Зажимный гаечный ключ д.о.29 для $\varnothing 20$	
350020081	*Балансировочные грузики для зажимных гаек $\varnothing 35$ // 40гмм	

Код заказа	Наименование	Изображение
350012020	Распорное кольцо $\varnothing 35$ x $\varnothing 20$ x 20	
350012010	Распорное кольцо $\varnothing 35$ x $\varnothing 20$ x 10	
350012004	Распорное кольцо $\varnothing 35$ x $\varnothing 20$ x 4	
350015001	Переходная пластина $\varnothing 50$ x $\varnothing 35$ x $\varnothing 20$ x 6	
350030020	Стопорная шайба $\varnothing 35$ x $\varnothing 20$ x 2	
350020030	Зажимная гайка $\varnothing 35$ x 6 M20 x 1 д.о.27	
350020080	*Зажимная гайка с возможностью балансировки $\varnothing 35$ x $\varnothing 40$ x 8 x M20 x 1 д.о.29	
350015005	Опорный диск $\varnothing 35$ x $\varnothing 60$ x $\varnothing 20$ x 6	

Walter HSK50 // вал $\varnothing 20$ мм // Н. к. $\varnothing 50$ мм

Предназначено для шлифовальных станков Walter с набор колец $\varnothing 50$ мм

HSK50 // $\varnothing 20$ мм // Н. к. $\varnothing 50$ мм

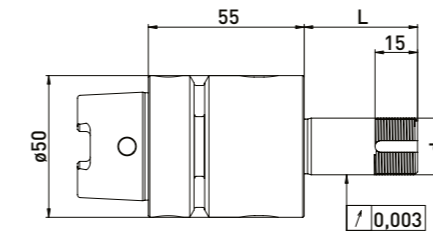
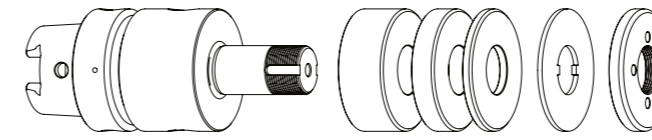

В комплекте поставки:
набор колец $\varnothing 50$ мм, стопорная шайба, зажимная гайка

набор колец $\varnothing 50$ мм

Код заказа	HSK	d	L	B20	B10	B4
300102012	HSK50	20	40	-	2	3
300102022	HSK50	20	60	1	2	3
300102032	HSK50	20	85	2	2	4
300102042	HSK50	20	100	2	3	5

HSK50 // $\varnothing 20$ мм // без Н. к.

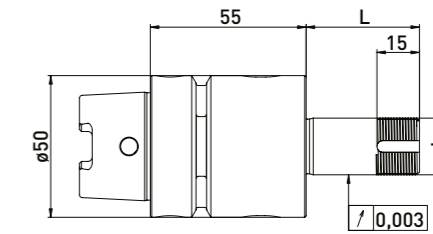
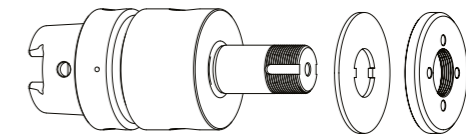

В комплекте поставки:
Стопорная шайба, зажимная гайка

Код заказа	HSK	d	L
300102011	HSK50	20	40
300102021	HSK50	20	60
300102031	HSK50	20	85
300102041	HSK50	20	100

Комплектующие для крепления шлифовального круга Walter HSK50 // вал $\varnothing 20$ мм // набор колец $\varnothing 50$ мм

Код заказа	Наименование	Изображение
350050010	Универсальное монтажное $\varnothing 50$	
350040010	*Зажимный гаечный ключ д.о.27 для $\varnothing 20$	
350040011	*Зажимный гаечный ключ д.о.27 для $\varnothing 20$	
350020021	*Балансировочные грузики для зажимных гаек $\varnothing 50$ // 100гмм	

Код заказа	Наименование	Изображение
350011020	Распорное кольцо $\varnothing 50$ x $\varnothing 20$ x 20	
350011010	Распорное кольцо $\varnothing 50$ x $\varnothing 20$ x 10	
350011004	Распорное кольцо $\varnothing 50$ x $\varnothing 20$ x 4	
350015002	Переходная пластина $\varnothing 40$ x $\varnothing 50$ x $\varnothing 20$ x 6	
350020060	Зажимная гайка $\varnothing 50$ x 6 x M20 x 1 д.о.27	
350020020	*Зажимная гайка с возможностью балансировки $\varnothing 50$ x 8,5 M20 x 1,0 д.о.27	

Walter HSK50 // вал $\varnothing 31,75$ мм (1¼) // Н. к. $\varnothing 60$ мм

Предназначено для шлифовальных станков Walter с набор колец $\varnothing 60$ мм

HSK50 // $\varnothing 31,75$ мм (1¼) // Н. к. $\varnothing 60$ мм

HSK50 // $\varnothing 31,75$ мм (1¼) // без Н. к.

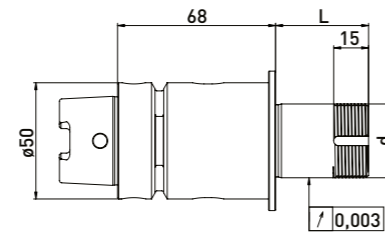
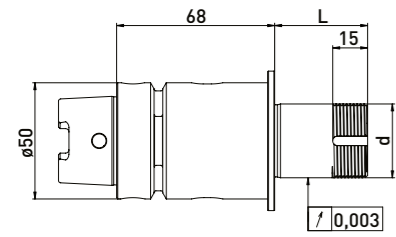
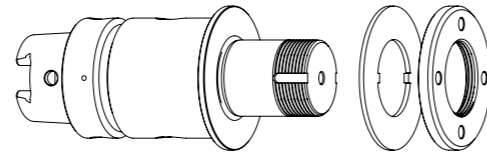
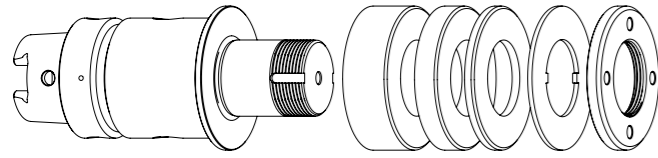

В комплекте поставки:
набор колец $\varnothing 60$ мм, стопорная шайба, зажимная гайка

В комплекте поставки:
Стопорная шайба, зажимная гайка

набор колец $\varnothing 60$ мм

Код заказа	HSK	d	L	B20	B10	B4
300102112	HSK50	31,75	40	-	2	3
300102122	HSK50	31,75	60	1	2	3
300102132	HSK50	31,75	85	2	2	4
300102142	HSK50	31,75	100	3	2	3

Код заказа	HSK	d	L
300102111	HSK50	31,75	40
300102121	HSK50	31,75	60
300102131	HSK50	31,75	85
300102141	HSK50	31,75	100

Walter NCT // вал $\varnothing 20$ мм // Н. к. $\varnothing 35$ мм

Предназначено для шлифовальных станков Walter с набор колец $\varnothing 35$ мм

NCT $\varnothing 31,75$ мм (1¼) // $\varnothing 20$ мм // Н. к. $\varnothing 35$ мм

NCT $\varnothing 31,75$ мм (1¼) // $\varnothing 20$ мм // без Н. к.

Затягивать с помощью динамометрического гаечного ключа 80 Нм

Затягивать с помощью динамометрического гаечного ключа 80 Нм

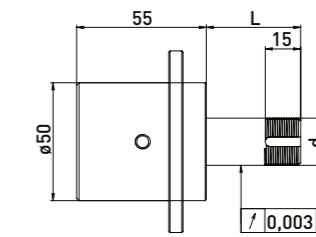
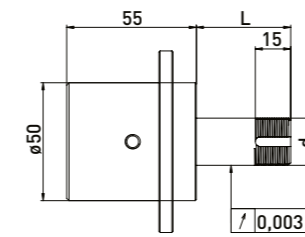
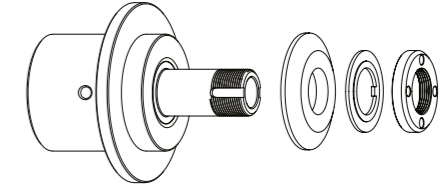
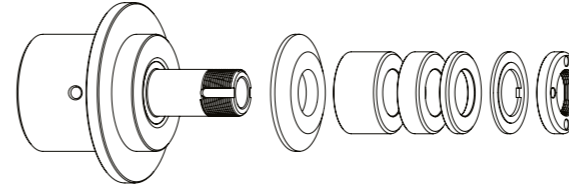

В комплекте поставки:
Переходная пластина, набор колец $\varnothing 35$ мм,
стопорная шайба, зажимная гайка

В комплекте поставки:
Переходная пластина, стопорная шайба, зажимная гайка

набор колец $\varnothing 35$ мм

Код заказа	Коническое отверстие	d	L	B20	B10	B4
300101512	31,75	20	40	-	1	3
300101522	31,75	20	60	1	1	3
300101542	31,75	20	85	2	1	4
300101532	31,75	20	100	2	3	3

Код заказа	Коническое отверстие	d	L
300101511	31,75	20	40
300101521	31,75	20	60
300101541	31,75	20	85
300101531	31,75	20	100

Комплектующие для крепления шлифовального круга Walter HSK50 // вал $\varnothing 31,75$ мм (1¼) // набор колец $\varnothing 60$ мм

Код заказа	Наименование	Изображение
350050010	Универсальное монтажное приспособление $\varnothing 50$	
350040030	*Зажимный гаечный ключ ТК39 зажимной гайки с опцией балансировки	
350040020	Зажимный гаечный ключ ТК45 для $\varnothing 32$ для	
350020023	*Балансировочные грузики для зажимных гаек $\varnothing 60$ // 200 гмм	

Код заказа	Наименование	Изображение
350011420	Распорное кольцо $\varnothing 60$ x $\varnothing 31,75$ x 20	
350011410	Распорное кольцо $\varnothing 60$ x $\varnothing 31,75$ x 10	
350011404	Распорное кольцо $\varnothing 60$ x $\varnothing 31,75$ x 4	
350030060	Стопорная шайба $\varnothing 60$ x $\varnothing 32$ x 1,8	
350020066	Зажимная гайка $\varnothing 60$ x 6 x M32 x 1,5 д.о.45	
350020022	*Зажимная гайка с возможностью балансировки $\varnothing 60$ x 9 M32 x 1,5 д.о.39	

Комплектующие для крепления шлифовального круга Walter NCT // вал $\varnothing 20$ мм // набор колец $\varnothing 35$ мм

Код заказа	Наименование	Изображение
350050010	Универсальное монтажное приспособление $\varnothing 50$	
350040010	Зажимный гаечный ключ д.о.27 для $\varnothing 20$	
350040011	Зажимный гаечный ключ д.о.27 для $\varnothing 20$	
350040040	*Зажимный гаечный ключ д.о.29 для $\varnothing 20$ для зажимной гайки с опцией балансировки	
350040041	*Зажимный гаечный ключ д.о.29 для $\varnothing 20$	
350020081	*Балансировочные грузики для зажимных гаек $\varnothing 35$ // 40гмм	
300101001	Встроенный блок для NCT63 Walter	
300101003	Монтажный ключ для встроенного блока NCT63 M20 x 1,5	

Код заказа	Наименование	Изображение
350012020	Распорное кольцо $\varnothing 35$ x $\varnothing 20$ x 20	
350012010	Распорное кольцо $\varnothing 35$ x $\varnothing 20$ x 10	
350012004	Распорное кольцо $\varnothing 35$ x $\varnothing 20$ x 4	
350015001	Переходная пластина $\varnothing 50$ x $\varnothing 35$ x $\varnothing 20$ x 6	
350030020	Стопорная шайба $\varnothing 35$ x $\varnothing 20$ x 2	
350020030	Зажимная гайка $\varnothing 35$ x 6 M20 x 1 д.о.27	
350020080	*Зажимная гайка с возможностью балансировки $\varnothing 35$ x $\varnothing 40$ x 8 x M20 x 1 д.о.29	
350015005	Опорный диск $\varnothing 35$ x $\varnothing 60$ x $\varnothing 20$ x 6	

*Взаимосвязанные позиции

Walter NCT // вал $\varnothing 20$ мм // Н. к. $\varnothing 50$ мм

Предназначено для шлифовальных станков Walter с набор колец $\varnothing 50$ мм

NCT $\varnothing 31,75$ мм (1¼) // $\varnothing 20$ мм // Н. к. $\varnothing 50$ мм

Затягивать с помощью динамометрического гаечного ключа 80 Нм

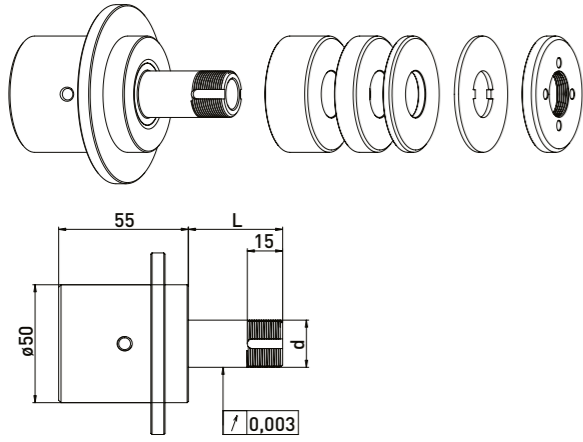

В комплекте поставки:
набор колец $\varnothing 50$ мм, стопорная шайба, зажимная гайка

NCT $\varnothing 31,75$ мм (1¼) // $\varnothing 20$ мм // без Н. к.

Затягивать с помощью динамометрического гаечного ключа 80 Нм

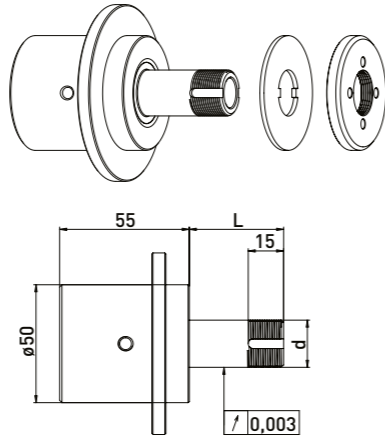

В комплекте поставки:
Стопорная шайба, зажимная гайка

набор колец $\varnothing 50$ мм

Код заказа	Коническое отверстие	d	L	B20	B10	B4
300101012	31,75	20	40	-	1	3
300101022	31,75	20	60	1	1	3
300101042	31,75	20	85	2	1	4
300101032	31,75	20	100	2	3	3

Код заказа	Коническое отверстие	d	L
300101011	31,75	20	40
300101021	31,75	20	60
300101041	31,75	20	85
300101031	31,75	20	100

Комплектующие для крепления шлифовального круга Walter NCT // вал $\varnothing 20$ мм // набор колец $\varnothing 50$ мм

Код заказа	Наименование	Изображение
350050010	Универсальное монтажное приспособление $\varnothing 50$	
350040010	*Зажимный гаечный ключ д.о.27 для $\varnothing 20$	
350040011	*Зажимный гаечный ключ д.о.27 для $\varnothing 20$	
350040040	*Зажимный гаечный ключ д.о.29 для $\varnothing 20$ для зажимной гайки с опцией балансировки	
350040041	*Зажимный гаечный ключ д.о.29 для $\varnothing 20$	
350020021	*Балансировочные грузики для зажимных гаек $\varnothing 50$ // 100гмм	
300101001	Встроенный блок для NCT63 Walter	
300101003	Монтажный ключ для встроенного блока NCT63 M20 x 1,5	

Код заказа	Наименование	Изображение
350011020	Распорное кольцо $\varnothing 50$ x $\varnothing 20$ x 20	
350011010	Распорное кольцо $\varnothing 50$ x $\varnothing 20$ x 10	
350011004	Распорное кольцо $\varnothing 50$ x $\varnothing 20$ x 4	
350030010	Стопорная шайба $\varnothing 50$ x $\varnothing 20$ x 2	
350020060	Зажимная гайка $\varnothing 50$ x 6 x M20 x 1 д.о.27	
350020020	*Зажимная гайка с возможностью балансировки $\varnothing 50$ x 8,5 M20 x 1,0 д.о.27	

Walter NCT // вал $\varnothing 31,75$ мм (1¼) // Н. к. $\varnothing 60$ мм

Предназначено для шлифовальных станков Walter с набор колец $\varnothing 60$ мм

NCT $\varnothing 31,75$ мм (1¼) // $\varnothing 31,75$ мм (1¼) // н. к. $\varnothing 60$ мм

Затягивать с помощью динамометрического гаечного ключа 80 Нм

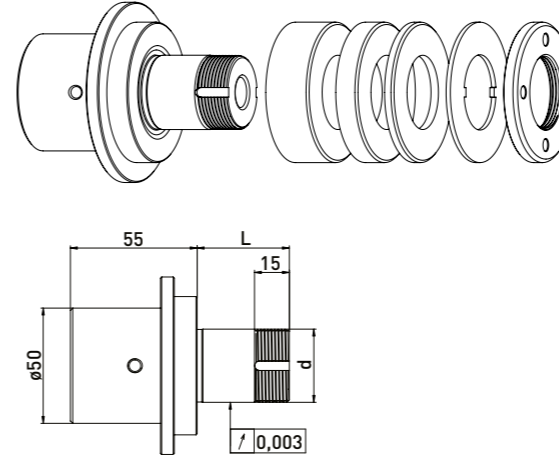

В комплекте поставки:
набор колец $\varnothing 60$ мм, стопорная шайба, зажимная гайка

NCT $\varnothing 31,75$ мм (1¼) // $\varnothing 31,75$ мм (1¼) // без н. к.

Затягивать с помощью динамометрического гаечного ключа 80 Нм

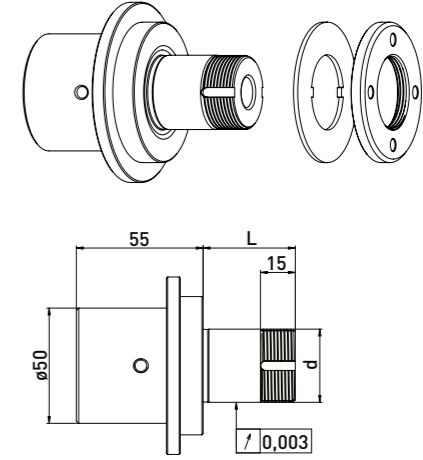

В комплекте поставки:
Стопорная шайба, зажимная гайка

набор колец $\varnothing 60$ мм

Код заказа	Коническое отверстие	d	L	B20	B10	B4
300101112	31,75	31,75	40	-	1	5
300101122	31,75	31,75	60	1	1	5
300101132	31,75	31,75	85	1	4	4
300101142	31,75	31,75	100	2	3	5

Код заказа	Коническое отверстие	d	L
300101111	31,75	31,75	40
300101121	31,75	31,75	60
300101131	31,75	31,75	85
300101141	31,75	31,75	100

Комплектующие для крепления шлифовального круга Walter NCT // вал $\varnothing 31,75$ мм (1¼) // набор колец $\varnothing 50$ мм

Код заказа	Наименование	Изображение
350050010	Универсальное монтажное приспособление $\varnothing 50$	
350040030	*Зажимный гаечный ключ д.о.39 для зажимной гайки с опцией балансировки	
350040020	Зажимный гаечный ключ д.о.45 для $\varnothing 32$	
350020023	*Балансировочные грузики для зажимных гаек $\varnothing 60$ // 200гмм	
300101001	Встроенный блок для NCT63 Walter	
300101003	Монтажный ключ для встроенного блока NCT63 M20 x 1,5	

Код заказа	Наименование	Изображение
350011420	Распорное кольцо $\varnothing 60$ x $\varnothing 31,75$ x 20	
350011410	Распорное кольцо $\varnothing 60$ x $\varnothing 31,75$ x 10	
350011404	Распорное кольцо $\varnothing 60$ x $\varnothing 31,75$ x 4	
350030060	Стопорная шайба $\varnothing 60$ x $\varnothing 32$ x 1,8	
350020066	Зажимная гайка $\varnothing 60$ x 6 x M32 x 1,5 д.о.45	
350020022	*Зажимная гайка с возможностью балансировки $\varnothing 60$ x 9 M32 x 1,5 д.о.39	

Zago HSK50 // вал $\varnothing 20$ мм // Н. к. $\varnothing 35$ мм

Предназначено для шлифовальных станков Zago с набор колец $\varnothing 35$ мм

HSK50 // $\varnothing 20$ мм // Н. к. $\varnothing 35$ мм

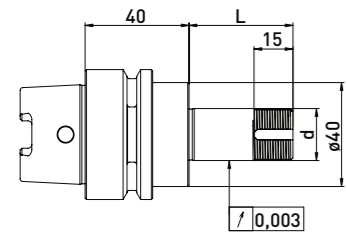
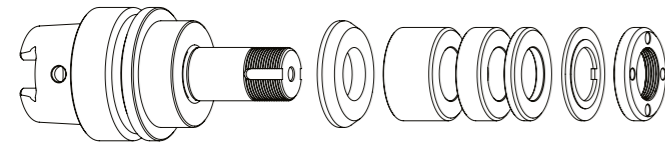

HSK50 // $\varnothing 20$ мм // без Н. к.

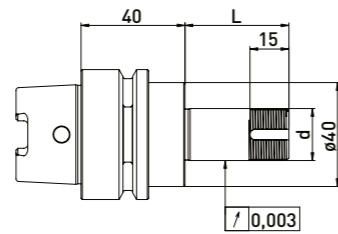
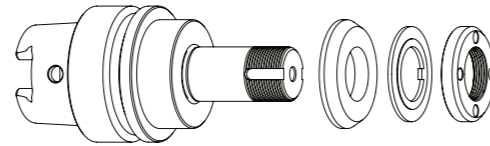

В комплекте поставки:
Переходная пластина, набор колец $\varnothing 35$ мм,
стопорная шайба, зажимная гайка

В комплекте поставки:
Переходная пластина, стопорная шайба, зажимная гайка

Код заказа	HSK	d	L	набор колец $\varnothing 35$ мм		
				B20	B10	B4
300112512	HSK50	20	40	-	1	3
300112522	HSK50	20	60	1	1	3
300112532	HSK50	20	75	1	2	4
300112542	HSK50	20	85	2	1	4
300112552	HSK50	20	100	2	3	3

Код заказа	HSK	d	L
300112511	HSK50	20	40
300112521	HSK50	20	60
300112531	HSK50	20	75
300112541	HSK50	20	85
300112551	HSK50	20	100

Комплектующие для крепления шлифовального круга Zago HSK50 // вал $\varnothing 20$ мм // набор колец $\varnothing 35$ мм

Код заказа	Наименование	Изображение
350050010	Универсальное монтажное $\varnothing 50$	
350040010	Зажимный гаечный ключ д.о.27 для $\varnothing 20$	
350040011	Зажимный гаечный ключ д.о.27 для $\varnothing 20$	
350040040	*Зажимный гаечный ключ д.о.29 для $\varnothing 20$ для зажимной гайки с опцией балансировки	
350040041	*Зажимный гаечный ключ д.о.29 для $\varnothing 20$	
350020081	*Балансировочные грузики для зажимных гаек $\varnothing 35$ // 40гмм	

Код заказа	Наименование	Изображение
350012020	Распорное кольцо $\varnothing 35$ x $\varnothing 20$ x 20	
350012010	Распорное кольцо $\varnothing 35$ x $\varnothing 20$ x 10	
350012004	Распорное кольцо $\varnothing 35$ x $\varnothing 20$ x 4	
350015001	Переходная пластина $\varnothing 50$ x $\varnothing 35$ x $\varnothing 20$ x 6	
350030020	Стопорная шайба $\varnothing 35$ x $\varnothing 20$ x 2	
350020030	Зажимная гайка $\varnothing 35$ x 6 M20 x 1 д.о.27	
350020080	*Зажимная гайка с возможностью балансировки $\varnothing 35$ x $\varnothing 40$ x 8 x M20 x 1 д.о.29	
350015005	Опорный диск $\varnothing 35$ x $\varnothing 60$ x $\varnothing 20$ x 6	

Zago HSK50 // вал $\varnothing 20$ мм // Н. к. $\varnothing 50$ мм

Предназначено для шлифовальных станков Zago с набор колец $\varnothing 50$ мм

HSK50 // $\varnothing 20$ мм // Н. к. $\varnothing 50$ мм

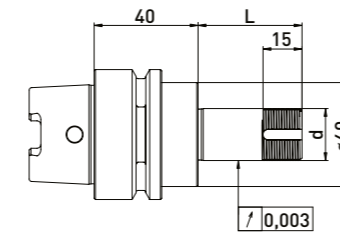
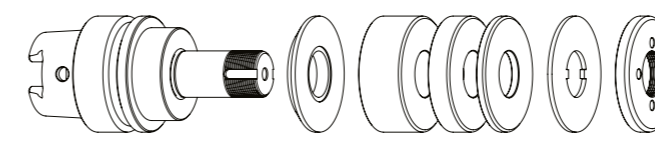

HSK50 // $\varnothing 20$ мм // без Н. к.

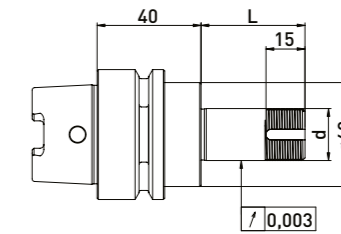
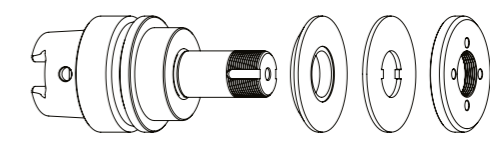

В комплекте поставки:
Переходная пластина, набор колец $\varnothing 50$ мм,
стопорная шайба, зажимная гайка

В комплекте поставки:
Переходная пластина, стопорная шайба, зажимная гайка

Код заказа	HSK	d	L	набор колец $\varnothing 50$ мм		
				B20	B10	B4
300112012	HSK50	20	40	-	1	3
300112022	HSK50	20	60	1	1	3
300112032	HSK50	20	75	1	2	4
300112042	HSK50	20	85	2	1	4
300112052	HSK50	20	100	2	3	3

Код заказа	HSK	d	L
300112011	HSK50	20	40
300112021	HSK50	20	60
300112031	HSK50	20	75
300112041	HSK50	20	85
300112051	HSK50	20	100

Комплектующие для крепления шлифовального круга Zago HSK50 // вал $\varnothing 20$ мм // набор колец $\varnothing 50$ мм

Код заказа	Наименование	Изображение
350050010	Универсальное монтажное $\varnothing 50$	
350040010	*Зажимный гаечный ключ д.о.27 для $\varnothing 20$	
350040011	*Зажимный гаечный ключ д.о.27 для $\varnothing 20$	
350020021	*Балансировочные грузики для зажимных гаек $\varnothing 50$ // 100гмм	

Код заказа	Наименование	Изображение
350011020	Распорное кольцо $\varnothing 50$ x $\varnothing 20$ x 20	
350011010	Распорное кольцо $\varnothing 50$ x $\varnothing 20$ x 10	
350011004	Распорное кольцо $\varnothing 50$ x $\varnothing 20$ x 4	
350015002	Переходная пластина $\varnothing 40$ x $\varnothing 50$ x $\varnothing 20$ x 6	
350030010	Стопорная шайба $\varnothing 50$ x $\varnothing 20$ x 2	
350020060	Зажимная гайка $\varnothing 50$ x 6 x M20 x 1 д.о.27	
350020020	*Зажимная гайка с возможностью балансировки $\varnothing 50$ x 8,5 M20 x 1,0 д.о.27	

Адаптер отбалансированный HSK50

Адаптер для шлифовальных и фуговальных станков, для устройств предварительной настройки, для балансировочных станков

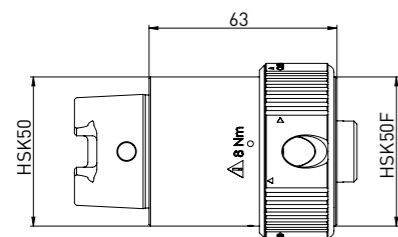

Код заказа	Наименование
350130020	Адаптер HSK50 для HSK40 A/C/E HSK50 B/D/F

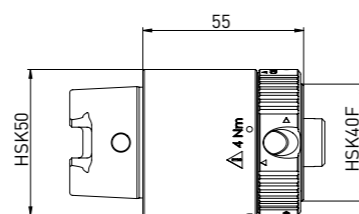

Код заказа	Наименование
350130021	Адаптер HSK50 для HSK32 A/C/E - HSK40 B/D/F

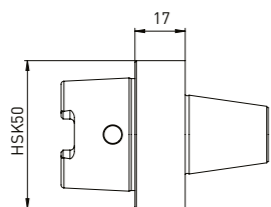

Код заказа	Наименование
350130034	Адаптер HSK50 для ANCA конус $\varnothing 30$

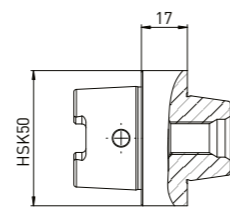

Код заказа	Наименование
350130032	Адаптер HSK50 для Haas/Walter конус

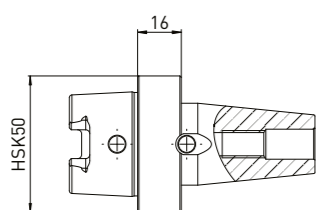

Код заказа	Наименование
350130030	Адаптер HSK50 для Strausak Fleximat

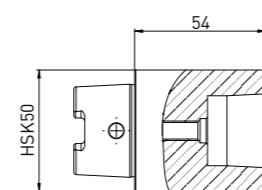

Код заказа	Наименование
350130031	Адаптер HSK50 для Strausak Promat

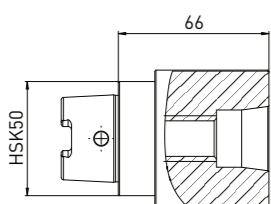

Код заказа	Наименование
350130033	Адаптер HSK50 для Saacke Кукороченный конус

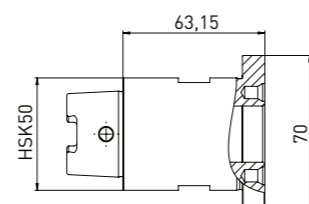

Код заказа	Наименование
350130048	Адаптер HSK50 x $\varnothing 25$ для Rollomatic

Адаптер отбалансированный SK40 и SK50

Адаптер для шлифовальных и фуговальных станков, для устройств предварительной настройки, для балансировочных станков

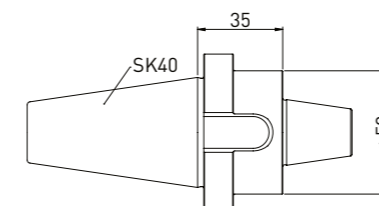

Код заказа	Наименование
350130035	Адаптер SK40 ANCA конус $\varnothing 30$

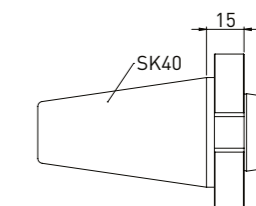

Код заказа	Наименование
350130014	Адаптер SK40 Haas/Walter конус

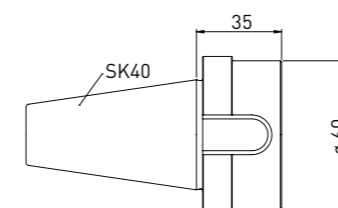

Код заказа	Наименование
350130040	Адаптер SK40 Saacke Kurzkegel

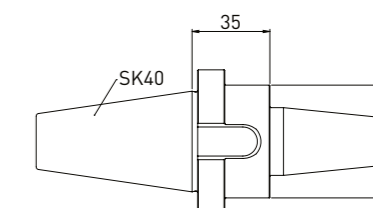

Код заказа	Наименование
350130043	Адаптер SK40 Strausak Fleximat

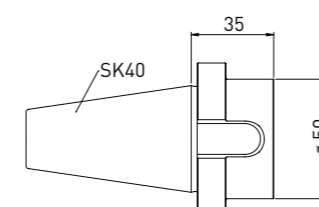

Код заказа	Наименование
350130042	Адаптер SK40 Strausak Promat

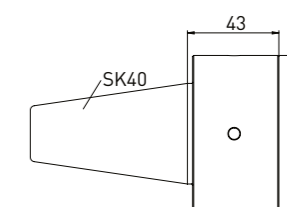

Код заказа	Наименование
350130039	Адаптер SK40 Rollomatic $\varnothing 25$

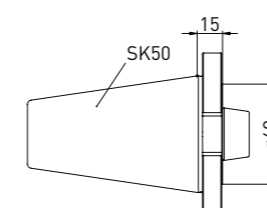

Код заказа	Наименование
350130044	Адаптер SK50 Haas/Walter конус L15

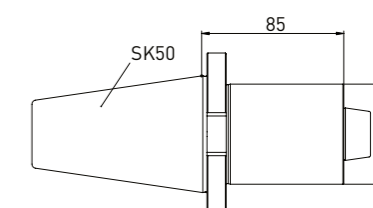

Код заказа	Наименование
350130045	Адаптер SK50 Haas/Walter конус L85

Адаптер SK40 для HSK

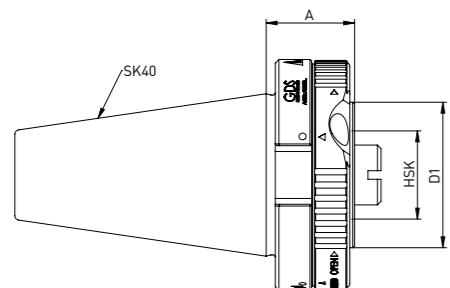

Адаптер SK50 для HSK

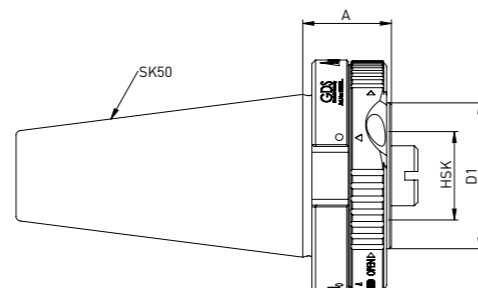

Код заказа	A/C/E форма HSK	B/D/F форма HSK	A	D1
350130011	HSK32	HSK40	25	40
350130012	HSK40	HSK50	35	50
350130013	HSK50	HSK63	45	63

Код заказа	A/C/E форма HSK	B/D/F форма HSK	A	D1
350130001	HSK32	HSK40	30	40
350130002	HSK40	HSK50	33	50
350130003	HSK50	HSK63	45	63

Адаптер для фланцев шлифовальных кругов $\varnothing 20$ для $\varnothing 10$ // для цанговых патронов ER16 $\varnothing 20$

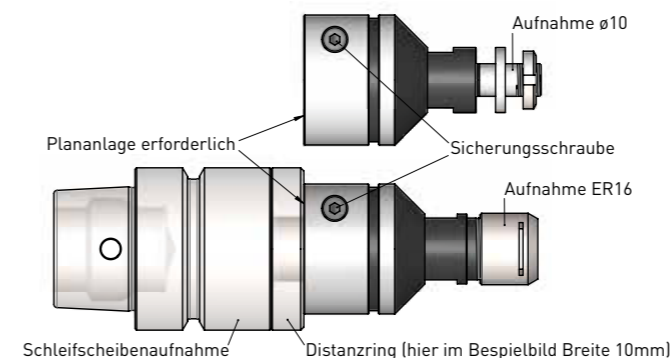

Образец сборки

Разместите адаптер за плоской контактной поверхностью и закрутите его на резьбе M20x1.

При необходимости подложите распорное кольцо, чтобы адаптер вплотную прилегал к плоской контактной поверхности.

Затем затяните ключом и закрепите с помощью фиксирующих винтов

Адаптер $\varnothing 20$ для $\varnothing 10$

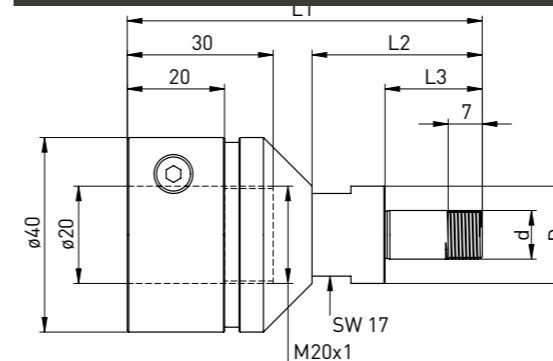

В комплекте поставки:
зажимная гайка (350020114), 4 распорных кольца (350016004)

Код заказа	D	d	L1	L2	L3
350130046	20	10	73	35	20

Комплектующие к адаптеру $\varnothing 20$ для $\varnothing 10$

Код заказа	Наименование - \varnothing
350016004	Распорное кольцо $\varnothing 20 \times \varnothing 10 \times 3$
350020114	Зажимная гайка $\varnothing 18 \times 4$ - M10 x 0,75
350040050	Крючковый ключ с наконечником 16-20 мм

Адаптер $\varnothing 20$ для ER16

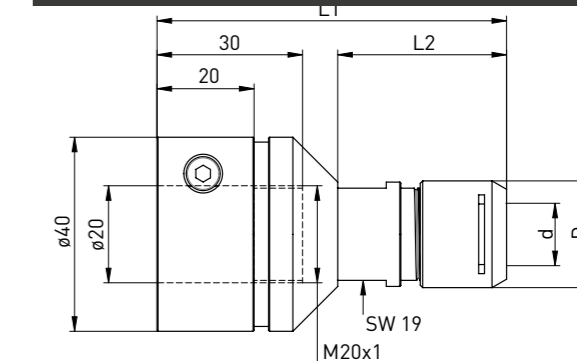

В комплекте поставки:
Mini зажимная гайка Silent ER16 (350020116)

Код заказа	D	d	L1	L2
350130047	22	ER16	76	34

Комплектующие к адаптеру $\varnothing 20$ для ER16

Код заказа	Наименование
350125116	Mini Зажимная гайка SILENT ER16
350126116	Зажимный ключ для Mini зажимной гайки SILENT ER16

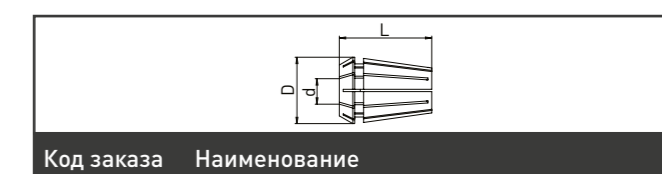

Код заказа	Наименование
3501217**	Зажимная цанга DIN6499 ER16 ** $\varnothing 1$ -10мм

HSK50 диски горизонтальной наводки и контроля

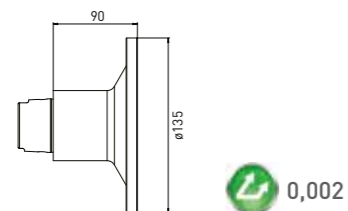

Код заказа	Наименование
350090010	HSK50 диски горизонтальной наводки и контроля

HSK40 диски горизонтальной наводки и контроля

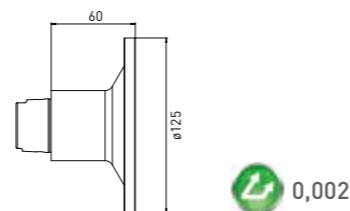

Код заказа	Наименование
350090020	HSK40 диски горизонтальной наводки и контроля

Диски горизонтальной наводки и контроля

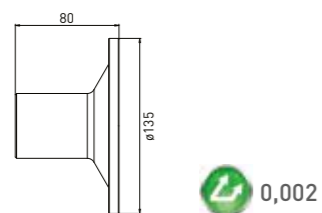

Код заказа	Наименование
350090030	диск горизонтальной наводки Haas/Walter конус 31.75

SK устройства наладки и контроля

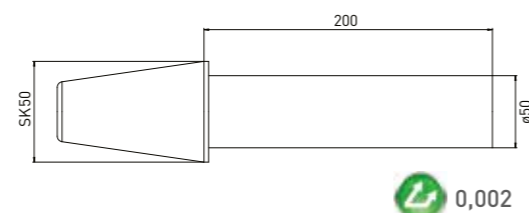

Код заказа	Наименование
350090040	устройство наладки и контроля SK50 x ø50 x 200

HSK устройства наладки и контроля

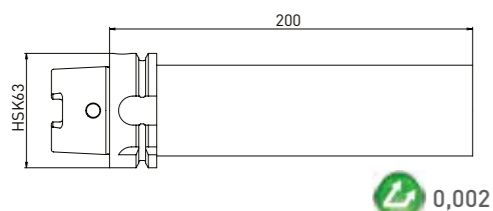

Код заказа	Наименование
350090050	устройство наладки и контроля HSK63 x ø50 x 200

HSK устройства наладки и контроля

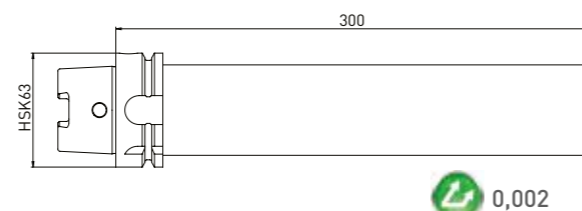

Код заказа	Наименование
350090060	устройство наладки и контроля HSK63 x ø50 x 300

Устройства балансировки Equi'Z для шлифовальных станков

Код заказа	Наименование
400006001	Equi'Z Competition до HSK63 или SK40 для Tablet // Notebook // PC
400006004	Equi'Z Competition Stand Alone 1 уровень, до HSK63 / SK40 / PSC 5, BMT200-1.OP40
400006005	Equi'Z Competition Stand Alone 1+2 уровня, до HSK63 / SK40 / PSC 5, BMT200-2.OP40

Код заказа	Наименование
400006003	Equi'Z Ultimate до HSK100 или SK50 для Tablet // Notebook // PC
400006006	Equi'Z Ultimate Stand Alone 1 уровень, до HSK125 / SK50 / PSC 8, BMT200-1.OP100
400006007	Equi'Z Ultimate Stand Alone 1+2 уровень, до HSK125 / SK50 / PSC 8, BMT200-2.OP100

Для мобильного устройства балансировки:

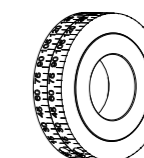
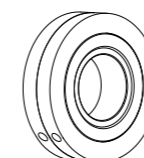

Код заказа	Наименование
350080120	балансировочное кольцо без шкалы 80гмм ø60 x ø20 x 12
350080130	балансировочное кольцо без шкалы 80гмм ø45 x ø20 x 12

Код заказа	Наименование
350080100	балансировочное кольцо со шкалой из 3 частей 80гмм ø60 x ø20 x 12
350080110	балансировочное кольцо со шкалой из 3 частей 80гмм ø45 x ø20 x 12

Для фланцев шлифовального круга:

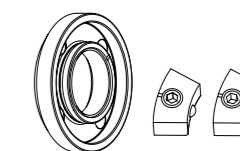
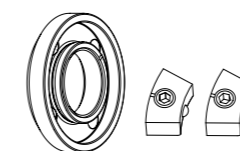

Код заказа	Наименование
350020080	зажимная гайка с возможностью балансировки ø35 x ø40 x 8 x M20 x 1 (без грузиков)
350020081	балансировочные грузики для зажимной гайки ø35 40гмм
350040040	зажимный гаечный ключ д.о.29 для ø20

Код заказа	Наименование
350020020	Ажимная гайка с возможностью балансировки ø50 x 8,5 M20 x 1,0 (без грузиков)
350020021	балансировочные грузики для зажимной гайки ø50 100гмм
350040010	зажимный гаечный ключ д.о.27 для ø20

Код заказа	Наименование
350020026	Ажимная гайка с возможностью балансировки ø47 x 12 M31,5x1,5 (без грузиков)
350020027	балансировочные грузики для зажимной гайки ø47 70гмм
350040030	зажимный гаечный ключ д.о.39 для ø47

Код заказа	Наименование
350020022	Ажимная гайка с возможностью балансировки ø60 x 9 M32x1,5 (без грузиков)
350020023	балансировочные грузики для зажимной гайки ø60 200гмм
350040030	зажимный гаечный ключ д.о.39 для ø47

*Взаимосвязанные позиции

Комплектующие Standard, Competition:

Код заказа	Наименование
350080221	Equi'Z Зажимной адаптер Perfect Arbor Standard // Competition
350080250	Equi'Z Зажимной адаптер HSK63-A Standard // Competition
350080252	Equi'Z Зажимной адаптер HSK63-F Standard // Competition
350080260	Equi'Z Зажимной адаптер HSK50-A Standard // Competition
350080262	Equi'Z Зажимной адаптер HSK50-F Standard // Competition
350080270	Equi'Z Зажимной адаптер HSK40-A Standard // Competition
350080272	Equi'Z Зажимной адаптер HSK40-F Standard // Competition
350080280	Equi'Z Зажимной адаптер HSK32-F Standard // Competition
350080285	Equi'Z Зажимной адаптер HSK25-A Standard // Competition
350080286	Equi'Z Зажимной адаптер HSK32-A Standard // Competition
350080290	Equi'Z Зажимной адаптер SK30-A Standard // Competition
350080300	Equi'Z Зажимной адаптер SK40-A Standard // Competition
350080399	Equi'Z Зажимной адаптер BT30/ANSI Standard // Competition
350080400	Equi'Z Зажимной адаптер BT30/PT45 Standard // Competition
350080401	Equi'Z Зажимной адаптер BT30/PT60 Standard // Competition
350080402	Equi'Z Зажимной адаптер BT40/PT15 Standard // Competition
350080403	Equi'Z Зажимной адаптер BT40/PT30 Standard // Competition
350080404	Equi'Z Зажимной адаптер BT40/PT45 Standard // Competition
350080405	Equi'Z Зажимной адаптер BT40/PT60 Standard // Competition
350080406	Equi'Z Зажимной адаптер BT40/PT75 Standard // Competition
350080407	Equi'Z Зажимной адаптер BT40/PT90 Standard // Competition

Комплектующие Power, Ultimate:

Код заказа	Наименование
350080222	Equi'Z Зажимной адаптер Perfect Arbor Power // Ultimate
350080251	Equi'Z Зажимной адаптер HSK63-A Power // Ultimate
350080255	Equi'Z Зажимной адаптер HSK80-A Power // Ultimate
350080256	Equi'Z Зажимной адаптер HSK100-A Power // Ultimate
350080263	Equi'Z Зажимной адаптер HSK50-A Power // Ultimate
350080271	Equi'Z Зажимной адаптер HSK40-A Power // Ultimate
350080287	Equi'Z Зажимной адаптер HSK32-A Power // Ultimate
350080310	Equi'Z Зажимной адаптер SK50-A Power // Ultimate
350080311	Equi'Z Зажимной адаптер SK40-A Power // Ultimate
350080312	Equi'Z Зажимной адаптер SK30-A Power // Ultimate
350080410	Equi'Z Зажимной адаптер BT30/PT30 Power // Ultimate
350080411	Equi'Z Зажимной адаптер BT30/PT45 Power // Ultimate
350080413	Equi'Z Зажимной адаптер BT40/PT30 Power // Ultimate
350080414	Equi'Z Зажимной адаптер BT40/PT45 Power // Ultimate
350080415	Equi'Z Зажимной адаптер BT40/PT90 Power // Ultimate
350080416	Equi'Z Зажимной адаптер BT50/PT30 Power // Ultimate
350080417	Equi'Z Зажимной адаптер BT50/PT45 Power // Ultimate
350080418	Equi'Z Зажимной адаптер BT50/PT90 Power // Ultimate

Комплектующие Standard, Competition, Power, Ultimate:

Код заказа	Наименование
400006075	Equi'Z Tablethalter Stativ
400006076	Equi'Z Tablet Halter

Комплектующие, подходящие к Вашему креплению шлифовального круга, Вы найдёте в разделе Комплектующие.

Универсальное монтажное приспособление $\varnothing 50$ подходит к множеству креплений шлифовального круга.

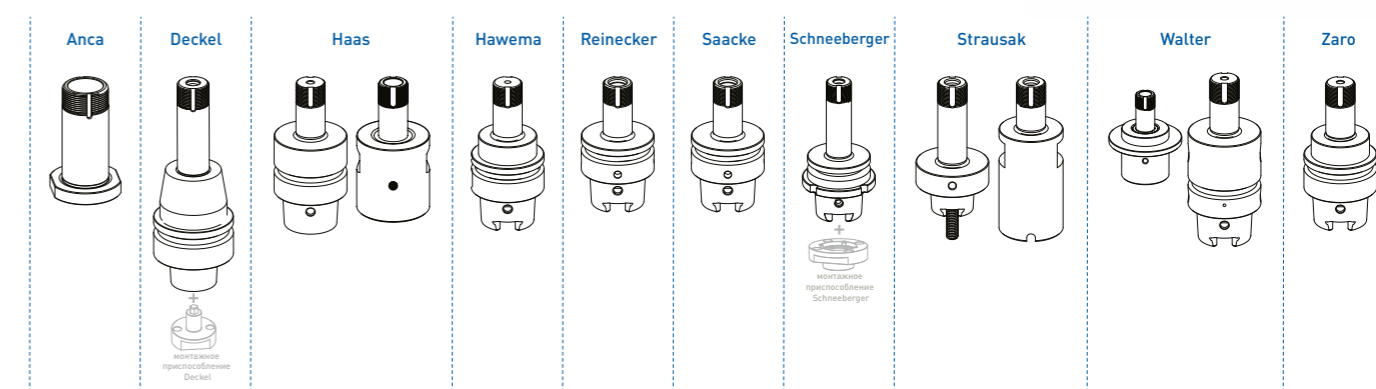

Зажимный гаечный ключ с различными круговыми шкалами.



Зажимная гайка с возможностью балансировки и соответствующие балансировочные грузики.



Наши партнёры предоставляют наилучшее обслуживание клиентов и всегда готовы ответить на любые Ваши вопросы.



Оригинальные крепления шлифовального круга, устройства зажима и балансировки Вы можете приобрести у наших партнёров.

Наши партнёры в Вашем распоряжении от консультации до выполнения заказа.

GDS - высокоточный производитель



D- PLZ 0 - 6
Dr. MÜLLER DIAMANTMETALL AG
Leprosenweg 34
82362 Weilheim i. Ob.
Tel: +49 (0) 881 - 90 11 55-0
Fax: +49 (0) 881 - 90 11 55-100
Email: vertrieb@muedia.de
Web: www.muedia.de

D- PLZ 0 - 6 (Зажимные патроны, цанги, балансировочная техника)
Balletshofer Schleiftechnik
Am Geiselbach 28
86637 Zusamaltheim
Mobil: +49 (0) 1 70 - 3 44 54 74
Fax: +49 (0) 82 96 - 90 98 96
Email: info@balletshofer.com
Web: www.balletshofer.com

D- PLZ 6 + 7
Fischer Präzisionswerkzeug-Maschinen GmbH & Co. KG
Burghaldenstraße 2
71065 Sindelfingen
Tel: +49 (0) 70 31 - 81 10 - 25
Fax: +49 (0) 70 31 - 81 10 - 27
Email: info@hf-fischer.de
Web: www.hf-fischer.de

D- PLZ 8 + 9
Balletshofer Schleiftechnik
Am Geiselbach 28
86637 Zusamaltheim
Mobil: +49 (0) 1 70 - 3 44 54 74
Fax: +49 (0) 82 96 - 90 98 96
Email: info@balletshofer.com
Web: www.balletshofer.com



BELGIEN
oelheld technologies SAS
innovative fluid technology
Technopôle de Forbach-Sud
140, Avenue Jean-Eric Bousch
57600 Oeting France
Tel: +33 (0) 387-90 42 14
Fax: +33 (0) 387-84 66 91
Email: martin.gundelach@oelheld.de
Web: www.oelheld.com

DÄNEMARK
M-Tech ApS
Holkebjergvej 75
5250 Odense SV Dänemark
Tel: +45 3034 1415
Email: m-tech@jakobsen.mail.dk

ESTLAND
AWM Precision GmbH
Genshagener Straße 27
14974 Ludwigsfelde Germany
Tel: +49 (0) 33 78 - 5 18 63 67
Email: arnold@awm-precision.com
Web: www.awm-precision.com

FINNLAND
Diamack Oy
Asentajankatu 9 C
48770 Kotka Finland
Tel: +358 5 - 21 41 20
Fax: +358 5 - 21 41 70
Email: diamack@diamack.fi
Web: www.diamack.fi

FRANKREICH
oelheld technologies SAS
innovative fluid technology
Technopôle de Forbach-Sud
140, Avenue Jean-Eric Bousch
57600 Oeting France
Tel: +33 (0) 387-90 42 14
Fax: +33 (0) 387-84 66 91
Email: martin.gundelach@oelheld.de
Web: www.oelheld.com

IRLAND
oelheld technologies SAS
innovative fluid technology
Technopôle de Forbach-Sud
140, Avenue Jean-Eric Bousch
57600 Oeting France
Tel: +33 (0) 387-90 42 14
Fax: +33 (0) 387-84 66 91
Email: martin.gundelach@oelheld.de
Web: www.oelheld.com

ITALIEN
Utensileria FAVRIN Srl
Via Per Cabiate 79
22066 Mariano Comense Italy
Tel: +39 (0) 31 - 74 72 00
Fax: +39 (0) 31 - 75 12 22
Email: utensileria-mariano@favrin.it
Web: www.utensileria-favrin.it

LETTLAND
AWM Precision GmbH
Genshagener Straße 27
14974 Ludwigsfelde Germany
Tel: +49 (0) 33 78 - 5 18 63 67
Email: arnold@awm-precision.com
Web: www.awm-precision.com

LITAUEN
AWM Precision GmbH
Genshagener Straße 27
14974 Ludwigsfelde Germany
Tel: +49 (0) 33 78 - 5 18 63 67
Email: arnold@awm-precision.com
Web: www.awm-precision.com

LUXEMBURG
oelheld technologies SAS
innovative fluid technology
Technopôle de Forbach-Sud
140, Avenue Jean-Eric Bousch
57600 Oeting France
Tel: +33 (0) 387-90 42 14
Fax: +33 (0) 387-84 66 91
Email: martin.gundelach@oelheld.de
Web: www.oelheld.com

NIEDERLANDE
oelheld technologies SAS
innovative fluid technology
Technopôle de Forbach-Sud
140, Avenue Jean-Eric Bousch
57600 Oeting France
Tel: +33 (0) 387-90 42 14
Fax: +33 (0) 387-84 66 91
Email: martin.gundelach@oelheld.de
Web: www.oelheld.com

ÖSTERREICH
plan:b4u GmbH
Colmarplatz 1 / Top XXIII
7000 Eisenstadt Austria
Tel: +43 664 127 3039
Email: info@planb4u.com
Web: www.planb4u.com

POLEN
Vollmer Polska sp z o.o.
ul.Handlowa 11
41-807 Zabrze Poland
Tel: +48 32 733 08 69
Email: info-pl@vollmer-group.com
Web: www.vollmer-group.com

PORTUGAL // SPANIEN
Procut
Parque Industrial Cruzeiro
Rua Nossa Senhora da Ajuda 150
4815-364 Moreira de Conegos Portugal
Tel: +351 253 56 12 11
Fax: +351 253 56 39 49
Email: info@procut.pt
Web: www.procut.pt

SCHWEDEN // NORWEGEN
Ehn & Land AB
Bultvägen 4
553 02 Jönköping Sweden
Tel: +46 86 35 34-50
Fax: +46 86 35 34-70
Email: info@ehntland.se
Web: www.ehntland.se

SCHWEIZ
Ziegler + Cie AG
Industriestraße 12
8404 Winterthur Switzerland
Tel: +41 (0) 52 234 20 20
Fax: +41 (0) 52 234 20 10
Email: info@zieglerag.ch
Web: www.zieglerag.ch

TSCHECHISCH/SLOWAKEI
Dr. MÜLLER DIAMANTMETALL AG
Leprosenweg 34
82362 Weilheim i. Ob. Germany
Tel: +49 (0) 881 - 90 11 55-0
Fax: +49 (0) 881 - 90 11 55-100
Email: vertrieb@muedia.de
Web: www.muedia.de

UKRAINE
AWM Precision GmbH
Genshagener Straße 27
14974 Ludwigsfelde Germany
Tel: +49 (0) 33 78 - 5 18 63 67
Email: arnold@awm-precision.com
Web: www.awm-precision.com

UNGARN
Szerszám Technika Kft.
Dűlő u. 4.
1225 Budapest Hungary
Tel: +36 1 287 82 76
Fax: +36 1 287 82 77
Email: info@szerszamtechnika.hu
Web: www.szerszamtechnika.hu

VEREINIGTES KÖNIGREICH
oelheld UK Ltd
Unit 16, Colomendy Business Park,
Erw Las, Denbigh LL16 5TA, UK
Tel: +44 (0)1745 814 777
Fax: +44 (0)1745 813 222
Email: sales@oelheld.co.uk
Web: www.oelheld.co.uk

WEISSRUSSLAND
AWM Precision GmbH
Genshagener Straße 27
14974 Ludwigsfelde Germany
Tel: +49 (0) 33 78 - 5 18 63 67
Email: arnold@awm-precision.com
Web: www.awm-precision.com

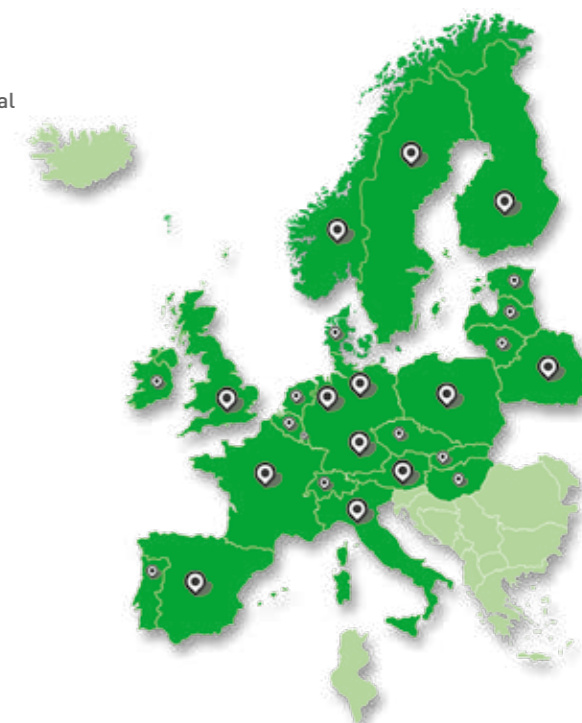

CHINA

HERZOG CHINA CO.,LTD.
4/F, No.3232 Beimen Road,
Kunshan, Jiangsu 215316 China
Tel: +86-512-55 19 05 78
Fax: +86-512-55 19 05 76
E-Mail: dezhu@herzog-china.com
Web: www.herzog-china.com

Changzhou Technology Service Center
West Street 255#, Xixiashu Town,
Xinbei District, Changzhou City,
Jiangsu Province, China
Tel: +86-519-83 85 09 55
E-Mail: dezhu@herzog-china.com

South China Technology Service Center
FuYuan Business Center 206#, 1# 13th Alley,
MaiYuan Road, XinAn Community, ChangAn Town,
DongGuan City, GuangDong Province China
Tel: +86-769-81 88 99 62
E-Mail: dezhu@herzog-china.com

INDIEN

Herzog India Company
Rahul K. Sapkal N9, R27, 159,
Pratap Gad Nagar, Cidco, Aurangabad,
Maharashtra, India 431003
Tel: +91-8669667550
E-Mail: herzogindia@gmail.com

IRAN

plan:b4u GmbH
Colmarplatz 1 / Top XXIII
7000 Eisenstadt Austria
Tel: +43 664 127 3039
E-Mail: info@planb4u.com
Web: www.planb4u.com

IRAK

plan:b4u GmbH
Colmarplatz 1 / Top XXIII
7000 Eisenstadt Austria
Tel: +43 664 127 3039
E-Mail: info@planb4u.com
Web: www.planb4u.com

ISRAEL

De-Paz Machinery
CNC machines & Accessories
Menachem Begin 80 Blvd
Afula. 1871356 Israel
Tel: +972-54-421 48 72
E-Mail: zion@de-paz.com
Web: www.de-paz.com

JAPAN

Vollmer Japan Corp.
Haraichi 283-1
362-0021, Ageo-Shi
Saitama-Ken Japan
Tel: +81-48 795 4110
Fax: +81-48 795 4112
E-Mail: INFO-JAPAN@VOLLMER-GROUP.COM

KASACHSTAN

AWM Precision GmbH
Genshagener Straße 27
14974 Ludwigsfelde Germany
Tel: +49 (0) 33 78 - 5 18 63 67
E-Mail: arnold@awm-precision.com
Web: www.awm-precision.com

KATAR

plan:b4u GmbH
Colmarplatz 1 / Top XXIII
7000 Eisenstadt Austria
Tel: +43 664 127 3039
E-Mail: info@planb4u.com
Web: www.planb4u.com

KOREA

Central Technology Co. Ltd
D-1311, Gwangmyeong Techno Park,
Haanro 60, Gwangmyeong-Si,
Gyeonggi-Do, 423-050 Korea
Tel: +82-2-897-0945
Fax: +82-2-897-0943
E-Mail: ycr@centraltech.co.kr
Web: www.centraltech.co.kr

KUWAIT

plan:b4u GmbH
Colmarplatz 1 / Top XXIII
7000 Eisenstadt Austria
Tel: +43 664 127 3039
E-Mail: info@planb4u.com
Web: www.planb4u.com

LAOS

VOLLMER Asia Pacific Co., Ltd.
20th Floor, SJ Infinite One Business Complex
Unit 2001-2005 349 Vibhavadi-Rangsit Road,
Chompol Chatuchak, Bangkok,
10900, Thailand
Tel: +66 (0)20183536
E-Mail: Info-VOAP@vollmer-group.com

MYANMAR

VOLLMER Asia Pacific Co., Ltd.
20th Floor, SJ Infinite One Business Complex
Unit 2001-2005 349 Vibhavadi-Rangsit Road,
Chompol Chatuchak, Bangkok,
10900, Thailand
Tel: +66 (0)20183536
E-Mail: Info-VOAP@vollmer-group.com

OMAN

plan:b4u GmbH
Colmarplatz 1 / Top XXIII
7000 Eisenstadt Austria
Tel: +43 664 127 3039
E-Mail: info@planb4u.com
Web: www.planb4u.com

PAZIFIK

(Indonesien, Malaysia, Singapur)
VOLLMER Asia Pacific Co., Ltd.
20th Floor, SJ Infinite One Business Complex
Unit 2001-2005
349 Vibhavadi-Rangsit Road, Chompol
Chatuchak, Bangkok, 10900 Thailand
Tel: +66 (0)20183536
E-Mail: Info-VOAP@vollmer-group.com

PHILLIPINEN

VOLLMER Asia Pacific Co., Ltd.
20th Floor, SJ Infinite One Business Complex
Unit 2001-2005 349 Vibhavadi-Rangsit Road,
Chompol Chatuchak, Bangkok,
10900, Thailand
Tel: +66 (0)20183536
E-Mail: Info-VOAP@vollmer-group.com

RUSSLAND

AWM Precision GmbH
Genshagener Straße 27
14974 Ludwigsfelde Germany
Tel: +49 (0) 33 78 - 5 18 63 67
E-Mail: arnold@awm-precision.com
Web: www.awm-precision.com

SAUDI-ARABIEN

plan:b4u GmbH
Colmarplatz 1 / Top XXIII
7000 Eisenstadt Austria
Tel: +43 664 127 3039
E-Mail: info@planb4u.com
Web: www.planb4u.com

TAIWAN

HERZOG Taiwan Co., Ltd.
10F, No.70 Gongyequ 1st Rd., Situn Dist.
Taichung City 40766 Taiwan (R.O.C.)
Tel: +886-4-23 55-33 88
Fax: +886-4-23 55-22 99
E-Mail: deluca@herzog-taiwan.com.tw
Web: www.costa.com.tw

THAILAND

VOLLMER Asia Pacific Co., Ltd.
20th Floor, SJ Infinite One Business Complex
Unit 2001-2005
349 Vibhavadi-Rangsit Road, Chompol
Chatuchak, Bangkok, 10900 Thailand

TÜRKEI

GDS Turkiye
Yusuf Değirmenci Bahçeşehir 2.Kısım Mah.
Mercedes Blv. No:24 BBC Dükkan No:50
Başakşehir/Istanbul
Tel: +90 544 821 35 29
E-Mail: yusuf@gds-turkiye.com
Web: www.gds-turkiye.com

VEREINIGTE ARABISCHE EMIRATE

plan:b4u GmbH
Colmarplatz 1 / Top XXIII
7000 Eisenstadt Austria
Tel: +43 664 127 3039
E-Mail: info@planb4u.com
Web: www.planb4u.com

VIETNAM

VOLLMER Asia Pacific Co., Ltd.
20th Floor, SJ Infinite One Business Complex
Unit 2001-2005 349 Vibhavadi-Rangsit Road,
Chompol Chatuchak, Bangkok,
10900, Thailand
Tel: +66 (0)20183536
E-Mail: Info-VOAP@vollmer-group.com



ALGERIEN

oelheld technologies SAS
innovative fluid technology
Technopôle de Forbach-Sud
140, Avenue Jean-Eric Bousch
57600 Oeting France
Tel: +33 (0) 387-90 42 14
Fax: +33 (0) 387-84 66 91
Email: martin.gundelach@oelheld.de
Web: www.oelheld.com

AUSTRALIEN

Camco Cutting Tools Int'l Pty. Ltd.
1/25 Mareno Rd., P.O. Box 1575,
Tullamarine, Victoria, 3043 Australia
Tel: +61 (0)3 8336 1500
Fax: +61 (0)3 8336 1499
Mob: +61 (0)413 126 868
Email: sales@camcointl.com

BRASILIEN

Metalsystem
Rua João Pereira Chaves, 440
RS 93032-320 Jardim America, São Leopoldo Brazil
Tel: +55 51 8159-8455
Email: vendas@metalsystem.ind.br
Email: renato@metalsystem.ind.br
Web: www.metalsystem.ind.br

KANADA

Toolroom Solutions Inc.
Ed Sinkora
8824 Old Block House Ln
22551 Spotsylvania USA
Tel: +1 540 9 40 - 59 77
Email: ed@toolroom.solutions

MAROKKO

oelheld technologies SAS
innovative fluid technology
Technopôle de Forbach-Sud
140, Avenue Jean-Eric Bousch
57600 Oeting France
Tel: +33 (0) 387-90 42 14
Fax: +33 (0) 387-84 66 91
Email: martin.gundelach@oelheld.de
Web: www.oelheld.com

MEXIKO

Toolroom Solutions Inc.
Ed Sinkora
8824 Old Block House Ln
22551 Spotsylvania USA
Tel: +1 540 9 40 - 59 77
Email: ed@toolroom.solutions

TUNESIEN

oelheld technologies SAS
innovative fluid technology
Technopôle de Forbach-Sud
140, Avenue Jean-Eric Bousch
57600 Oeting France
Tel: +33 (0) 387-90 42 14
Fax: +33 (0) 387-84 66 91
Email: martin.gundelach@oelheld.de
Web: www.oelheld.com

USA

Toolroom Solutions Inc.
Ed Sinkora
8824 Old Block House Ln
22551 Spotsylvania USA
Tel: +1 540 9 40 - 59 77
Email: ed@toolroom.solutions

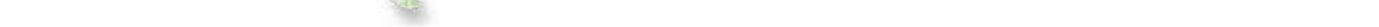

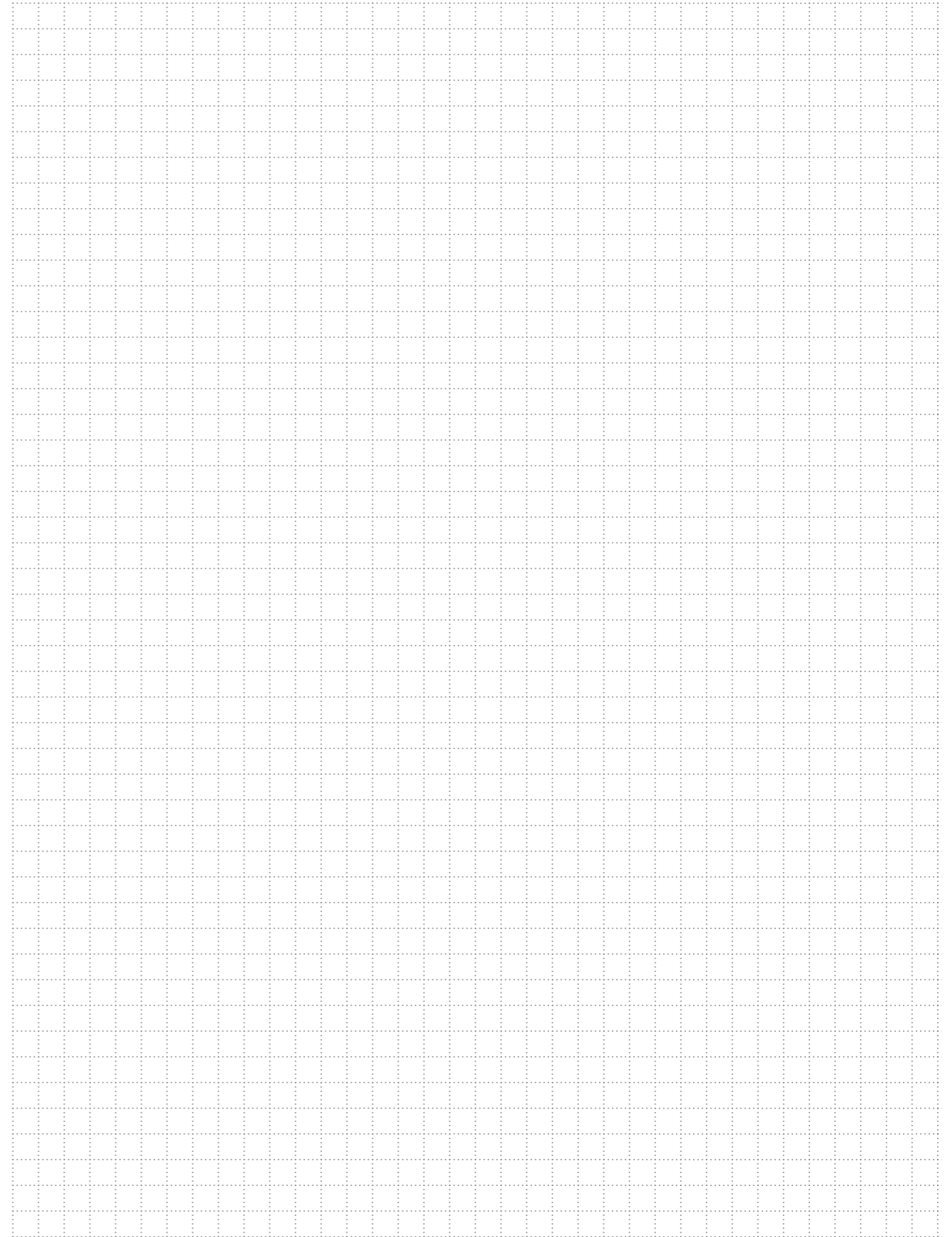
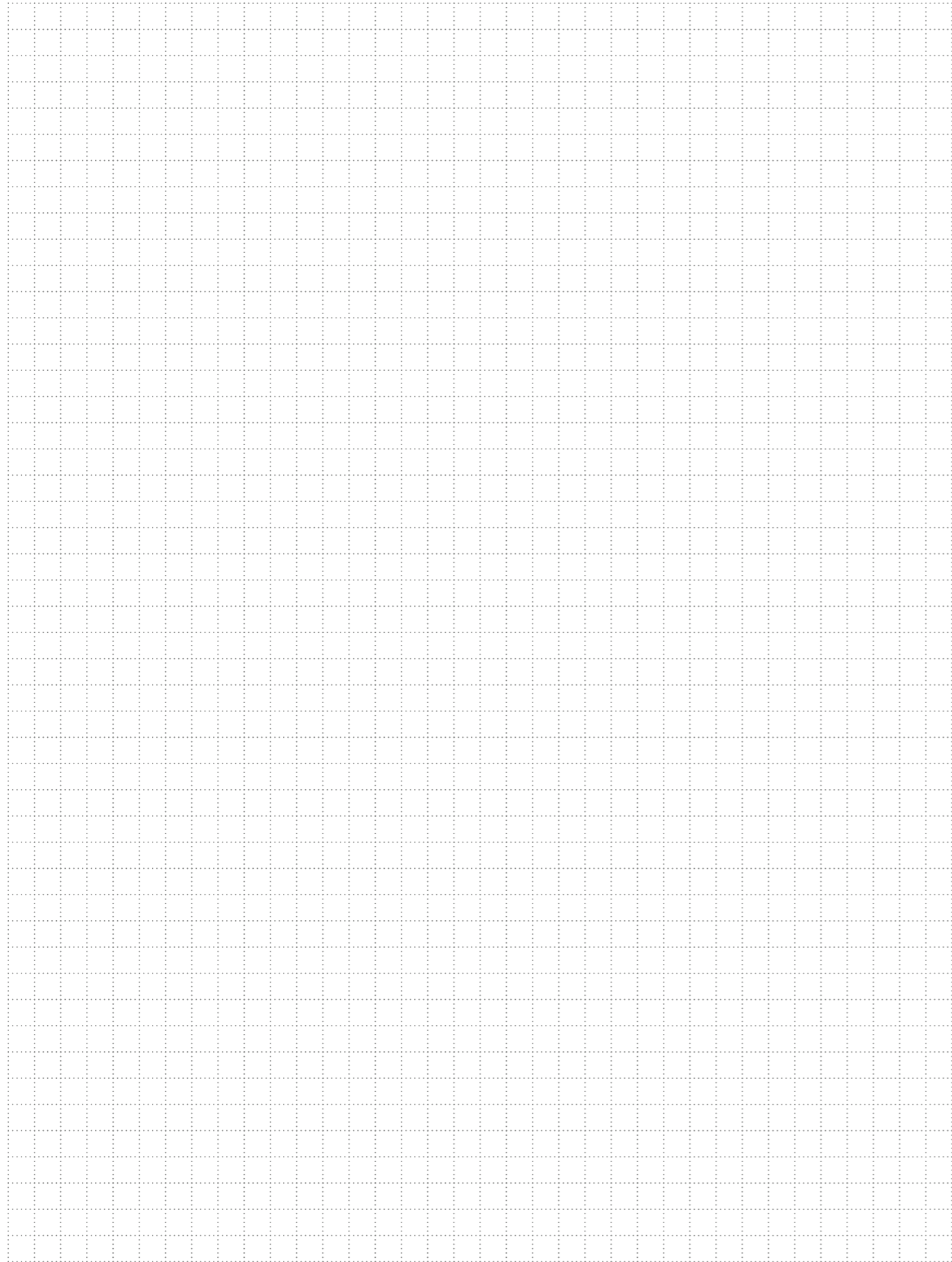

REVOLUTION IN TOOLGRINDING

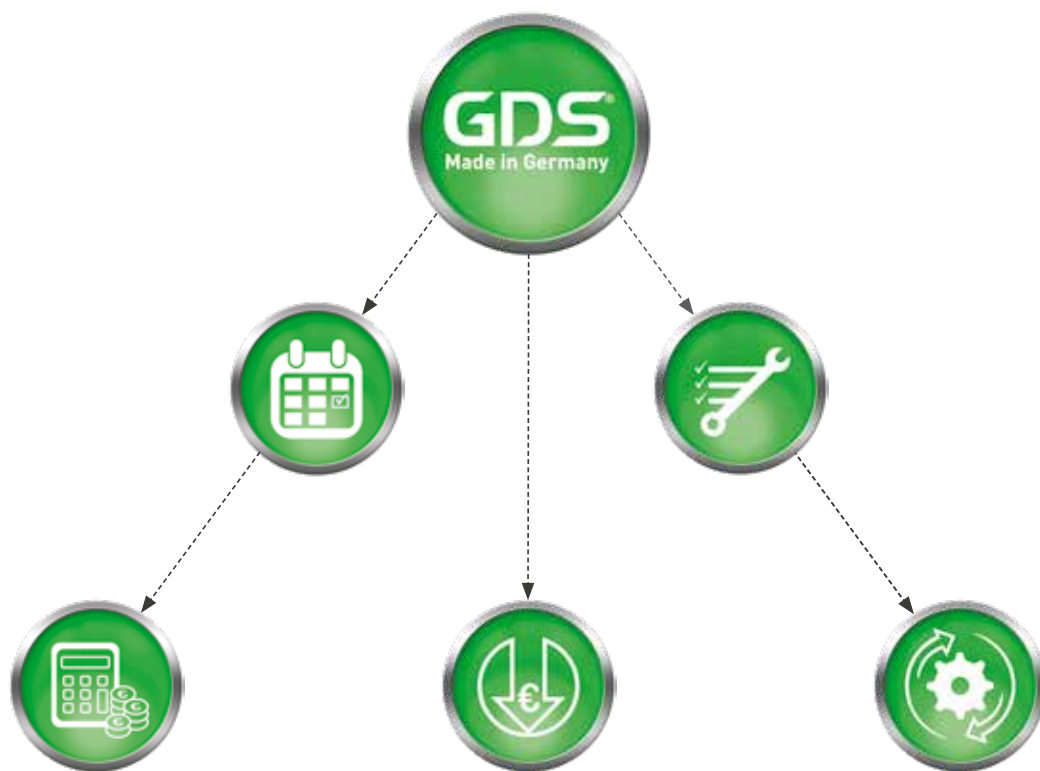

GDS Präzisionszerspanungs GmbH // Endelbergstraße 8 // 72131 Ofterdingen

Telefon: + 49 (0) 74 73 - 27 26 72
Telefax: + 49 (0) 74 73 - 27 26 49

Email: info@gds-praezision.de
Web: www.gds-praezision.de

GDS[®]
Made in Germany