

砂轮连杆与动平衡机

磨刀机
专用配件



grinding deserves SOLUTIONS

GDS[®]
Made in Germany



目录

2023年5月

砂轮连杆，磨刀机专用配件

在最精密的研磨加工作业中，一定要采用精度等级最高的砂轮连杆 - 德国 GDS 已经通过世界各大品牌的刀具磨床原厂认证精度。并且为保

证研磨刀具的精度稳定性，GDS 专业建议每一款刀具需准备一组专用砂轮连杆组，并搭配 GDS 专利的简易调整动平衡锁紧螺帽配件。绝佳的砂轮连杆并配合 GDS 动平衡机器。我们深信刀具的精度，稳定性将尽善尽美。

“Our quality for your success”

针对任何研磨工具的加工，您可從單一資源來取得所有專業的夾緊方案。工件主軸和磨削主軸的特殊需求與尺寸可應要求來提供。

GDS - the precision makers



权限，创新

ANCA	4-17
Deckel/ISOG	18-19
EWAG	20-23
Haas	24-28
Hawema	29-30
Reinecker	31-33
Rollomatic	34-41
Saacke	42-45
Schneeberger	46-52
Schütte	53-56
SMP	57-58
Strausak	59-64
TTB	65
Vollmer	66-67
Walter	68-75
Zaro	76-77
转换衬套	78-79
转换衬套 SK40, SK50	80
砂轮杆转换衬套	81
测试和调整心轴	82
动平衡技术	83-84
其他配件	85
GDS 全球合作伙伴	86-89
笔记的空间	90-91

我们砂轮连杆的品质特点:



从原材料到成品，GDS 使用非常多的精密检验仪器来取保连杆的最高精度



GDS对连杆的精度及同心度，用几乎不可能的挑剔德国精神来确保全系列连杆的完美。



砂轮连杆的硬切削加工和内外径精密研磨都在同一机台内完成。另外配合最佳的硬化热处理，所以有极高的刀柄负载力。



连杆经高精动平衡，可与磨床主轴绝佳配合，并延长磨床使用寿命。



连杆经高精动平衡，可与磨床主轴绝佳配合，并延长磨床使用寿命。

ANCA 内锥 30 // 柄径 $\phi 32$ 毫米 // RS $\phi 50$ 毫米

ANCA磨刀机专用, 搭配间隔环 间隔环 $\phi 50$ 毫米
with integrated clamping, press-off system (M8 bolt)

内锥 30 // $\phi 32$ 毫米 // RS $\phi 50$ 毫米

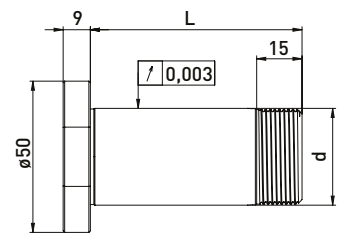
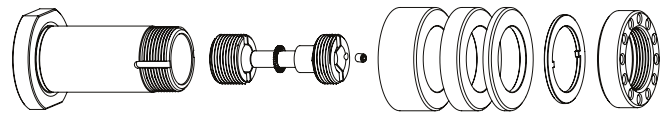

交付设备
安装系统, 间隔环 $\phi 50$ 毫米, 锁紧垫圈, 锁紧螺帽 ANCA with balancing hole

间隔环 $\phi 50$ 毫米

订单号	内锥	d	L	B20	B10	B4
300020612	30	32	53	1	1	2
300020622	30	32	70	1	2	4
300020632	30	32	85	2	2	3
300020642	30	32	100	2	3	4

内锥 30 // $\phi 32$ 毫米 // without RS

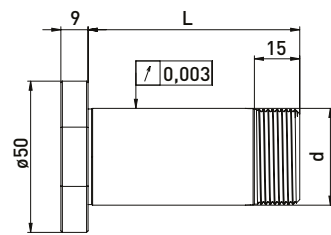
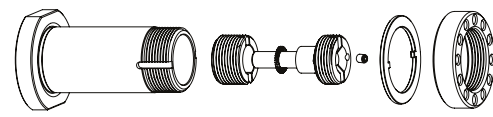

交付设备
安装系统, 锁紧垫圈, 锁紧螺帽 ANCA with balancing hole

订单号	内锥	d	L
300020611	30	32	53
300020621	30	32	70
300020631	30	32	85
300020641	30	32	100

ANCA 内锥 30 // 柄径 $\phi 32$ 毫米 // RS $\phi 50$ 毫米

ANCA磨刀机专用, 搭配间隔环 间隔环 $\phi 50$ 毫米
with integrated clamping, press-off system (M14 x 1.5 nut)

内锥 30 // $\phi 32$ 毫米 // RS $\phi 50$ 毫米

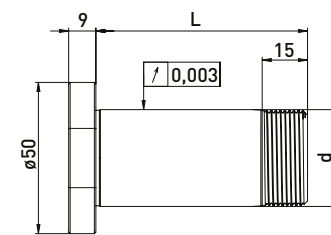
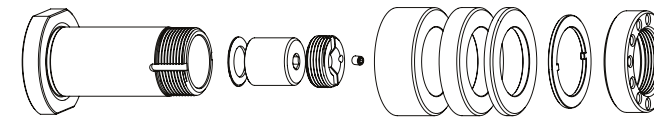

交付设备
安装系统, 间隔环 $\phi 50$ 毫米, 锁紧垫圈, 锁紧螺帽 ANCA with balancing hole

间隔环 $\phi 50$ 毫米

订单号	内锥	d	L	B20	B10	B4
300020212	30	32	53	1	1	4
300020222	30	32	70	1	2	4
300020232	30	32	85	2	2	3
300020242	30	32	100	2	3	4

内锥 30 // $\phi 32$ 毫米 // without RS

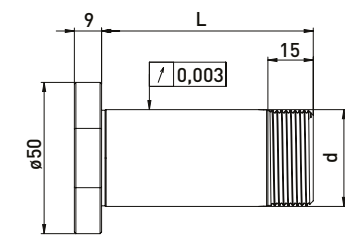
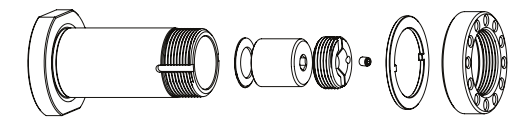

交付设备
安装系统, 锁紧垫圈, 锁紧螺帽 ANCA with balancing hole

订单号	内锥	d	L
300020211	30	32	53
300020221	30	32	70
300020231	30	32	85
300020241	30	32	100

配件ANCA专用砂轮连杆 内锥 30 // 柄径 $\phi 32$ 毫米 // 间隔环 $\phi 50$ 毫米

订单号	名称	图标
350050010	通用组装设备 $\phi 50$	
350040030	锁紧螺帽扳手 齿节圆39 for ANCA nut	
350020102	ANCA installation system with M8 screw	
350060011	安装系统用扳手组 ANCA (SW 6 + SW 2)	
750000001	锁紧扳手 SW 6,0 x 150	
350020027	*锁紧螺帽专用动平衡滑块 $\phi 47 // 70g$ 毫米	

订单号	名称	图标
350011220	间隔环 $\phi 50 \times \phi 32 \times 20$	
350011210	间隔环 $\phi 50 \times \phi 32 \times 10$	
350011204	间隔环 $\phi 50 \times \phi 32 \times 4$	
350030040	锁紧垫圈 $\phi 43 \times \phi 32 \times 2$	
350020050	ANCA专用含动平衡孔螺帽 $\phi 47 \times 12 \text{ M}31,5 \times 1,5$	
350020026	*动平衡螺帽 $\phi 47 \times 12 \text{ M}31,5 \times 1,5$	

配件ANCA专用砂轮连杆 内锥 30 // 柄径 $\phi 32$ 毫米 // 间隔环 $\phi 50$ 毫米

订单号	名称	图标
350050010	通用组装设备 $\phi 50$	
350040030	锁紧螺帽扳手 齿节圆39 for ANCA nut	
350020101	安装系统 with M14 x 1.5 nut	
350060011	安装系统用扳手组 ANCA (SW 6 + SW 2)	
750000001	锁紧扳手 SW 6,0 x 150	
350020027	*锁紧螺帽专用动平衡滑块 $\phi 47 // 70g$ 毫米	

订单号	名称	图标
350011220	间隔环 $\phi 50 \times \phi 32 \times 20$	
350011210	间隔环 $\phi 50 \times \phi 32 \times 10$	
350011204	间隔环 $\phi 50 \times \phi 32 \times 4$	
350030040	锁紧垫圈 $\phi 43 \times \phi 32 \times 2$	
350020050	ANCA专用含动平衡孔螺帽 $\phi 47 \times 12 \text{ M}31,5 \times 1,5$	
350020026	*动平衡螺帽 $\phi 47 \times 12 \text{ M}31,5 \times 1,5$	

ANCA 内锥 30 // 柄径 $\phi 31,75$ 毫米 (1 1/4) // RS $\phi 50$ 毫米

ANCA磨刀机专用, 搭配间隔环 间隔环 $\phi 50$ 毫米
with integrated clamping, press-off system (M8 bolt)

内锥 30 // $\phi 31,75$ 毫米 (1 1/4) // RS $\phi 50$ 毫米

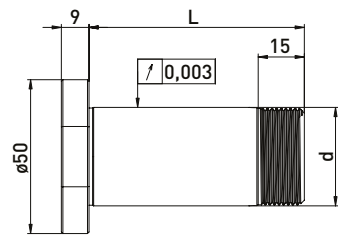
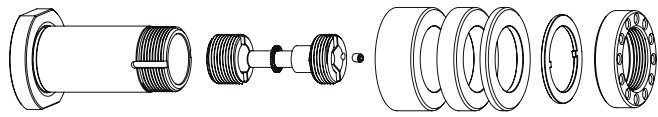

交付设备
安装系统, 间隔环 $\phi 50$ 毫米, 锁紧垫圈,
ANCA专用含动平衡孔螺帽

间隔环 $\phi 50$ 毫米

订单号	内锥	d	L	B20	B10	B4
300020512	30	31,75	53	1	1	2
300020522	30	31,75	70	1	2	4
300020532	30	31,75	85	2	2	3
300020542	30	31,75	100	2	3	4

内锥 30 // $\phi 31,75$ 毫米 // without RS

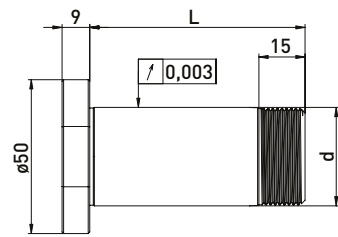
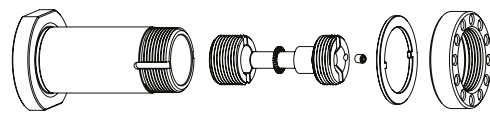

交付设备
安装系统, 锁紧垫圈,
ANCA专用含动平衡孔螺帽

订单号	内锥	d	L
300020511	30	31,75	53
300020521	30	31,75	70
300020531	30	31,75	85
300020541	30	31,75	100

ANCA 内锥 30 // 柄径 $\phi 31,75$ 毫米 (1 1/4) // RS $\phi 50$ 毫米

ANCA磨刀机专用, 搭配间隔环 间隔环 $\phi 50$ 毫米
with integrated clamping, press-off system (M14 x 1.5 nut)

内锥 30 // $\phi 31,75$ 毫米 (1 1/4) // RS $\phi 50$ 毫米

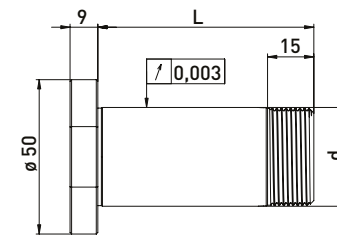
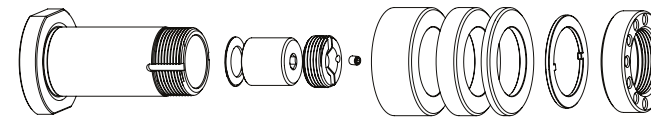

交付设备
安装系统, 间隔环 $\phi 50$ 毫米, 锁紧垫圈,
ANCA专用含动平衡孔螺帽

间隔环 $\phi 50$ 毫米

订单号	内锥	d	L	B20	B10	B4
300020112	30	31,75	53	1	1	2
300020122	30	31,75	70	1	2	4
300020132	30	31,75	85	2	2	3
300020142	30	31,75	100	2	3	4

内锥 30 // $\phi 31,75$ 毫米 // without RS

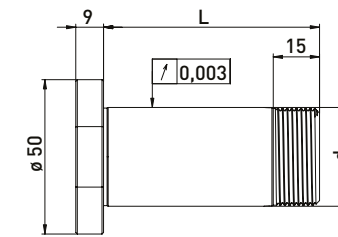
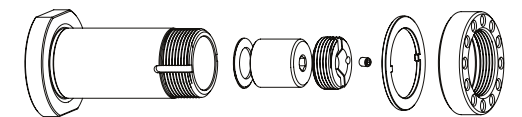

交付设备
安装系统, 锁紧垫圈,
ANCA专用含动平衡孔螺帽

订单号	内锥	d	L
300020111	30	31,75	53
300020121	30	31,75	70
300020131	30	31,75	85
300020141	30	31,75	100

配件ANCA专用砂轮连杆 内锥 30 // 柄径 $\phi 31,75$ 毫米 (1 1/4) // 间隔环 $\phi 50$ 毫米

订单号	名称	
350050010	通用组装设备 $\phi 50$	
350040030	锁紧螺帽扳手 齿节圆39 for ANCA nut	
350020102	ANCA 带...的安装系统 M8 screw	
350060011	安装系统用扳手组 ANCA (SW 6 + SW 2)	
750000001	锁紧扳手 SW 6,0 x 150	
350020027	*锁紧螺帽专用动平衡滑块 $\phi 47 // 70g$ 毫米	

订单号	名称	
350011120	间隔环 $\phi 50 \times \phi 31,75 \times 20$	
350011110	间隔环 $\phi 50 \times \phi 31,75 \times 10$	
350011104	间隔环 $\phi 50 \times \phi 31,75 \times 4$	
350030040	锁紧垫圈 $\phi 43 \times \phi 32 \times 2$	
350020050	ANCA专用含动平衡孔螺帽 $\phi 47 \times 12 \text{ M}31,5 \times 1,5$	
350020026	*动平衡螺帽 $\phi 47 \times 12 \text{ M}31,5 \times 1,5$	

配件ANCA专用砂轮连杆 内锥 30 // 柄径 $\phi 31,75$ 毫米 (1 1/4) // 间隔环 $\phi 50$ 毫米

订单号	名称	
350050010	通用组装设备 $\phi 50$	
350040030	锁紧螺帽扳手 齿节圆39 for ANCA nut	
350020101	安装系统 with M14 x 1.5 nut	
350060011	安装系统用扳手组 ANCA (SW 6 + SW 2)	
750000001	锁紧扳手 SW 6,0 x 150	
350020027	*锁紧螺帽专用动平衡滑块 $\phi 47 // 70g$ 毫米	

订单号	名称	
350011120	间隔环 $\phi 50 \times \phi 31,75 \times 20$	
350011110	间隔环 $\phi 50 \times \phi 31,75 \times 10$	
350011104	间隔环 $\phi 50 \times \phi 31,75 \times 4$	
350030040	锁紧垫圈 $\phi 43 \times \phi 32 \times 2$	
350020050	ANCA专用含动平衡孔螺帽 $\phi 47 \times 12 \text{ M}31,5 \times 1,5$	
350020026	*动平衡螺帽 $\phi 47 \times 12 \text{ M}31,5 \times 1,5$	

ANCA 手动 HSK-F40 // 柄径 $\phi 32$ 毫米 // RS $\phi 50$ 毫米

ANCA磨刀机专用, 搭配间隔环 间隔环 $\phi 50$ 毫米
with integrated clamping, press-off system M6 锁紧螺丝

手动 HSK-F40 // $\phi 32$ 毫米 // RS $\phi 50$ 毫米

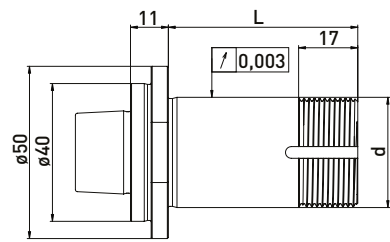
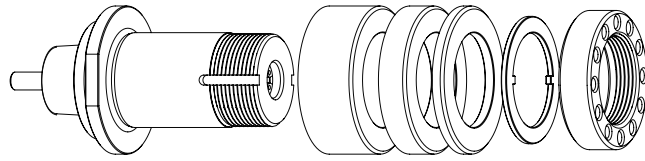

交付设备
安装系统, 间隔环 $\phi 50$ 毫米, 锁紧垫圈,
ANCA专用含动平衡孔螺帽

间隔环 $\phi 50$ 毫米

订单号	HSK	d	L	B20	B10	B4
300023212	HSK-F40	32	55	1	1	3
300023222	HSK-F40	32	72	2	1	2
300023232	HSK-F40	32	85	2	2	3
300023242	HSK-F40	32	95	3	1	3

手动 HSK-F40 // $\phi 32$ 毫米 // without RS

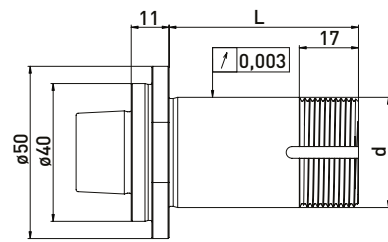
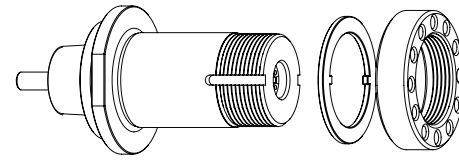

交付设备
安装系统, 锁紧垫圈,
ANCA专用含动平衡孔螺帽

订单号	HSK	d	L
300023211	HSK-F40	32	55
300023221	HSK-F40	32	72
300023231	HSK-F40	32	85
300023241	HSK-F40	32	95

ANCA 自动 HSK-F40 // 柄径 $\phi 20$ 毫米 // RS $\phi 50$ 毫米

ANCA磨刀机专用, 搭配间隔环 间隔环 $\phi 50$ 毫米

自动 HSK-F40 // $\phi 20$ 毫米 // RS $\phi 50$ 毫米

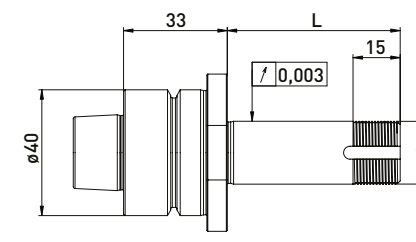
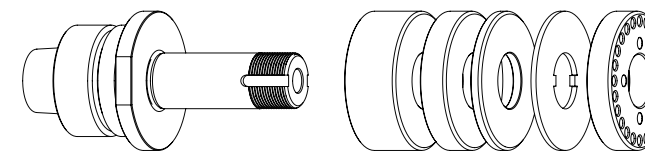

交付设备
间隔环 $\phi 50$ 毫米, 锁紧垫圈,
锁紧螺帽 ANCA with balancing hole

间隔环 $\phi 50$ 毫米

订单号	HSK	d	L	B20	B10	B4
300025012	HSK-F40	20	55	1	1	3
300025022	HSK-F40	20	72	2	1	2
300025032	HSK-F40	20	85	2	2	3
300025042	HSK-F40	20	95	3	1	3

自动 HSK-F40 // $\phi 20$ 毫米 // without RS

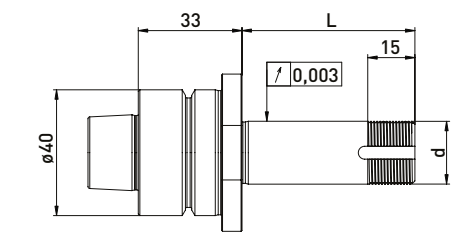
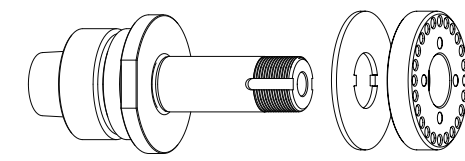

交付设备
锁紧垫圈, 锁紧螺帽 ANCA with balancing hole

订单号	HSK	d	L
300025011	HSK-F40	20	55
300025021	HSK-F40	20	72
300025031	HSK-F40	20	85
300025041	HSK-F40	20	95

配件ANCA专用砂轮连杆 手动 HSK-F40 // 柄径 $\phi 20$ 毫米 // 间隔环 $\phi 50$ 毫米

订单号	名称	图标
350050050	Assembly device HSK40 $\phi 40$	
350040030	锁紧螺帽扳手 齿节圆39 for ANCA nut	
350020027	*锁紧螺帽专用动平衡滑块 $\phi 47 // 70g$ 毫米	

订单号	名称	图标
350011220	间隔环 $\phi 50 \times \phi 32 \times 20$	
350011210	间隔环 $\phi 50 \times \phi 32 \times 10$	
350011204	间隔环 $\phi 50 \times \phi 32 \times 4$	
350030040	锁紧垫圈 $\phi 43 \times \phi 32 \times 2$	
350020050	ANCA专用含动平衡孔螺帽 $\phi 47 \times 12 M31,5 \times 1,5$	
350020026	*动平衡螺帽 $\phi 47 \times 12 M31,5 \times 1,5$	

配件ANCA专用砂轮连杆 自动 HSK-F40 // 柄径 $\phi 20$ 毫米 // 间隔环 $\phi 50$ 毫米

订单号	名称	图标
350050050	Assembly device HSK40 $\phi 40$	
350040010	*锁紧螺帽扳手 齿节圆27 for $\phi 20$	
350040011	*锁紧螺帽扳手 齿节圆27 for $\phi 20$	
350020021	*锁紧螺帽专用动平衡滑块 $\phi 50 // 100g$ 毫米	

订单号	名称	图标
350011020	间隔环 $\phi 50 \times \phi 20 \times 20$	
350011010	间隔环 $\phi 50 \times \phi 20 \times 10$	
350011004	间隔环 $\phi 50 \times \phi 20 \times 4$	
350030010	锁紧垫圈 $\phi 50 \times \phi 20 \times 2$	
350020051	锁紧螺帽 ANCA $\phi 50 \times 9,5 M20 \times 1$	
350020020	*动平衡螺帽 $\phi 50 \times 8,5 M20 \times 1,0$	

ANCA 自动 HSK-F40 // 柄径 $\phi 31,75$ 毫米 (1 1/4) // RS $\phi 50$ 毫米

ANCA磨刀机专用, 搭配间隔环 间隔环 $\phi 50$ 毫米

自动 HSK-F40 // $\phi 31,75$ 毫米 (1 1/4) // RS $\phi 50$ 毫米

自动 HSK-F40 // $\phi 31,75$ 毫米 // without RS

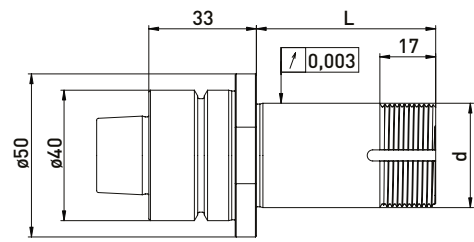
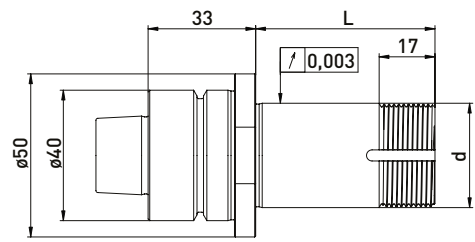
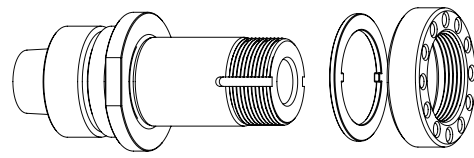
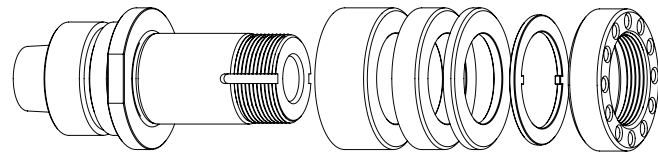

交付设备
间隔环 $\phi 50$ 毫米, 锁紧垫圈, and
ANCA 专用含动平衡孔螺帽

交付设备
锁紧垫圈, ANCA 专用含动平衡孔螺帽

间隔环 $\phi 50$ 毫米

订单号	HSK	d	L	B20	B10	B4
300025112	HSK-F40	31,75	55	1	1	3
300025122	HSK-F40	31,75	72	2	1	2
300025132	HSK-F40	31,75	85	2	2	3
300025142	HSK-F40	31,75	95	3	1	3

订单号	HSK	d	L
300025111	HSK-F40	31,75	55
300025121	HSK-F40	31,75	72
300025131	HSK-F40	31,75	85
300025141	HSK-F40	31,75	95

ANCA 自动 HSK-F40 // 柄径 $\phi 32$ 毫米 // RS $\phi 50$ 毫米

ANCA磨刀机专用, 搭配间隔环 间隔环 $\phi 50$ 毫米

自动 HSK-F40 // $\phi 32$ 毫米 // RS $\phi 50$ 毫米

自动 HSK-F40 // $\phi 32$ 毫米 // without RS

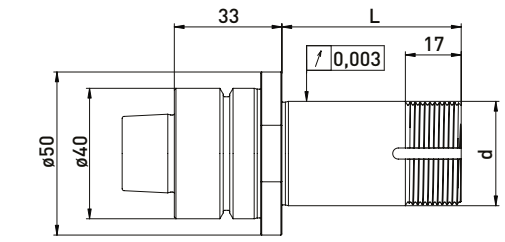
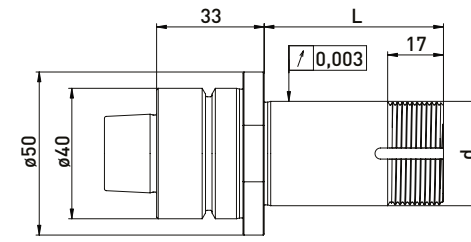
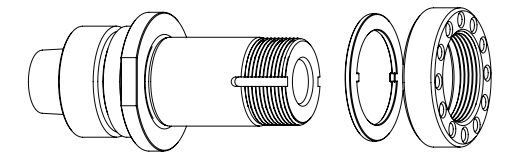
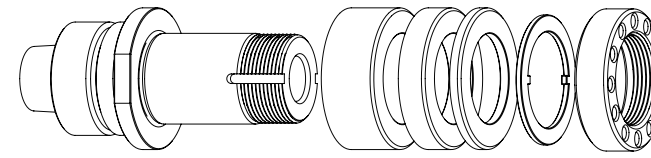

交付设备
间隔环 $\phi 50$ 毫米, 锁紧垫圈,
ANCA 专用含动平衡孔螺帽

交付设备
锁紧垫圈, ANCA 专用含动平衡孔螺帽

间隔环 $\phi 50$ 毫米

订单号	HSK	d	L	B20	B10	B4
300025212	HSK-F40	32	55	1	1	3
300025222	HSK-F40	32	72	2	1	2
300025232	HSK-F40	32	85	2	2	3
300025242	HSK-F40	32	95	3	1	3

订单号	HSK	d	L
300025211	HSK-F40	32	55
300025221	HSK-F40	32	72
300025231	HSK-F40	32	85
300025241	HSK-F40	32	95

配件ANCA专用砂轮连杆 自动 HSK-F40 // 柄径 $\phi 31,75$ 毫米 (1 1/4) // 间隔环 $\phi 50$ 毫米

订单号	名称	图标
350050010	通用组装设备 $\phi 50$	
350040030	锁紧螺帽扳手 齿节圆39 for ANCA nut	
350020027	*锁紧螺帽专用动平衡滑块 $\phi 47 // 70g$ 毫米	

订单号	名称	图标
350011120	间隔环 $\phi 50 \times \phi 31,75 \times 20$	
350011110	间隔环 $\phi 50 \times \phi 31,75 \times 10$	
350011104	间隔环 $\phi 50 \times \phi 31,75 \times 4$	
350030040	锁紧垫圈 $\phi 43 \times \phi 32 \times 2$	
350020050	ANCA 专用含动平衡孔螺帽 $\phi 47 \times 12 M31,5 \times 1,5$	
350020026	*动平衡螺帽 $\phi 47 \times 12 M31,5 \times 1,5$	

配件ANCA专用砂轮连杆 自动 HSK-F40 // 柄径 $\phi 32$ 毫米 // 间隔环 $\phi 50$ 毫米

订单号	名称	图标
350050010	通用组装设备 $\phi 50$	
350040030	锁紧螺帽扳手 齿节圆39 for ANCA nut	
350020027	*锁紧螺帽专用动平衡滑块 $\phi 47 // 70g$ 毫米	

订单号	名称	图标
350011220	间隔环 $\phi 50 \times \phi 32 \times 20$	
350011210	间隔环 $\phi 50 \times \phi 32 \times 10$	
350011204	间隔环 $\phi 50 \times \phi 32 \times 4$	
350030040	锁紧垫圈 $\phi 43 \times \phi 32 \times 2$	
350020050	ANCA 专用含动平衡孔螺帽 $\phi 47 \times 12 M31,5 \times 1,5$	
350020026	*动平衡螺帽 $\phi 47 \times 12 M31,5 \times 1,5$	

ANCA 自动 HSK-F50 // 柄径 $\phi 20$ 毫米 // RS $\phi 50$ 毫米

ANCA磨刀机专用, 搭配间隔环 间隔环 $\phi 50$ 毫米

自动 HSK-F50 // $\phi 20$ 毫米 // RS $\phi 50$ 毫米

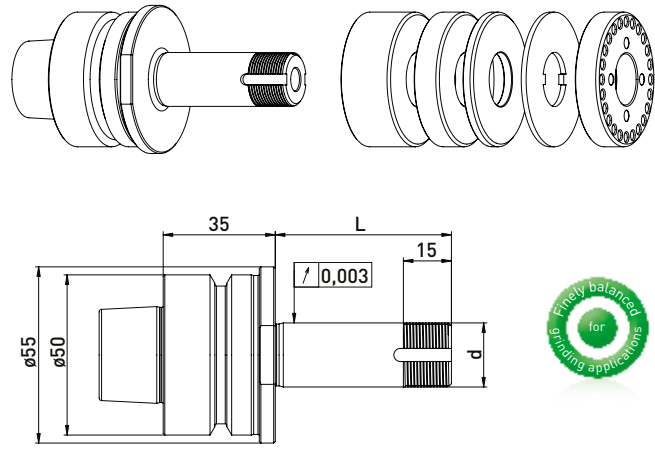

交付设备
间隔环 $\phi 50$ 毫米, 锁紧垫圈, ANCA专用含动平衡孔螺帽

间隔环 $\phi 50$ 毫米

订单号	HSK	d	L	B20	B10	B4
300024012	HSK-F50	20	55	1	1	3
300024022	HSK-F50	20	72	2	1	2
300024032	HSK-F50	20	85	2	2	3
300024042	HSK-F50	20	95	3	1	3

自动 HSK-F50 // $\phi 20$ 毫米 // without RS

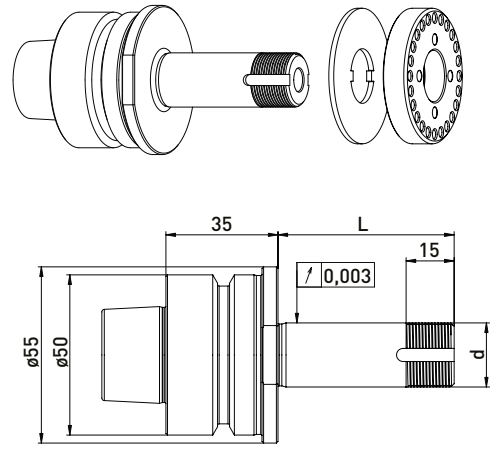

交付设备
锁紧垫圈, ANCA专用含动平衡孔螺帽

订单号	HSK	d	L
300024011	HSK-F50	20	55
300024021	HSK-F50	20	72
300024031	HSK-F50	20	85
300024041	HSK-F50	20	95

ANCA 自动 HSK-F50 // 柄径 $\phi 31,75$ 毫米 (1¼) // RS $\phi 50$ 毫米

ANCA磨刀机专用, 搭配间隔环 间隔环 $\phi 50$ 毫米

自动 HSK-F50 // $\phi 31,75$ 毫米 (1¼) // RS $\phi 50$ 毫米

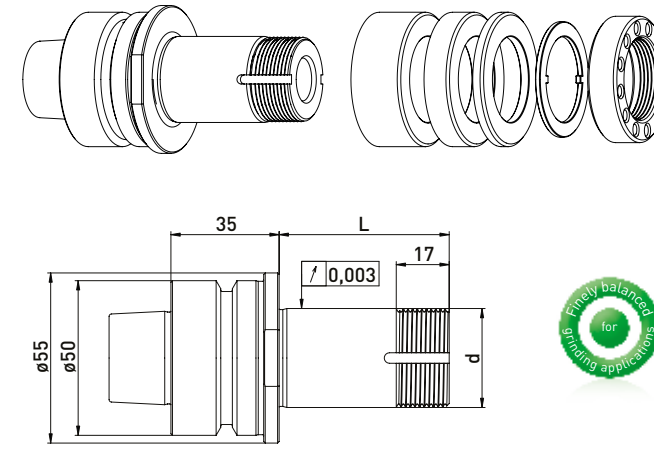

交付设备
间隔环 $\phi 50$ 毫米, 锁紧垫圈, ANCA专用含动平衡孔螺帽

间隔环 $\phi 50$ 毫米

订单号	HSK	d	L	B20	B10	B4
300024112	HSK-F50	31,75	55	1	1	3
300024122	HSK-F50	31,75	72	2	1	2
300024132	HSK-F50	31,75	85	2	2	3
300024142	HSK-F50	31,75	95	3	1	3

自动 HSK-F50 // $\phi 31,75$ 毫米 // without RS

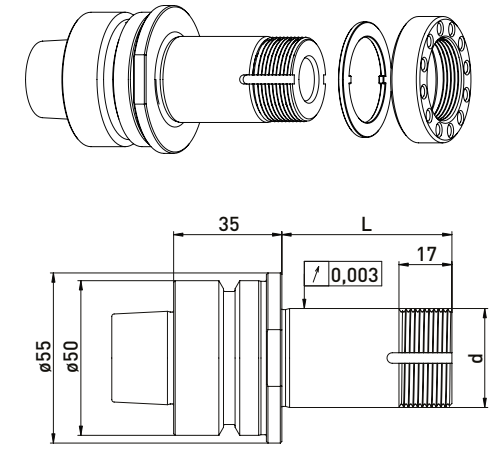

交付设备
锁紧垫圈, ANCA专用含动平衡孔螺帽

订单号	HSK	d	L
300024111	HSK-F50	31,75	55
300024121	HSK-F50	31,75	72
300024131	HSK-F50	31,75	85
300024141	HSK-F50	31,75	95

配件ANCA专用砂轮连杆 自动 HSK-F50 // 柄径 $\phi 20$ 毫米 // 间隔环 $\phi 50$ 毫米

订单号	名称	图标
350050010	通用组装设备 $\phi 50$	
350040010	*锁紧螺帽扳手 齿节圆27 for $\phi 20$	
350040011	*锁紧螺帽扳手 齿节圆27 for $\phi 20$	
350020021	*锁紧螺帽专用动平衡滑块 $\phi 50$ // 100g毫米	

订单号	名称	图标
350011020	间隔环 $\phi 50 \times \phi 20 \times 20$	
350011010	间隔环 $\phi 50 \times \phi 20 \times 10$	
350011004	间隔环 $\phi 50 \times \phi 20 \times 4$	
350030010	锁紧垫圈 $\phi 50 \times \phi 20 \times 2$	
350020051	锁紧螺帽 ANCA $\phi 50 \times 9,5$ M20 x 1	
350020020	*动平衡螺帽 $\phi 50 \times 8,5$ M20 x 1,0 齿节圆27	

配件ANCA专用砂轮连杆 自动 HSK-F50 // 柄径 $\phi 31,75$ 毫米 (1¼) // 间隔环 $\phi 50$ 毫米

订单号	名称	图标
350050010	通用组装设备 $\phi 50$	
350040030	锁紧螺帽扳手 齿节圆39 for ANCA nut	
350020027	*锁紧螺帽专用动平衡滑块 $\phi 47$ // 70g毫米	

订单号	名称	图标
350011120	间隔环 $\phi 50 \times \phi 31,75 \times 20$	
350011110	间隔环 $\phi 50 \times \phi 31,75 \times 10$	
350011104	间隔环 $\phi 50 \times \phi 31,75 \times 4$	
350030040	锁紧垫圈 $\phi 43 \times \phi 32 \times 2$	
350020050	锁紧螺帽 ANCA $\phi 47 \times 12$ M31,5x1,5	
350020026	*动平衡螺帽 $\phi 47 \times 12$ M31,5 x 1,5	

ANCA磨刀机专用, 搭配间隔环 间隔环 $\phi 50$ 毫米

自动 HSK-F50 // $\phi 32$ 毫米 // RS $\phi 50$ 毫米

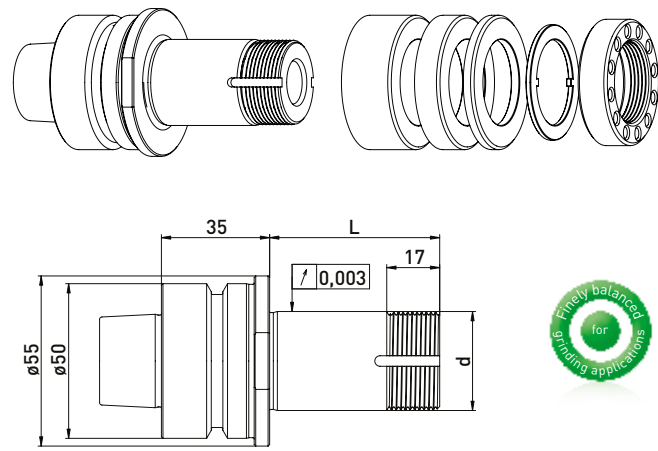

交付设备
间隔环 $\phi 50$ 毫米, 锁紧垫圈,
ANCA专用含动平衡孔螺帽

间隔环 $\phi 50$ 毫米

订单号	HSK	d	L	B20	B10	B4
300024212	HSK-F50	32	55	1	1	3
300024222	HSK-F50	32	72	2	1	2
300024232	HSK-F50	32	85	2	2	3
300024242	HSK-F50	32	95	3	1	3

自动 HSK-F50 // $\phi 32$ 毫米 // without RS

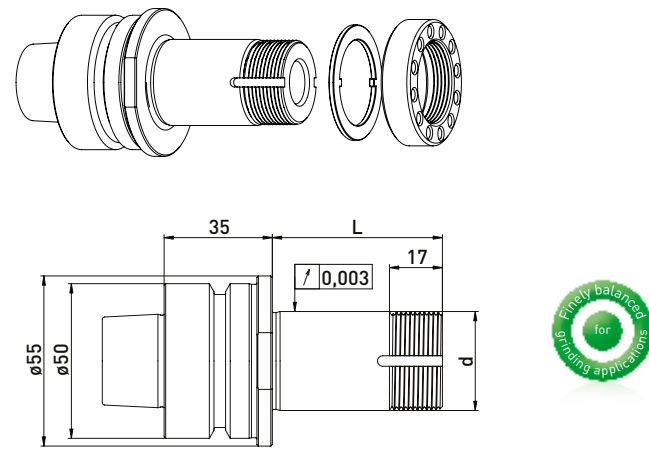

交付设备
锁紧垫圈, ANCA专用含动平衡孔螺帽

订单号	HSK	d	L
300024211	HSK-F50	32	55
300024221	HSK-F50	32	72
300024231	HSK-F50	32	85
300024241	HSK-F50	32	95

配件ANCA专用砂轮连杆 自动 HSK-F50 // 柄径 $\phi 32$ 毫米 // 间隔环 $\phi 50$ 毫米

订单号	名称	图标
350050010	通用组装设备 $\phi 50$	
350040030	锁紧螺帽扳手 齿节圆39 for ANCA nut	
350020027	*锁紧螺帽专用动平衡滑块 $\phi 47 // 70$ 毫米	

订单号	名称	图标
350011220	间隔环 $\phi 50 \times \phi 32 \times 20$	
350011210	间隔环 $\phi 50 \times \phi 32 \times 10$	
350011204	间隔环 $\phi 50 \times \phi 32 \times 4$	
350030040	锁紧垫圈 $\phi 43 \times \phi 32 \times 2$	
350020050	ANCA专用含动平衡孔螺帽 $\phi 47 \times 12 M31,5 \times 1,5$	
350020026	*动平衡螺帽 $\phi 47 \times 12 M31,5 \times 1,5$	

ANCA磨刀机专用

类似 SK40 with flat contact face

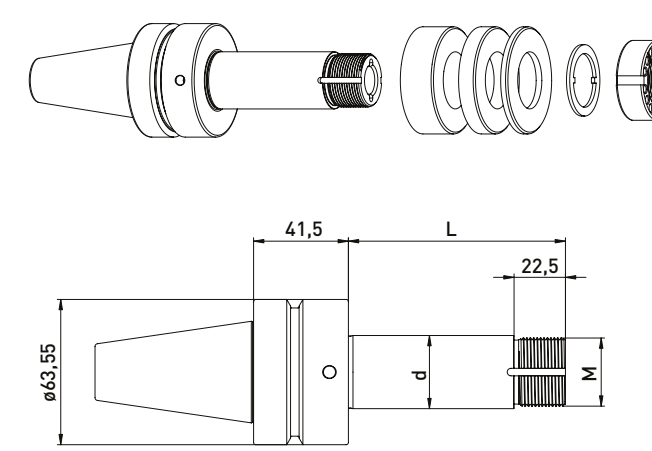

交付设备
间隔环, 锁紧垫圈, 锁紧螺帽 with
balancing option

间隔环

订单号	细牙螺纹	d	L	B20	B10	B4
300026052	M20 x 1,5	20	95	2	2	4
300026152	M30 x 1,5	31,75	95	2	2	4
300026252	M30 x 1,5	32	95	2	2	4
300026952	M50 x 1,5	50,8	95	2	2	4

配件ANCA专用砂轮连杆 类似 SK40 with flat contact face

订单号	名称	图标
250000552	锁紧垫圈 $\phi 37 \times \phi 20 \times 2$	
250000940	锁紧垫圈 $\phi 40 \times \phi 30 \times 2$	
250000550	锁紧垫圈 $\phi 64 \times \phi 50,2 \times 2$	

Accessories 类似 SK40 with flat contact face

订单号	名称	图标
350011020	间隔环 $\phi 50 \times \phi 20 \times 20$	
350011010	间隔环 $\phi 50 \times \phi 20 \times 10$	
350011004	间隔环 $\phi 50 \times \phi 20 \times 4$	
350011420	间隔环 $\phi 60 \times \phi 31,75 \times 20$	
350011410	间隔环 $\phi 60 \times \phi 31,75 \times 10$	
350011404	间隔环 $\phi 60 \times \phi 31,75 \times 4$	
350011320	间隔环 $\phi 60 \times \phi 32 \times 20$	
350011310	间隔环 $\phi 60 \times \phi 32 \times 10$	
350011304	间隔环 $\phi 60 \times \phi 32 \times 4$	
250000549	间隔环 $\phi 75 \times \phi 50,8 \times 20$	
250000548	间隔环 $\phi 75 \times \phi 50,8 \times 10$	
250000547	间隔环 $\phi 75 \times \phi 50,8 \times 4$	

Deckel/ISOG HSK-F50 // 柄径 $\phi 20$ 毫米 // RS $\phi 35$ 毫米

Deckel/ISOG磨刀机专用, 搭配间隔环 间隔环 $\phi 35$ 毫米

HSK-F50 // $\phi 20$ 毫米 // RS $\phi 35$ 毫米

HSK-F50 // $\phi 20$ 毫米 // without RS

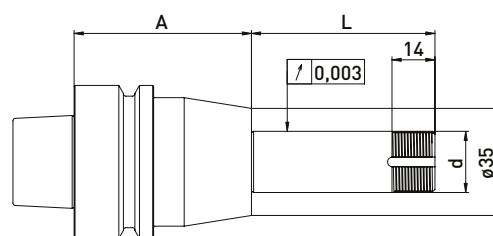
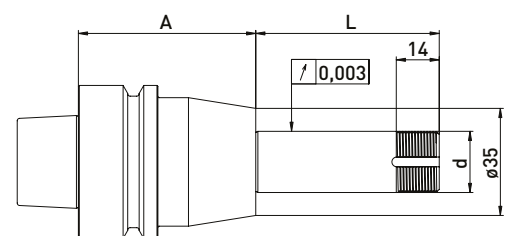
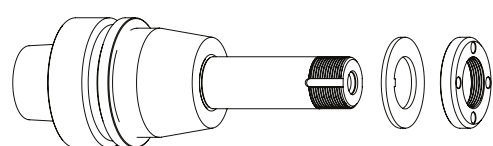
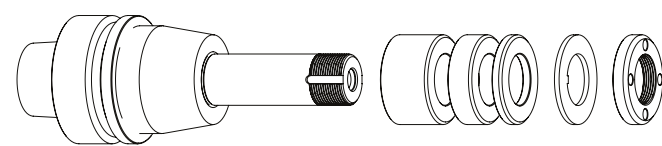

交付设备
间隔环 $\phi 35$ 毫米, 锁紧垫圈, 锁紧螺帽

交付设备
锁紧垫圈, 锁紧螺帽

间隔环 $\phi 35$ 毫米

订单号	HSK	d	L	A	B20	B10	B4
300032512	HSK-F50	20	48	38	-	2	4
300032522	HSK-F50	20	60	58	1	1	4
300032532	HSK-F50	20	90	58	2	2	4

订单号	HSK	d	L	A
300032511	HSK-F50	20	48	38
300032521	HSK-F50	20	60	58
300032531	HSK-F50	20	90	58

Deckel/ISOG HSK-F50 // 柄径 $\phi 20$ 毫米 // RS $\phi 50$ 毫米

Deckel/ISOG磨刀机专用, 搭配间隔环 间隔环 $\phi 50$ 毫米

HSK-F50 // $\phi 20$ 毫米 // RS $\phi 50$ 毫米

HSK-F50 // $\phi 20$ 毫米 // without RS

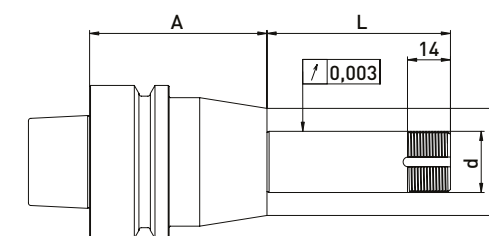
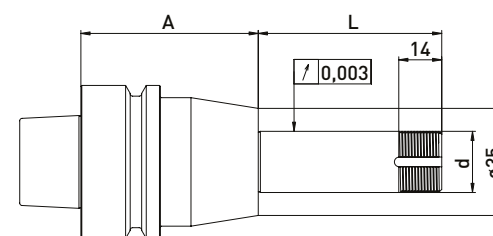
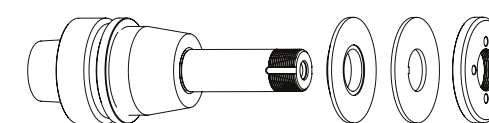
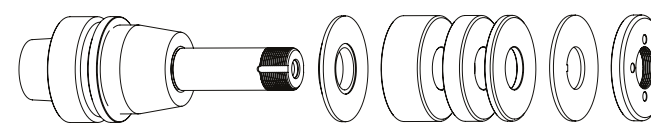

交付设备
缩小垫圈, 间隔环 $\phi 50$ 毫米, 锁紧垫圈, 锁紧螺帽

交付设备
缩小垫圈, 锁紧垫圈, 锁紧螺帽

间隔环 $\phi 50$ 毫米

订单号	HSK	d	L	A	B20	B10	B4
300032012	HSK-F50	20	48	38	-	2	3
300032022	HSK-F50	20	60	58	1	1	3
300032032	HSK-F50	20	90	58	2	2	3

订单号	HSK	d	L	A
300032011	HSK-F50	20	48	38
300032021	HSK-F50	20	60	58
300032031	HSK-F50	20	90	58

配件Deckel/ISOG专用砂轮连杆 HSK-F50 // 柄径 $\phi 20$ 毫米 // 间隔环 35 毫米

订单号	名称	订单号	名称
350050010	通用组装设备 $\phi 50$	350012020	间隔环 $\phi 35 \times \phi 20 \times 20$
350050020	Assembly device Deckel/ISOG	350012010	间隔环 $\phi 35 \times \phi 20 \times 10$
350040010	锁紧螺帽扳手 齿节圆27 for $\phi 20$	350012004	间隔环 $\phi 35 \times \phi 20 \times 4$
350040011	锁紧螺帽扳手 齿节圆27 for $\phi 20$	250001397	锁紧垫圈 $\phi 35 \times 1,5$
350040040	*锁紧螺帽扳手 齿节圆29 for $\phi 20$ for 动平衡螺帽	350020030	锁紧螺帽 $\phi 35 \times 6 \text{ M}20 \times 1$ 齿节圆27
350040041	*锁紧螺帽扳手 齿节圆29 for $\phi 20$	114050034	锁紧螺帽 Deckel/ISOG $\phi 35 \times 7$ 齿节圆29
350020081	*锁紧螺帽专用动平衡滑块 $\phi 35 // 40\text{g}$ 毫米	350020080	*动平衡螺帽 $\phi 35 \times \phi 40 \times 8 \times \text{M}20 \times 1$ 齿节圆29

配件Deckel/ISOG专用砂轮连杆 HSK-F50 // 柄径 $\phi 20$ 毫米 // 间隔环 50 毫米

订单号	名称	订单号	名称
350050010	通用组装设备 $\phi 50$	350011020	间隔环 $\phi 50 \times \phi 20 \times 20$
350050020	Assembly device Deckel/ISOG	350011010	间隔环 $\phi 50 \times \phi 20 \times 10$
350040010	*锁紧螺帽扳手 齿节圆27 for $\phi 20$	350011004	间隔环 $\phi 50 \times \phi 20 \times 4$
350040011	*锁紧螺帽扳手 齿节圆27 for $\phi 20$	250001482	锁紧垫圈 $\phi 50 \times 2$
350020021	*锁紧螺帽专用动平衡滑块 $\phi 50 // 100\text{g}$ 毫米	350020060	锁紧螺帽 $\phi 50 \times 6 \times \text{M}20 \times 1$ 齿节圆27
		350015003	支撑垫圈 $\phi 50 \times \phi 75 \times \phi 20 \times 6$
		350020020	*动平衡螺帽 $\phi 50 \times 8,5 \text{ M}20 \times 1,0$ 齿节圆27

EWAG $\phi 80$ 毫米 // 柄径 $\phi 20$ 毫米 // RS $\phi 35$ 毫米

EWAG 磨刀机专用, 搭配间隔环 间隔环 $\phi 35$ 毫米

$\phi 80$ 毫米 // $\phi 20$ 毫米 // RS $\phi 35$ 毫米

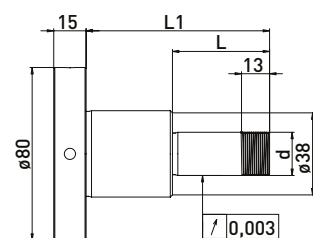
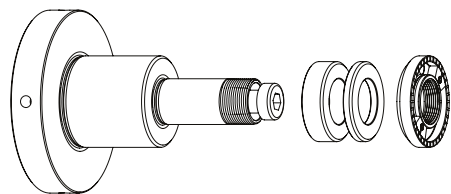

交付设备
间隔环 $\phi 35$ 毫米, 锁紧螺帽 with 动平衡滑块s, M10 锁紧螺丝

订单号	d	L	L1	间隔环 $\phi 35$ 毫米	
				B 10	B 4
300140012	20	45	85	2	3

配件EWAG专用砂轮连杆 毫米 // 柄径 $\phi 20$ 毫米 // 间隔环 $\phi 35$ 毫米

订单号	名称	
350020081	*动平衡滑块 pair for 锁紧螺帽 $\phi 35$ // 40g毫米	
350040040	*锁紧螺帽扳手 齿节圆29 for $\phi 20$ for 动平衡螺帽	
350040041	*锁紧螺帽扳手 齿节圆29 for $\phi 20$	

订单号	名称	
350012004	间隔环 $\phi 35 \times \phi 20 \times 4$	
350012010	间隔环 $\phi 35 \times \phi 20 \times 10$	
350020080	*动平衡螺帽 $\phi 35 \times \phi 40 \times 8 \times M20 \times 1$ 齿节圆29	

EWAG $\phi 80$ 毫米 // 柄径 $\phi 20$ 毫米 // RS $\phi 35$ 毫米

EWAG 磨刀机专用, 搭配间隔环 间隔环 $\phi 35$ 毫米

$\phi 80$ 毫米 // $\phi 20$ 毫米 // RS $\phi 35$ 毫米

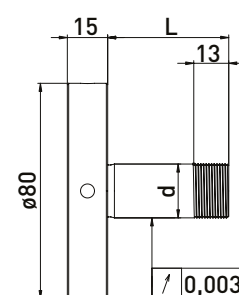
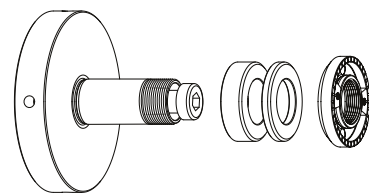

交付设备
间隔环 $\phi 35$ 毫米, 锁紧螺帽 with 动平衡滑块s, M10 锁紧螺丝

订单号	d	L	间隔环 $\phi 35$ 毫米	
			B 10	B 4
300141012	20	20	-	2
300141022	20	45	2	3

配件EWAG专用砂轮连杆 毫米 // 柄径 $\phi 20$ 毫米 // 间隔环 $\phi 35$ 毫米

订单号	名称	
350020081	*动平衡滑块 pair for 锁紧螺帽 $\phi 35$ // 40g毫米	
350040040	*锁紧螺帽扳手 齿节圆29 for $\phi 20$ for 动平衡螺帽	
350040041	*锁紧螺帽扳手 齿节圆29 for $\phi 20$	

订单号	名称	
350012004	间隔环 $\phi 35 \times \phi 20 \times 4$	
350012010	间隔环 $\phi 35 \times \phi 20 \times 10$	
350020080	*动平衡螺帽 $\phi 35 \times \phi 40 \times 8 \times M20 \times 1$ 齿节圆29	

订单号	名称
300149001	M10 adapter screw to $\phi 10$ EWAG M10 for article 300140012
300149002	M10 adapter screw to $\phi 10$ EWAG M10 for article 300141022

*相关项目

EWAG $\phi 80$ 毫米 // 柄径 $\phi 40$ 毫米 // RS 70 毫米

EWAG 磨刀机专用, 搭配间隔环 间隔环 $\phi 70$ 毫米

$\phi 80$ 毫米 // $\phi 40$ 毫米 // RS 70 毫米

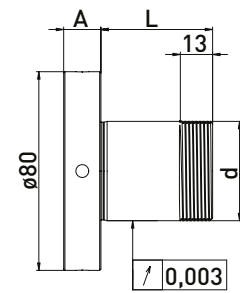
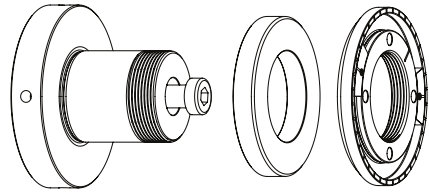

交付设备
间隔环 $\phi 70$ 毫米, 锁紧螺帽 with 动平衡滑块s, M10 锁紧螺丝

间隔环 $\phi 70$ 毫米

订单号	d	L	A	B12
300140242	40	45	15	1

$\phi 80$ 毫米 // $\phi 40$ 毫米 // without RS

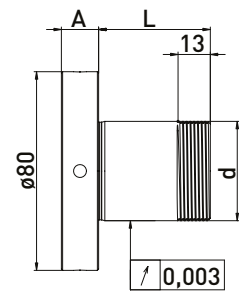
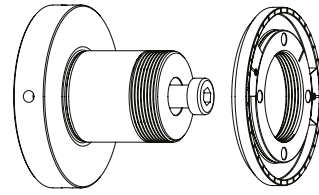

交付设备
锁紧螺帽 with 动平衡滑块s, M10 锁紧螺丝

订单号	d	L	A
300140212	40	20	15
300140222	40	20	30
300140232	40	20	49

配件EWAG专用砂轮连杆 $\phi 80$ 毫米 // 柄径 $\phi 40$ 毫米 // RS 70 毫米

订单号	名称	图标
350020082	*锁紧螺帽专用动平衡滑块 $\phi 78$ EWAG	
350014012	间隔环 $\phi 70 \times \phi 40 \times 12$	
350020025	*动平衡螺帽 $\phi 78 \times 8,5 \times M40 \times 1,5$	

EWAG $\phi 125$ 毫米 // 柄径 $\phi 50$ 毫米

EWAG磨刀机专用

$\phi 125$ // $\phi 50$ 毫米

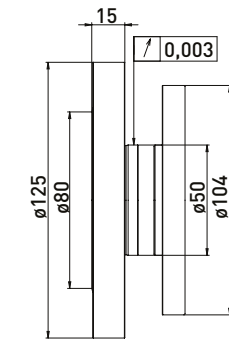
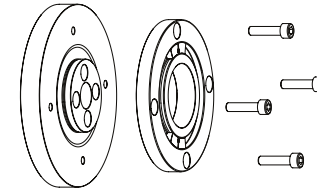

交付设备
Flange, counter-flange with 动平衡滑块s, 4齿节圆. M6x25 锁紧螺丝s

订单号	名称
300140311	Grinding wheel adapter EWAG $\phi 125 \times \phi 50 \times A15$

配件EWAG专用砂轮连杆 $\phi 125$ // 柄径 $\phi 50$ 毫米

订单号	名称	图标
350020082	锁紧螺帽专用动平衡滑块 $\phi 78$ EWAG	

Haas 内锥 $\phi 31,75$ 毫米 (1 1/4) // 柄径 $\phi 20$ 毫米 // RS $\phi 35$ 毫米

Haas 磨刀机专用, 搭配间隔环 间隔环 $\phi 35$ 毫米

内锥 $\phi 31,75$ 毫米 (1 1/4) // $\phi 20$ 毫米 // RS $\phi 35$ 毫米

内锥 $\phi 31,75$ 毫米 (1 1/4) // $\phi 20$ 毫米 // $\phi 20$ 毫米

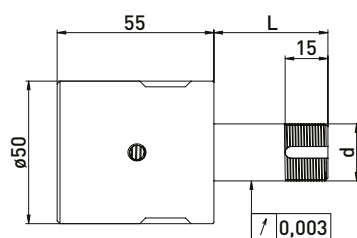
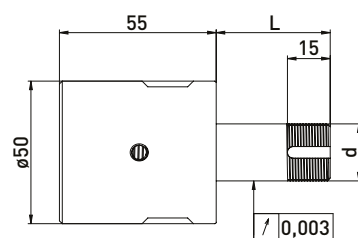
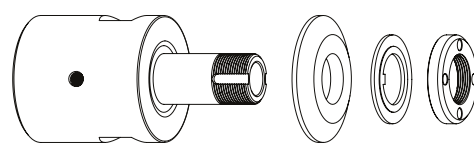
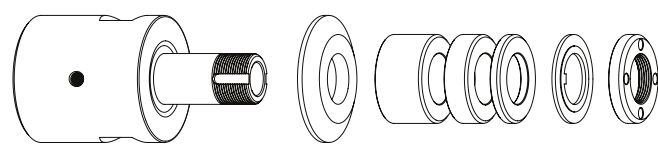

交付设备
Installations kit, 缩小垫圈, 间隔环 $\phi 35$ 毫米, 锁紧垫圈, 锁紧螺帽

交付设备
安装工具包, 缩小垫圈, 锁紧垫圈, 锁紧螺帽

间隔环 $\phi 35$ 毫米

订单号	内锥	d	L	B20	B10	B4
300091512	31,75	20	40	-	1	3
300091522	31,75	20	60	1	1	3
300091532	31,75	20	100	2	3	3

订单号	内锥	d	L
300091511	31,75	20	40
300091521	31,75	20	60
300091531	31,75	20	100

Haas 内锥 $\phi 31,75$ 毫米 (1 1/4) // 柄径 $\phi 20$ 毫米 // RS $\phi 50$ 毫米

Haas 磨刀机专用, 搭配间隔环 间隔环 $\phi 50$ 毫米

内锥 $\phi 31,75$ 毫米 (1 1/4) // $\phi 20$ 毫米 // RS $\phi 50$ 毫米

内锥 $\phi 31,75$ 毫米 (1 1/4) // $\phi 20$ 毫米 // $\phi 20$ 毫米

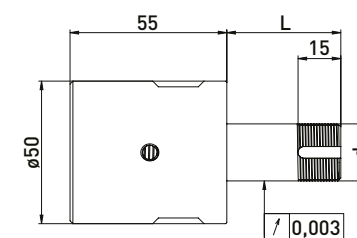
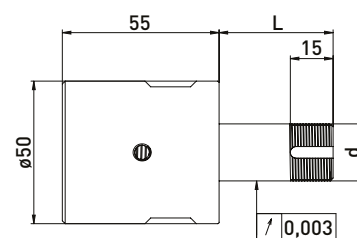
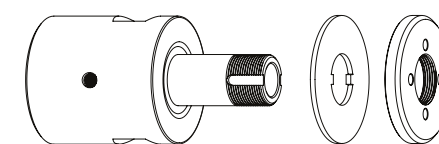
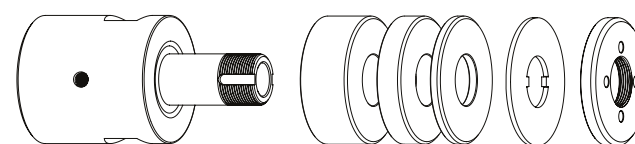

交付设备
安装工具包, 间隔环 $\phi 50$ 毫米, 锁紧垫圈, 锁紧螺帽

交付设备
安装工具包, 锁紧垫圈, 锁紧螺帽

间隔环 $\phi 50$ 毫米

订单号	内锥	d	L	B20	B10	B4
300091012	31,75	20	40	-	1	4
300091022	31,75	20	60	1	1	4
300091032	31,75	20	100	2	3	4

订单号	内锥	d	L
300091011	31,75	20	40
300091021	31,75	20	60
300091031	31,75	20	100

配件Haas专用砂轮连杆 内锥 $\phi 31,75$ 毫米 (1 1/4) // 柄径 $\phi 20$ 毫米 // 间隔环 35 毫米

订单号	名称	订单号	名称
350050010	通用组装设备 $\phi 50$	350012020	间隔环 $\phi 35 \times \phi 20 \times 20$
350040010	锁紧螺帽扳手 齿节圆27 for $\phi 20$	350012010	间隔环 $\phi 35 \times \phi 20 \times 10$
350040011	锁紧螺帽扳手 齿节圆27 for $\phi 20$	350012004	间隔环 $\phi 35 \times \phi 20 \times 4$
350040040	*锁紧螺帽扳手 齿节圆29 for $\phi 20$ for 锁紧螺帽 with blancing option	350015001	缩小垫圈 $\phi 50 \times \phi 35 \times \phi 20 \times 6$
350040041	*锁紧螺帽扳手 齿节圆29 for $\phi 20$	350030020	锁紧垫圈 $\phi 35 \times \phi 20 \times 2$
350020081	*锁紧螺帽专用动平衡滑块 $\phi 35 // 40g$ 毫米	350020030	锁紧螺帽 $\phi 35 \times 6 M20 \times 1$ 齿节圆27
300101002	安装工具包 NCT63 Haas	350020080	*动平衡螺帽 $\phi 35 \times \phi 40 \times 8 \times M20 \times 1$ 齿节圆29
300101003	Assembly wrench for 安装工具包 NCT63 M20 x 1,5	350015005	支撑垫圈 $\phi 35 \times \phi 60 \times \phi 20 \times 6$

配件Haas专用砂轮连杆 内锥 $\phi 31,75$ 毫米 (1 1/4) // 柄径 $\phi 20$ 毫米 // 间隔环 35 毫米

订单号	名称	订单号	名称
350050010	通用组装设备 $\phi 50$	350011020	间隔环 $\phi 50 \times \phi 20 \times 20$
350040010	*锁紧螺帽扳手 齿节圆27 for $\phi 20$	350011010	间隔环 $\phi 50 \times \phi 20 \times 10$
350040011	*锁紧螺帽扳手 齿节圆27 for $\phi 20$	350011004	间隔环 $\phi 50 \times \phi 20 \times 4$
350020021	*锁紧螺帽专用动平衡滑块 $\phi 50 // 100g$ 毫米	350030010	锁紧垫圈 $\phi 50 \times \phi 20 \times 2$
300101002	安装工具包 NCT63 Haas	350020020	*动平衡螺帽 $\phi 50 \times 8,5 M20 \times 1,0$ 齿节圆27
300101003	Assembly wrench for 安装工具包 NCT63 M20 x 1,5	350015003	支撑垫圈 $\phi 50 \times \phi 75 \times \phi 20 \times 6$
		350020060	锁紧螺帽 $\phi 50 \times 6 \times M20 \times 1$ 齿节圆 27

Haas HSK-E50 // 柄径 $\phi 20$ 毫米 // RS $\phi 35$ 毫米

Haas 磨刀机专用, 搭配间隔环 间隔环 $\phi 35$ 毫米

HSK-E50 // $\phi 20$ 毫米 // RS $\phi 35$ 毫米

HSK-E50 // $\phi 20$ 毫米 // without RS

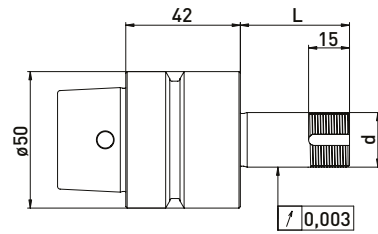
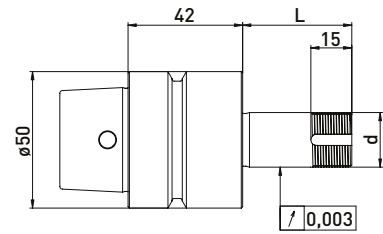
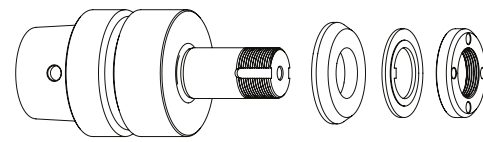
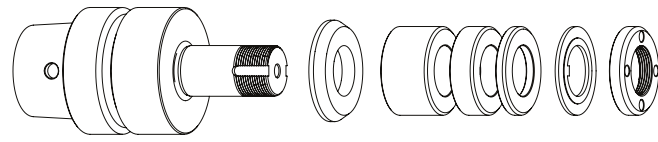

交付设备
r缩小垫圈, 间隔环 $\phi 35$ 毫米, 锁紧垫圈,
锁紧螺帽

交付设备
缩小垫圈, 锁紧垫圈, 锁紧螺帽

间隔环 $\phi 35$ 毫米

订单号	HSK	d	L	B20	B10	B4
300092512	HSK-E50	20	40	-	1	3
300092522	HSK-E50	20	60	1	1	3
300092532	HSK-E50	20	100	2	3	3

订单号	HSK	d	L
300092511	HSK-E50	20	40
300092521	HSK-E50	20	60
300092531	HSK-E50	20	100

Haas HSK-E50 // 柄径 $\phi 20$ 毫米 // RS $\phi 50$ 毫米

Haas 磨刀机专用, 搭配间隔环 间隔环 $\phi 50$ 毫米

HSK-E50 // $\phi 20$ 毫米 // RS $\phi 50$ 毫米

HSK-E50 // $\phi 20$ 毫米 // without RS

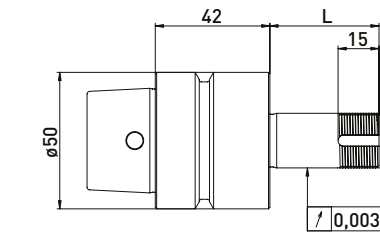
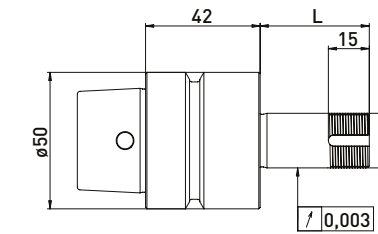
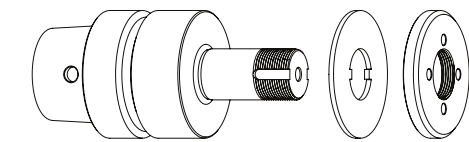
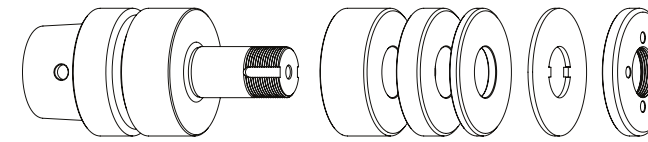

交付设备
间隔环 $\phi 50$ 毫米, 锁紧垫圈, 锁紧螺帽

交付设备
锁紧垫圈, 锁紧螺帽

间隔环 $\phi 50$ 毫米

订单号	HSK	d	L	B20	B10	B4
300092012	HSK-E50	20	40	-	1	4
300092022	HSK-E50	20	60	1	1	4
300092032	HSK-E50	20	100	2	3	4

订单号	HSK	d	L
300092011	HSK-E50	20	40
300092021	HSK-E50	20	60
300092031	HSK-E50	20	100

配件Haas专用砂轮连杆 HSK-E50 // 柄径 $\phi 20$ 毫米 // 间隔环 $\phi 35$ 毫米

订单号	名称
350050010	通用组装设备 $\phi 50$
350040010	锁紧螺帽扳手 齿节圆27 for $\phi 20$
350040011	锁紧螺帽扳手 齿节圆27 for $\phi 20$
350040040	*锁紧螺帽扳手 齿节圆29 for $\phi 20$ for 锁紧螺帽 with blancing option
350040041	*锁紧螺帽扳手 齿节圆29 for $\phi 20$
350020081	*锁紧螺帽专用动平衡滑块 $\phi 35$ // 40g毫米

订单号	名称
350012020	间隔环 $\phi 35 \times \phi 20 \times 20$
350012010	间隔环 $\phi 35 \times \phi 20 \times 10$
350012004	间隔环 $\phi 35 \times \phi 20 \times 4$
350015001	缩小垫圈 $\phi 50 \times \phi 35 \times \phi 20 \times 6$
350030020	锁紧垫圈 $\phi 35 \times \phi 20 \times 2$
350020030	锁紧螺帽 $\phi 35 \times 6$ M20 x 1 齿节圆27
350020080	*动平衡螺帽 $\phi 35 \times \phi 40 \times 8 \times$ M20 x 1 齿节圆29
350015005	支撑垫圈 $\phi 35 \times \phi 60 \times \phi 20 \times 6$

配件Haas专用砂轮连杆 HSK-E50 // 柄径 $\phi 20$ 毫米 // 间隔环 $\phi 50$ 毫米

订单号	名称
350050010	通用组装设备 $\phi 50$
350040010	*锁紧螺帽扳手 齿节圆27 for $\phi 20$
350040011	*锁紧螺帽扳手 齿节圆27 for $\phi 20$
350020021	*锁紧螺帽专用动平衡滑块 $\phi 50$ // 100g毫米

订单号	名称
350011020	间隔环 $\phi 50 \times \phi 20 \times 20$
350011010	间隔环 $\phi 50 \times \phi 20 \times 10$
350011004	间隔环 $\phi 50 \times \phi 20 \times 4$
350030010	锁紧垫圈 $\phi 50 \times \phi 20 \times 2$
350020060	锁紧螺帽 $\phi 50 \times 6 \times$ M20 x 1 齿节圆 27
350020020	*动平衡螺帽 $\phi 50 \times 8,5$ M20 x 1,0 齿节圆27
350015003	支撑垫圈 $\phi 50 \times \phi 75 \times \phi 20 \times 6$

Haas磨刀机专用

HSK-E50, HSK-E80

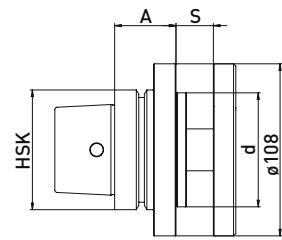
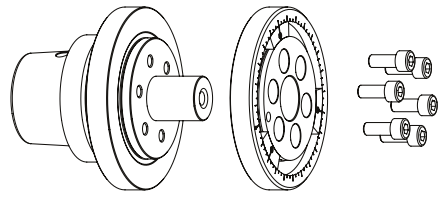

交付设备
带动平衡滑块的锁紧法兰 3件
锁紧螺丝 6件

订单号	HSK	d	A	S
300093011	HSK-E50	51	42	8-25
300093111	HSK-E50	76,2	42	8-25
300094011	HSK-E80	51	42	8-25
300094111	HSK-E80	76,2	42	8-25
300094211	HSK-E80	51	55	25-40

配件Haas专用砂轮连杆 HSK-E50, HSK-E80

订单号	名称
250001059	动平衡滑块 $\phi 100 \times \phi 80 \times 7$



Hawema 磨刀机专用, 搭配间隔环 间隔环 $\phi 35$ 毫米

HSK50 // $\phi 20$ 毫米 // RS $\phi 35$ 毫米

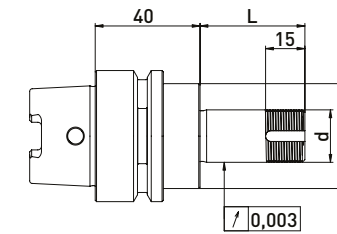
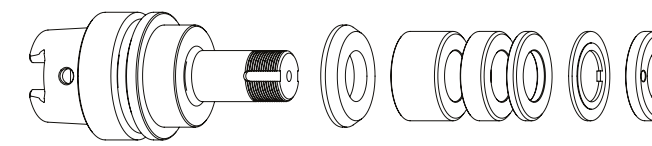

交付设备
缩小垫圈, 间隔环 $\phi 35$ 毫米, 锁紧垫圈,
锁紧螺帽

订单号	HSK	d	L	间隔环 $\phi 35$ 毫米		
				B20	B10	B4
300012512	HSK50	20	40	-	1	3
300012522	HSK50	20	60	1	1	3
300012532	HSK50	20	75	1	2	4
300012542	HSK50	20	85	2	1	4
300012552	HSK50	20	100	2	3	3

配件Hawema专用砂轮连杆 HSK50 // $\phi 20$ 毫米 // 间隔环 $\phi 35$ 毫米

订单号	名称
350050010	通用组装设备 $\phi 50$
350040010	锁紧螺帽扳手 齿节圆27 for $\phi 20$
350040011	锁紧螺帽扳手 齿节圆27 for $\phi 20$
350040040	*锁紧螺帽扳手 齿节圆29 for $\phi 20$ for 锁紧螺帽 with blancing option
350040041	*锁紧螺帽扳手 齿节圆29 for $\phi 20$
350020081	*锁紧螺帽专用动平衡滑块 $\phi 35 // 40g$ 毫米

HSK50 // $\phi 20$ 毫米 // without RS

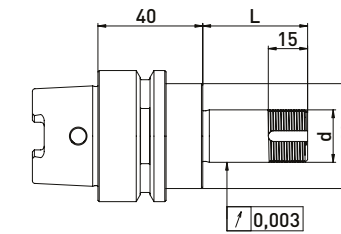
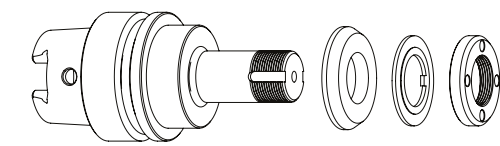

交付设备
缩小垫圈, 锁紧垫圈, 锁紧螺帽

订单号	HSK	d	L
300012511	HSK50	20	40
300012521	HSK50	20	60
300012531	HSK50	20	75
300012541	HSK50	20	85
300012551	HSK50	20	100

订单号	名称
350012020	间隔环 $\phi 35 \times \phi 20 \times 20$
350012010	间隔环 $\phi 35 \times \phi 20 \times 10$
350012004	间隔环 $\phi 35 \times \phi 20 \times 4$
350015006	缩小垫圈 $\phi 40 \times \phi 35 \times \phi 20 \times 6$
350030020	锁紧垫圈 $\phi 35 \times \phi 20 \times 2$
350020030	锁紧螺帽 $\phi 35 \times 6 M20 \times 1$ 齿节圆27
350020080	*动平衡螺帽 $\phi 35 \times \phi 40 \times 8 \times M20 \times 1$ 齿节圆29
350015005	支撑垫圈 $\phi 35 \times \phi 60 \times \phi 20 \times 6$

Hawema HSK50 // 柄径 $\phi 20$ 毫米 // RS $\phi 50$ 毫米

Hawema 磨刀机专用, 搭配间隔环 间隔环 $\phi 50$ 毫米

HSK50 // $\phi 20$ 毫米 // RS $\phi 50$ 毫米

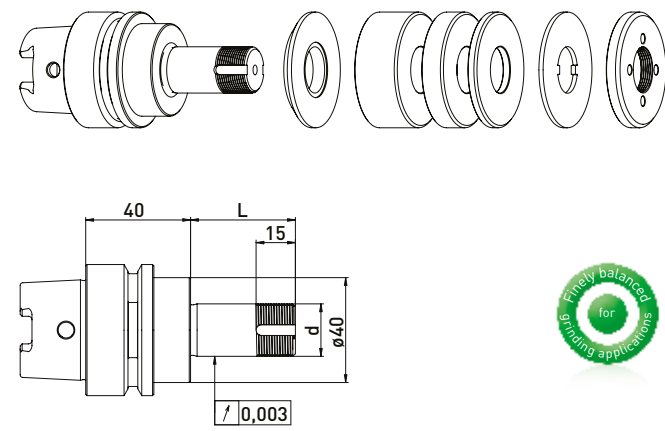

HSK50 // $\phi 20$ 毫米 // without RS

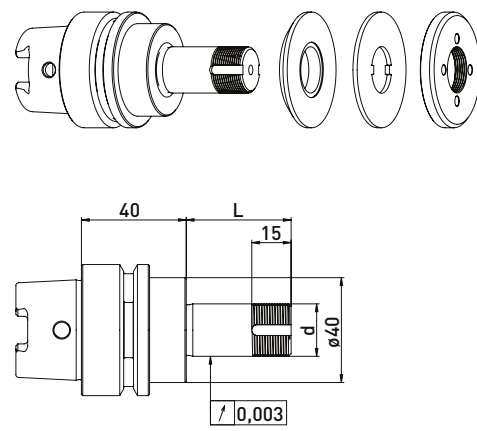

交付设备
缩小垫圈, 间隔环 $\phi 50$ 毫米, 锁紧垫圈,
锁紧螺帽

交付设备
缩小垫圈, 锁紧垫圈, 锁紧螺帽

间隔环 $\phi 50$ 毫米

订单号	HSK	d	L	B20	B10	B4
300012012	HSK50	20	40	-	1	3
300012022	HSK50	20	60	1	1	3
300012032	HSK50	20	75	1	2	4
300012042	HSK50	20	85	2	1	4
300012052	HSK50	20	100	2	3	3

订单号	HSK	d	L
300012011	HSK50	20	40
300012021	HSK50	20	60
300012031	HSK50	20	75
300012041	HSK50	20	85
300012051	HSK50	20	100

配件Hawema专用砂轮连杆 HSK50 // $\phi 20$ 毫米 // 间隔环 $\phi 50$ 毫米

订单号	名称
350050010	通用组装设备 $\phi 50$
350040010	*锁紧螺帽扳手 齿节圆27 for $\phi 20$
350040011	*锁紧螺帽扳手 齿节圆27 for $\phi 20$
350020021	*锁紧螺帽专用动平衡滑块 $\phi 50$ // 100g毫米

订单号	名称
350011020	间隔环 $\phi 50 \times \phi 20 \times 20$
350011010	间隔环 $\phi 50 \times \phi 20 \times 10$
350011004	间隔环 $\phi 50 \times \phi 20 \times 4$
350015002	缩小垫圈 $\phi 40 \times \phi 50 \times \phi 20 \times 6$
350030010	锁紧垫圈 $\phi 50 \times \phi 20 \times 2$
350020060	锁紧螺帽 $\phi 50 \times 6 \times M20 \times 1$ 齿节圆 27
350020020	*动平衡螺帽 $\phi 50 \times 8,5 M20 \times 1,0$ 齿节圆27
350015003	支撑垫圈 $\phi 50 \times \phi 75 \times \phi 20 \times 6$

Reinecker HSK50 // 柄径 $\phi 20$ 毫米 // RS $\phi 35$ 毫米

Reinecker 磨刀机专用, 搭配间隔环 间隔环 $\phi 35$ 毫米

HSK50 // $\phi 20$ 毫米 // RS $\phi 35$ 毫米

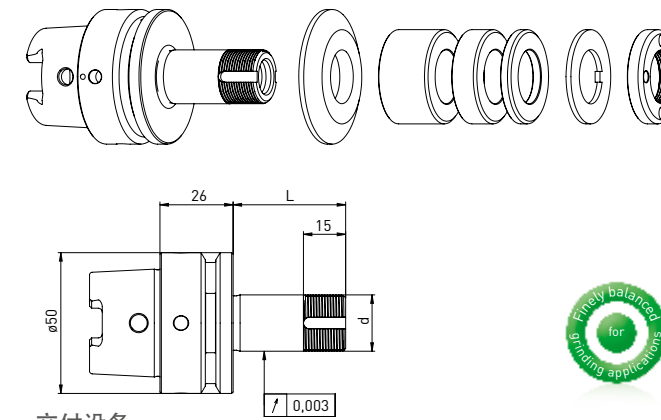

交付设备
缩小垫圈, 间隔环 $\phi 35$ 毫米, 锁紧垫圈, 锁紧螺帽

HSK50 // $\phi 20$ 毫米 // without RS

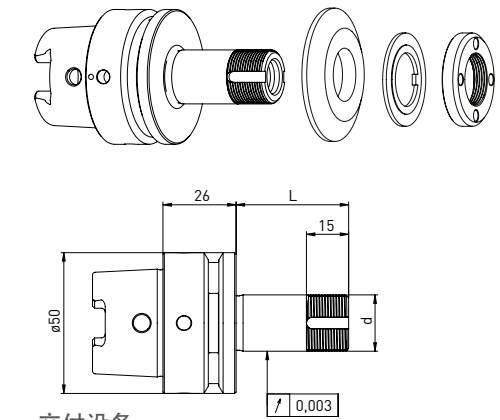

交付设备
缩小垫圈, 锁紧垫圈, 锁紧螺帽

间隔环 $\phi 35$ 毫米

订单号	HSK	d	L	B20	B10	B4
300072512	HSK50	20	40	-	1	3
300072522	HSK50	20	60	1	1	3
300072532	HSK50	20	85	2	1	4
300072542	HSK50	20	110	3	2	3
300072552	HSK50	20	25	-	-	2
300072562	HSK50	20	50	-	2	3
300072572	HSK50	20	75	2	1	2

订单号	HSK	d	L
300072511	HSK50	20	40
300072521	HSK50	20	60
300072531	HSK50	20	85
300072541	HSK50	20	110
300072551	HSK50	20	25
300072561	HSK50	20	50
300072571	HSK50	20	75

配件Reinecker专用砂轮连杆 HSK50 // $\phi 20$ 毫米 // 间隔环 $\phi 35$ 毫米

订单号	名称
350050010	通用组装设备 $\phi 50$
350040010	锁紧螺帽扳手 齿节圆27 for $\phi 20$
350040011	锁紧螺帽扳手 齿节圆27 for $\phi 20$
350040040	*锁紧螺帽扳手 齿节圆29 for $\phi 20$ for 锁紧螺帽 with blancing option
350040041	*锁紧螺帽扳手 齿节圆29 for $\phi 20$
350020081	*锁紧螺帽专用动平衡滑块 $\phi 35$ // 40g毫米

订单号	名称
350012020	间隔环 $\phi 35 \times \phi 20 \times 20$
350012010	间隔环 $\phi 35 \times \phi 20 \times 10$
350012004	间隔环 $\phi 35 \times \phi 20 \times 4$
350015001	缩小垫圈 $\phi 50 \times \phi 35 \times \phi 20 \times 6$
350030020	锁紧垫圈 $\phi 35 \times \phi 20 \times 2$
350020030	锁紧螺帽 $\phi 35 \times 6 M20 \times 1$ 齿节圆27
350020080	*动平衡螺帽 $\phi 35 \times \phi 40 \times 8 \times M20 \times 1$ 齿节圆29
350015005	支撑垫圈 $\phi 35 \times \phi 60 \times \phi 20 \times 6$

订单号	名称
250000253	锁紧螺丝 Reinecker L40 - $\phi 12 \times 116$
250000254	锁紧螺丝 Reinecker L60 - $\phi 12 \times 136$
250000255	锁紧螺丝 Reinecker L85 - $\phi 12 \times 161$
250000256	锁紧螺丝 Reinecker L110 - $\phi 12 \times 186$

*相关项目

Reinecker HSK50 // 柄径 $\phi 20$ 毫米 // RS $\phi 50$ 毫米

Reinecker 磨刀机专用, 搭配间隔环 间隔环 $\phi 50$ 毫米

HSK50 // $\phi 20$ 毫米 // RS $\phi 50$ 毫米

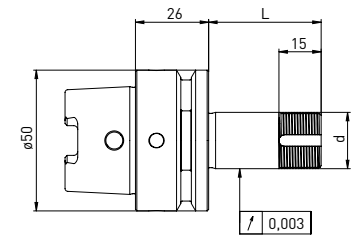
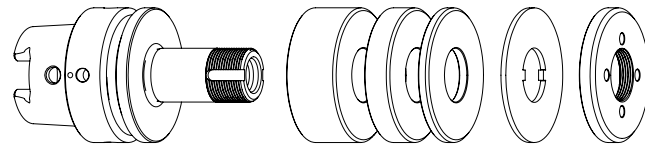

HSK50 // $\phi 20$ 毫米 // without RS

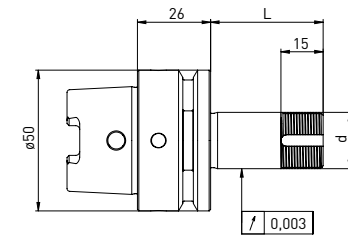
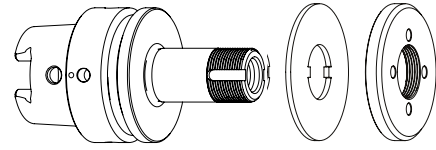

交付设备
间隔环 $\phi 50$ 毫米, 锁紧垫圈, 锁紧螺帽

间隔环 $\phi 50$ 毫米

订单号	HSK	d	L	B20	B10	B4
300072012	HSK50	20	40	-	1	4
300072022	HSK50	20	60	1	1	4
300072032	HSK50	20	85	2	2	3
300072042	HSK50	20	110	3	2	4
300072052	HSK50	20	25	-	-	3
300072062	HSK50	20	50	1	1	2
300072072	HSK50	20	75	2	1	3

交付设备
锁紧垫圈, 锁紧螺帽

订单号	HSK	d	L
300072011	HSK50	20	40
300072021	HSK50	20	60
300072031	HSK50	20	85
300072041	HSK50	20	110
300072051	HSK50	20	25
300072061	HSK50	20	50
300072071	HSK50	20	75

配件Reinecker专用砂轮连杆HSK50 // $\phi 20$ 毫米 // 间隔环 $\phi 50$ 毫米

订单号	名称	图标
350050010	通用组装设备 $\phi 50$	
350040010	*锁紧螺帽扳手 齿节圆27 for $\phi 20$	
350040011	*锁紧螺帽扳手 齿节圆27 for $\phi 20$	
350020021	*锁紧螺帽专用动平衡滑块 $\phi 50$ // 100g毫米	
250000253	锁紧螺丝 Reinecker L40 - $\phi 12 \times 116$	
250000254	锁紧螺丝 Reinecker L60 - $\phi 12 \times 136$	
250000255	锁紧螺丝 Reinecker L85 - $\phi 12 \times 161$	
250000256	锁紧螺丝 Reinecker L110 - $\phi 12 \times 186$	

订单号	名称	图标
350011020	间隔环 $\phi 50 \times \phi 20 \times 20$	
350011010	间隔环 $\phi 50 \times \phi 20 \times 10$	
350011004	间隔环 $\phi 50 \times \phi 20 \times 4$	
350015003	支撑垫圈 $\phi 50 \times \phi 75 \times \phi 20 \times 6$	
350030010	锁紧垫圈 $\phi 50 \times \phi 20 \times 2$	
350020060	锁紧螺帽 $\phi 50 \times 6 \times M20 \times 1$ 齿节圆 27	
350020020	*动平衡螺帽 $\phi 50 \times 8,5 M20 \times 1,0$ 齿节圆27	

Reinecker HSK50 // 柄径 $\phi 31,75$ mm (1 1/4) 毫米 // RS $\phi 60$ 毫米

Reinecker 磨刀机专用, 搭配间隔环 间隔环 $\phi 60$ 毫米

HSK50 // $\phi 31,75$ mm (1 1/4) 毫米 // RS $\phi 60$ 毫米

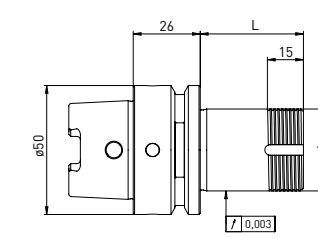
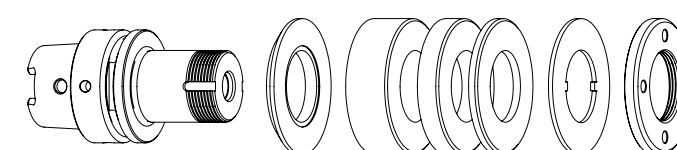

HSK50 // $\phi 31,75$ mm (1 1/4) 毫米 // without RS

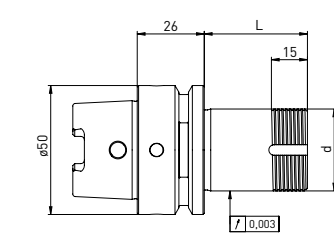
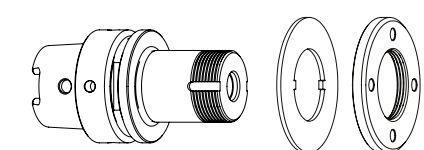

交付设备
缩小垫圈, 间隔环 $\phi 60$ 毫米, 锁紧垫圈, 锁紧螺帽

间隔环 $\phi 60$ 毫米

订单号	HSK	d	L	B20	B10	B4
300072112	HSK50	31,75	40	-	2	3
300072122	HSK50	31,75	60	1	1	3
300072132	HSK50	31,75	85	2	2	4
300072142	HSK50	31,75	100	3	2	3

交付设备
缩小垫圈, 锁紧垫圈, 锁紧螺帽

订单号	HSK	d	L
300072111	HSK50	31,75	40
300072121	HSK50	31,75	60
300072131	HSK50	31,75	85
300072141	HSK50	31,75	100

配件Reinecker专用砂轮连杆HSK50 // $\phi 31,75$ mm (1 1/4) 毫米 // 间隔环 $\phi 60$ 毫米

Best.-Nr.	Bezeichnung	图标
350050010	通用组装设备 $\phi 50$	
350040030	*锁紧螺帽扳手 齿节圆39 for 锁紧螺帽 with blancing option	
350040020	锁紧螺帽扳手 齿节圆45 for $\phi 32$	
350020023	*动平衡滑块 pair for 锁紧螺帽 $\phi 60$ // 200g毫米	
250000253	锁紧螺丝 Reinecker L40 - $\phi 12 \times 116$	
250000254	锁紧螺丝 Reinecker L60 - $\phi 12 \times 136$	
250000255	锁紧螺丝 Reinecker L85 - $\phi 12 \times 161$	
250000256	锁紧螺丝 Reinecker L110 - $\phi 12 \times 186$	

Best.-Nr.	Bezeichnung	图标
350011420	间隔环 $\phi 60 \times \phi 31,75 \times 20$	
350011410	间隔环 $\phi 60 \times \phi 31,75 \times 10$	
350011404	间隔环 $\phi 60 \times \phi 31,75 \times 4$	
350015009	锁紧垫圈	
350030060	锁紧垫圈 $\phi 60 \times \phi 32 \times 1,8$	
350020066	锁紧螺帽 $\phi 60 \times 6 \times M32 \times 1,5$ 齿节圆45	
350020022	*动平衡螺帽 $\phi 60 \times 9 M32 \times 1,5$ 齿节圆39	

Rollomatic 磨刀机专用, 搭配间隔环 间隔环 $\phi 50$ 毫米



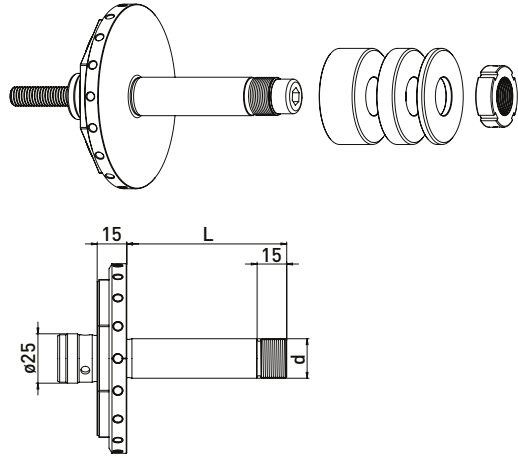

$\phi 25$ 毫米 // $\phi 20$ 毫米 // RS $\phi 50$ 毫米



交付设备
间隔环 $\phi 50$ 毫米, M10 锁紧螺丝, 锁紧螺帽

订单号	d	L	间隔环 $\phi 50$ 毫米		
			B20	B10	B4
300150412	20	50	-	2	4
300150422	20	81	1	3	4

配件Rollomatic专用砂轮连杆 $\phi 25$ 毫米 // 柄径 $\phi 20$ 毫米 // RS $\phi 50$ 毫米

订单号	名称	订单号	名称
350040051	勾形扳手 30 - 32 毫米 	350011520	间隔环 Rollomatic $\phi 50 \times \phi 20 \times 20$ 
		350011510	间隔环 Rollomatic $\phi 50 \times \phi 20 \times 10$ 
		350011504	间隔环 Rollomatic $\phi 50 \times \phi 20 \times 4$ 
		350020120	锁紧螺帽 MRR20x1 M20 x 1 - $\phi 32 \times 10$ 
		350015003	支撑垫圈 $\phi 50 \times \phi 75 \times \phi 20 \times 6$ 

Rollomatic 磨刀机专用

$\phi 25$ 毫米 // $\phi 31,75$ 毫米 (1 1/4)

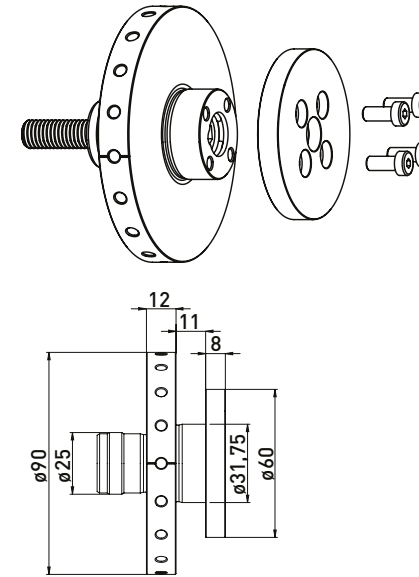

交付设备
Clamping flange, 4齿节圆. M5x12 cylinder screws,
M10 锁紧螺丝

订单号	名称
300150510	Grinding wheel adapter Rollomatic $\phi 31,75 \times 11$

Rollomatic $\phi 25$ 毫米 // 柄径 $\phi 31,75$ 毫米 (1 $\frac{1}{4}$) // RS $\phi 60$ 毫米

Rollomatic 磨刀机专用, 搭配间隔环 间隔环 $\phi 60$ 毫米

$\phi 25$ 毫米 // $\phi 31,75$ 毫米 (1 $\frac{1}{4}$) // RS $\phi 60$ 毫米

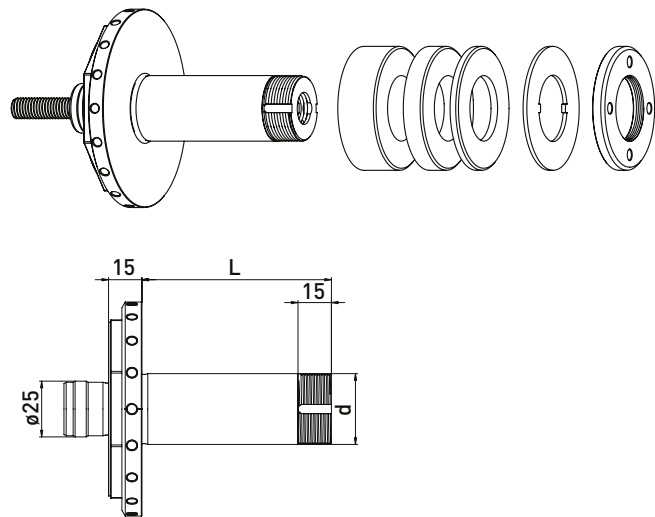

交付设备
间隔环 $\phi 60$ 毫米, M10 锁紧螺丝, 锁紧垫圈
and 锁紧螺帽

订单号	d	L	间隔环 $\phi 60$ 毫米		
			B20	B10	B4
300150212	31,75	50	-	2	4
300150222	31,75	85	2	2	3
300150232	31,75	115	3	3	3

配件Rollomatic专用砂轮连杆 $\phi 25$ 毫米 // $\phi 31,75$ 毫米 (1 $\frac{1}{4}$) // RS $\phi 60$ 毫米

订单号	名称	订单号	名称
350040020	锁紧螺帽扳手 齿节圆45 for $\phi 32$	350011620	间隔环 Rollomatic $\phi 60 \times \phi 31,75 \times 20$
		350011610	间隔环 Rollomatic $\phi 60 \times \phi 31,75 \times 10$
		350011604	间隔环 Rollomatic $\phi 60 \times \phi 31,75 \times 4$
		350030060	锁紧垫圈 $\phi 60 \times \phi 32 \times 1,8$
		350020066	锁紧螺帽 $\phi 60 \times 6 \times M32 \times 1,5$ 齿节圆45

Rollomatic $\phi 25$ 毫米 // 柄径 $\phi 32$ // RS $\phi 60$ 毫米

Rollomatic 磨刀机专用, 搭配间隔环 间隔环 $\phi 60$ 毫米

$\phi 25$ 毫米 // $\phi 32$ 毫米 // RS $\phi 60$ 毫米

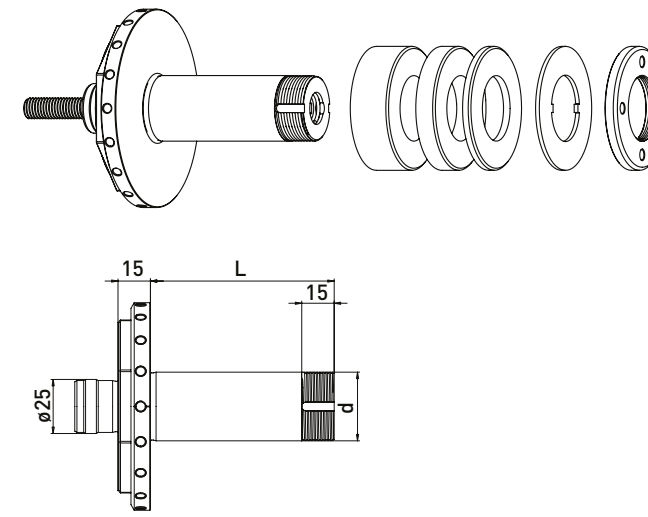

交付设备
间隔环 $\phi 60$ 毫米, M10 锁紧螺丝 锁紧垫圈
and 锁紧螺帽

订单号	d	L	间隔环 $\phi 60$ 毫米		
			B20	B10	B4
300150312	32	50	-	2	4
300150322	32	85	2	2	3
300150332	32	115	3	3	3

配件Rollomatic专用砂轮连杆 $\phi 25$ 毫米 // 柄径 $\phi 32$ 毫米 // RS $\phi 60$ 毫米

订单号	名称	订单号	名称
350040020	锁紧螺帽扳手 齿节圆45 for $\phi 32$	350011320	间隔环 $\phi 60 \times \phi 32 \times 20$
		350011310	间隔环 $\phi 60 \times \phi 32 \times 10$
		350011304	间隔环 $\phi 60 \times \phi 32 \times 4$
		350030060	锁紧垫圈 $\phi 60 \times \phi 32 \times 1,8$
		350020066	锁紧螺帽 $\phi 60 \times 6 \times M32 \times 1,5$ 齿节圆45

Rollomatic 磨刀机专用

$\phi 25$ 毫米 // 三级轴

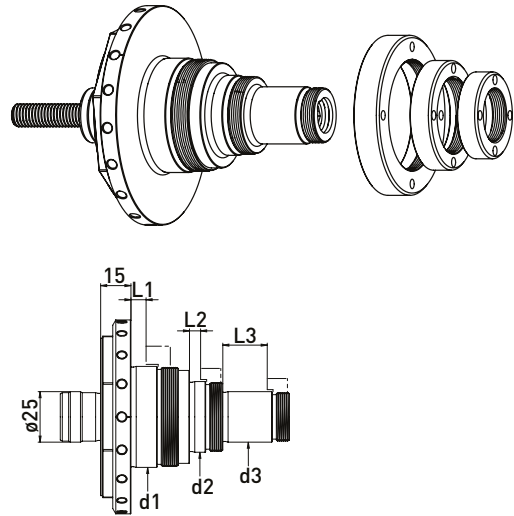

交付设备
per 1 一块 锁紧螺帽 $\phi 38$ (350020110), $\phi 48$ (350020111), $\phi 70$ (350020113), M10 锁紧螺丝

订单号	L1	L2	L3	d1	d2	d3
300150111	11,5	5,5	5,5	50	35	25
300150121	7,5	5,5	22	50	35	25

$\phi 25$ 毫米 // 两段式刀柄

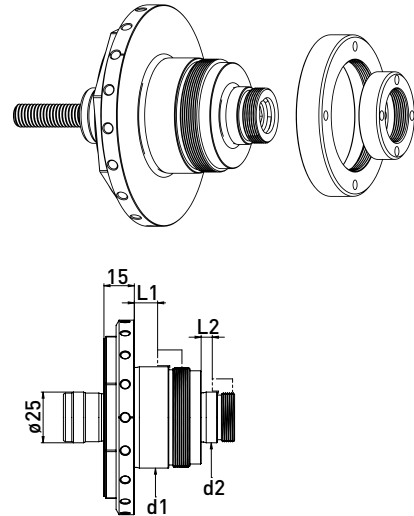

交付设备
per 1 一块 锁紧螺帽 $\phi 38$ (350020110), $\phi 58$ (350020112), M10 锁紧螺丝

订单号	L1	L2	L3	d1	d2	d3
300150131	11,5	5,5		40	25	

交付设备
per 1 一块 锁紧螺帽 $\phi 38$ (350020110), $\phi 70$ (350020113), M10 锁紧螺丝

订单号	L1	L2	L3	d1	d2	d3
300150141	11,5	5,5		50	25	

配件Rollomatic专用砂轮连杆 $\phi 25$ 毫米 // stepped 柄径 $\phi 25, \phi 35, \phi 50$ 毫米

订单号	名称	for d
350020110	锁紧螺帽 Rollomatic $\phi 38 \times 10$ M24 x 1	25
350020111	锁紧螺帽 Rollomatic $\phi 48 \times 10$ M34 x 1	35
350020112	锁紧螺帽 Rollomatic $\phi 58 \times 11$ M39 x 1	40
350020113	锁紧螺帽 Rollomatic $\phi 70 \times 12$ M49 x 1	50

订单号	名称
350016001	间隔环 $\phi 38 \times \phi 25 \times 5$
350016002	间隔环 $\phi 58 \times \phi 40 \times 5$
350016003	间隔环 $\phi 70 \times \phi 50 \times 5$
350016005	间隔环 $\phi 48 \times \phi 35 \times 5$

Rollomatic 磨刀机专用

HSK50 // 阶梯柄径

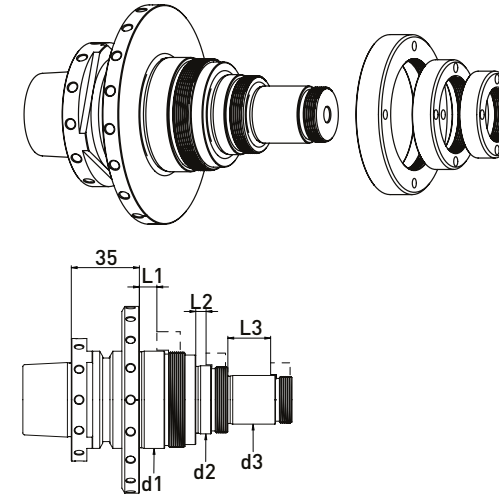

交付设备
per 1 一块 锁紧螺帽 $\phi 38$ (350020110), $\phi 48$ (350020111), $\phi 70$ (350020113), M10 锁紧螺丝

订单号	L1	L2	L3	d1	d2	d3
300150921	7,5	5,5	22	50	35	25

配件Rollomatic专用砂轮连杆 $\phi 25$ 毫米 // stepped 柄径 $\phi 25, \phi 35, \phi 50$ 毫米

订单号	名称	for d
350020110	锁紧螺帽 Rollomatic $\phi 38 \times 10$ M24 x 1	25
350020111	锁紧螺帽 Rollomatic $\phi 48 \times 10$ M34 x 1	35
350020112	锁紧螺帽 Rollomatic $\phi 58 \times 11$ M39 x 1	40
350020113	锁紧螺帽 Rollomatic $\phi 70 \times 12$ M49 x 1	50

订单号	名称
350016001	间隔环 $\phi 38 \times \phi 25 \times 5$
350016002	间隔环 $\phi 58 \times \phi 40 \times 5$
350016003	间隔环 $\phi 70 \times \phi 50 \times 5$
350016005	间隔环 $\phi 48 \times \phi 35 \times 5$

Rollomatic HSK-E50 // 柄径 $\phi 20$ 毫米 // RS $\phi 50$ 毫米

Rollomatic 磨刀机专用, 搭配间隔环 间隔环 $\phi 50$ 毫米

HSK-E50 // $\phi 20$ 毫米 // RS $\phi 50$ 毫米

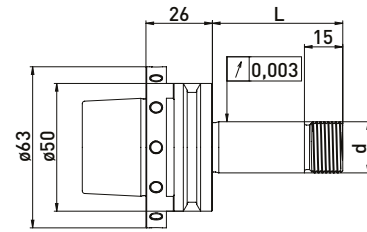
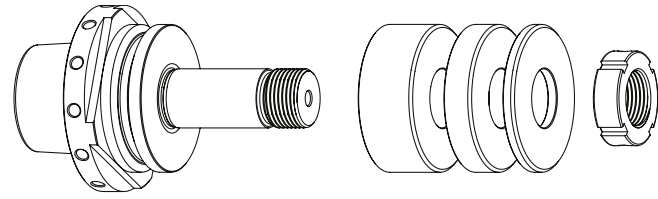

交付设备
间隔环 $\phi 50$ 毫米, 锁紧螺帽

间隔环 $\phi 50$ 毫米

订单号	HSK	d	L	B20	B10	B4
300150612	HSK-E50	20	51	1	1	2
300150632	HSK-E50	20	81	2	2	2

HSK-E50 // $\phi 20$ 毫米 // without RS

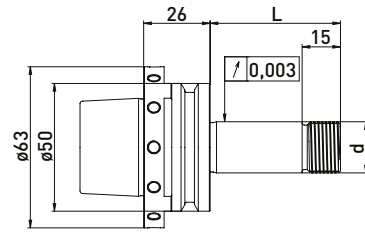
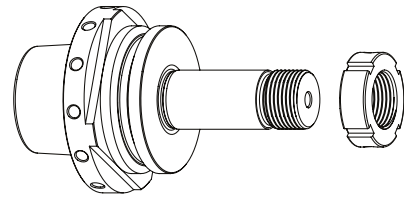

交付设备
锁紧螺帽

订单号	HSK	d	L
300150611	HSK-E50	20	51
300150631	HSK-E50	20	81

Rollomatic HSK-E50 // 柄径 $\phi 31,75$ 毫米 (1 1/4) // RS $\phi 60$ 毫米

Rollomatic 磨刀机专用, 搭配间隔环 间隔环 $\phi 60$ 毫米

HSK-E50 // $\phi 31,75$ 毫米 (1 1/4) // RS $\phi 60$ 毫米

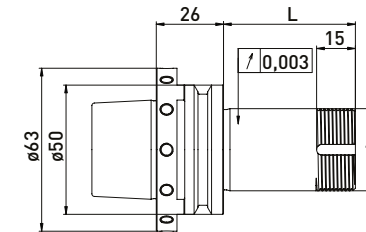
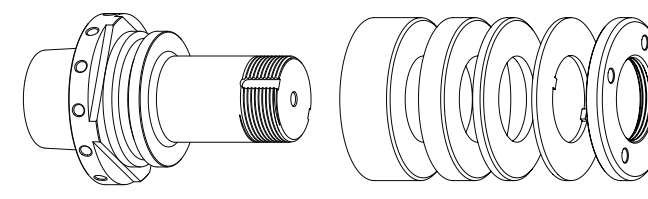

交付设备
间隔环 $\phi 60$ 毫米, 锁紧螺帽

间隔环 $\phi 60$ 毫米

订单号	HSK	d	L	B20	B10	B4
300150712	HSK-50E	31,75	51	-	1	3
300150732	HSK-50E	31,75	81	1	1	3



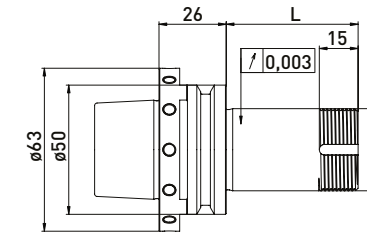
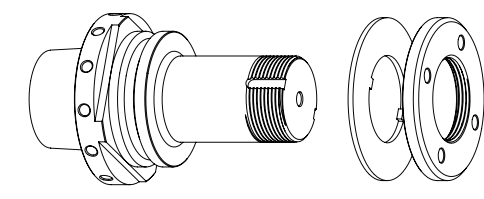



HSK-E50 // $\phi 31,75$ 毫米 (1 1/4) // without RS











交付设备
锁紧螺帽

订单号	HSK	d	L
300150711	HSK-50E	31,75	51
300150731	HSK-50E	31,75	81

配件Rollomatic专用砂轮连杆 HSK-E50 // 柄径 $\phi 20$ 毫米 // RS $\phi 50$ 毫米

订单号	名称	订单号	名称
350040051	勾形扳手 30 - 32 毫米 	350011520	间隔环 Rollomatic $\phi 50 \times \phi 20 \times 20$ 
		350011510	间隔环 Rollomatic $\phi 50 \times \phi 20 \times 10$ 
		350011504	间隔环 Rollomatic $\phi 50 \times \phi 20 \times 4$ 
		350020121	锁紧螺帽 MRR20 x 1,5 M20 x 1,5 $\phi 32 \times 10$ 
		350015003	支撑垫圈 $\phi 50 \times \phi 75 \times \phi 20 \times 6$ 

配件Rollomatic专用砂轮连杆 HSK-E50 // 柄径 $\phi 31,75$ 毫米 (1 1/4) // 间隔环 $\phi 60$ 毫米

订单号	名称	订单号	名称
350040030	*锁紧螺帽扳手 齿节圆39 for 锁紧螺帽 with blancing option 	350011420	间隔环 $\phi 60 \times \phi 31,75 \times 20$ 
350040020	锁紧螺帽扳手 齿节圆45 for $\phi 32$ 	350011410	间隔环 $\phi 60 \times \phi 31,75 \times 10$ 
350020023	*动平衡滑块 pair for 锁紧螺帽 $\phi 60$ // 200g毫米 	350011404	间隔环 $\phi 60 \times \phi 31,75 \times 4$ 
		350030060	锁紧垫圈 $\phi 60 \times \phi 32 \times 1,8$ 
		350020066	锁紧螺帽 $\phi 60 \times 6 \times M32 \times 1,5$ 齿节圆45 
		350020022	*动平衡螺帽 $\phi 60 \times 9$ M32 x 1,5 齿节圆39 

Saacke HSK50 // 柄径 $\phi 20$ 毫米 // RS $\phi 35$ 毫米

Saacke 磨刀机专用, 搭配间隔环 间隔环 $\phi 35$ 毫米

HSK50 // $\phi 20$ 毫米 // RS $\phi 35$ 毫米

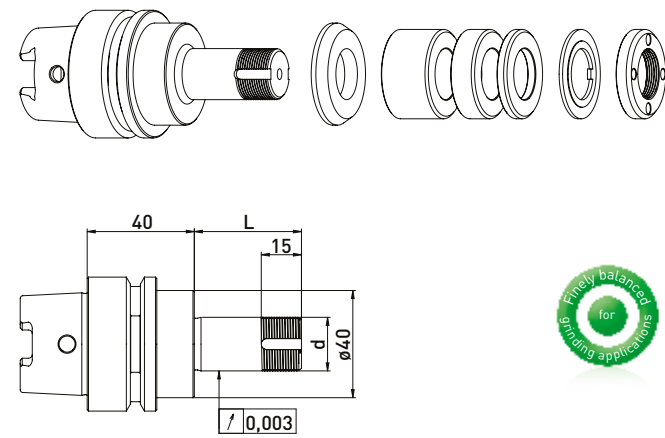

交付设备
缩小垫圈, 间隔环 $\phi 35$ 毫米, 锁紧垫圈,
锁紧螺帽

间隔环 $\phi 35$ 毫米

订单号	HSK	d	L	B20	B10	B4
300012512	HSK50	20	40	-	1	3
300012522	HSK50	20	60	1	1	3
300012532	HSK50	20	75	1	2	4
300012542	HSK50	20	85	2	1	4
300012552	HSK50	20	100	2	3	3

HSK50 // $\phi 20$ 毫米 // without RS

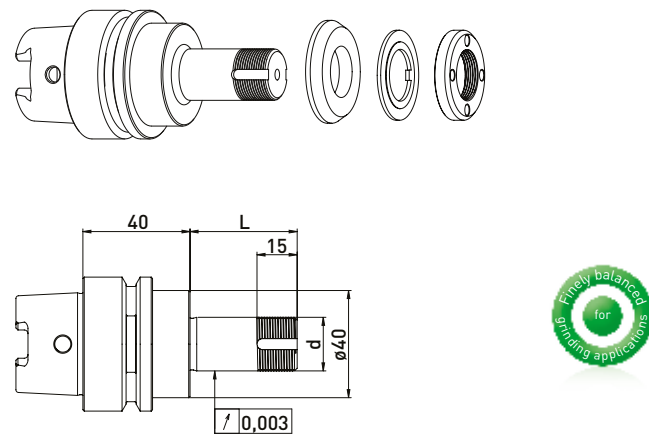

交付设备
缩小垫圈, 锁紧垫圈, 锁紧螺帽

订单号	HSK	d	L
300012511	HSK50	20	40
300012521	HSK50	20	60
300012531	HSK50	20	75
300012541	HSK50	20	85
300012551	HSK50	20	100

配件Saacke专用砂轮连杆 HSK50 // 柄径 $\phi 20$ 毫米 // 间隔环 $\phi 35$ 毫米

订单号	名称	订单号	名称
350050010	通用组装设备 $\phi 50$	350012020	间隔环 $\phi 35 \times \phi 20 \times 20$
350040010	锁紧螺帽扳手 齿节圆27 for $\phi 20$	350012010	间隔环 $\phi 35 \times \phi 20 \times 10$
350040011	锁紧螺帽扳手 齿节圆27 for $\phi 20$	350012004	间隔环 $\phi 35 \times \phi 20 \times 4$
350040040	*锁紧螺帽扳手 齿节圆29 for $\phi 20$ for 动平衡螺帽	350015006	缩小垫圈 $\phi 40 \times \phi 35 \times \phi 20 \times 6$
350040041	*锁紧螺帽扳手 齿节圆29 for $\phi 20$	350030020	锁紧垫圈 $\phi 35 \times \phi 20 \times 2$
350020081	*锁紧螺帽专用动平衡滑块 $\phi 35 // 40g$ 毫米	350020030	锁紧螺帽 $\phi 35 \times 6 M20 \times 1$ 齿节圆27
		350020080	*动平衡螺帽 $\phi 35 \times \phi 40 \times 8 \times M20 \times 1$ 齿节圆29
		350015005	支撑垫圈 $\phi 35 \times \phi 60 \times \phi 20 \times 6$

Saacke HSK50 // 柄径 $\phi 20$ 毫米 // RS $\phi 50$ 毫米

Saacke 磨刀机专用, 搭配间隔环 间隔环 $\phi 50$ 毫米

HSK50 // $\phi 20$ 毫米 // RS $\phi 50$ 毫米

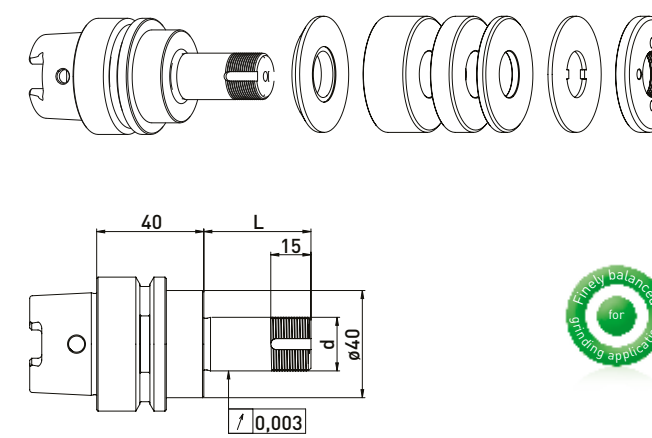

交付设备
缩小垫圈, 间隔环 $\phi 50$ 毫米, 锁紧垫圈, 锁紧螺帽

间隔环 $\phi 50$ 毫米

订单号	HSK	d	L	B20	B10	B4
300012012	HSK50	20	40	-	1	3
300012022	HSK50	20	60	1	1	3
300012032	HSK50	20	75	1	2	4
300012042	HSK50	20	85	2	1	4
300012052	HSK50	20	100	2	3	3

HSK50 // $\phi 20$ 毫米 // without RS

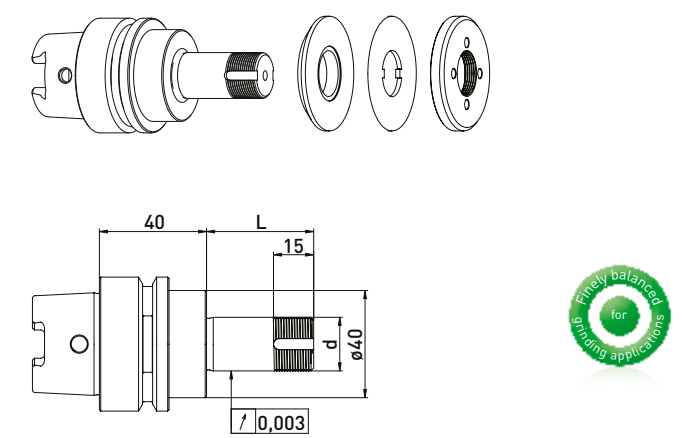

交付设备
缩小垫圈, 锁紧垫圈, 锁紧螺帽

订单号	HSK	d	L
300012011	HSK50	20	40
300012021	HSK50	20	60
300012031	HSK50	20	75
300012041	HSK50	20	85
300012051	HSK50	20	100

配件Saacke专用砂轮连杆 HSK50 // 柄径 $\phi 20$ 毫米 // 间隔环 $\phi 50$ 毫米

订单号	名称	订单号	名称
350050010	通用组装设备 $\phi 50$	350011020	间隔环 $\phi 50 \times \phi 20 \times 20$
350040010	*锁紧螺帽扳手 齿节圆27 for $\phi 20$	350011010	间隔环 $\phi 50 \times \phi 20 \times 10$
350040011	*锁紧螺帽扳手 齿节圆27 for $\phi 20$	350011004	间隔环 $\phi 50 \times \phi 20 \times 4$
350020021	*锁紧螺帽专用动平衡滑块 $\phi 50 // 100g$ 毫米	350030010	锁紧垫圈 $\phi 50 \times \phi 20 \times 2$
		350020060	锁紧螺帽 $\phi 50 \times 6 \times M20 \times 1$ 齿节圆 27
		350020020	*动平衡螺帽 $\phi 50 \times 8,5 M20 \times 1,0$ 齿节圆27
		350015002	缩小垫圈 $\phi 40 \times \phi 50 \times \phi 20 \times 6$

Saacke HSK50 // 柄径 $\phi 31,75$ 毫米 // RS $\phi 60$ 毫米

Saacke 磨刀机专用, 搭配间隔环 间隔环 $\phi 60$ 毫米

HSK50 // $\phi 31,75$ 毫米 // RS $\phi 60$ 毫米

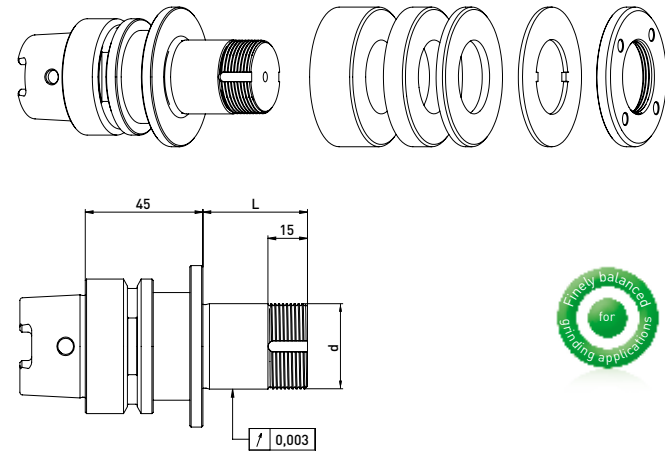

交付设备
缩小垫圈, 间隔环 $\phi 60$ 毫米, 锁紧垫圈, 锁紧螺帽

HSK50 // $\phi 31,75$ 毫米 // without RS

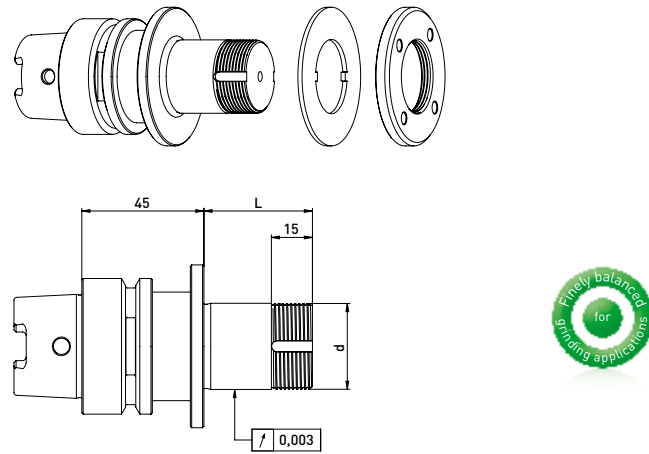

交付设备
缩小垫圈, 锁紧垫圈, 锁紧螺帽

间隔环 $\phi 50$ 毫米

订单号	HSK	d	L	B20	B10	B4
300012112	HSK50	31,75	40	-	1	3
300012122	HSK50	31,75	60	1	1	3
300012132	HSK50	31,75	75	1	2	4
300012142	HSK50	31,75	85	2	1	4
300012152	HSK50	31,75	100	2	3	3

订单号	HSK	d	L
300012111	HSK50	31,75	40
300012121	HSK50	31,75	60
300012131	HSK50	31,75	75
300012141	HSK50	31,75	85
300012151	HSK50	31,75	100

配件Saacke专用砂轮连杆HSK50 // 柄径 $\phi 31,75$ 毫米 // 间隔环 $\phi 60$ 毫米

Best.-Nr.	Bezeichnung	Best.-Nr.	Bezeichnung
350050010	通用组装设备 $\phi 50$	350011420	间隔环 $\phi 60 \times \phi 31,75 \times 20$
350040030	*锁紧螺帽扳手 齿节圆39 for 锁紧螺帽 with blancing option	350011410	间隔环 $\phi 60 \times \phi 31,75 \times 10$
350040020	锁紧螺帽扳手 齿节圆45 for $\phi 32$	350011404	间隔环 $\phi 60 \times \phi 31,75 \times 4$
350020023	*动平衡滑块 pair for 锁紧螺帽 $\phi 60 // 200g$ 毫米	350015009	锁紧垫圈
		350030060	锁紧垫圈 $\phi 60 \times \phi 32 \times 1,8$
		350020066	锁紧螺帽 $\phi 60 \times 6 \times M32 \times 1,5$ 齿节圆45
		350020022	*动平衡螺帽 $\phi 60 \times 9 M32 \times 1,5$ 齿节圆39

Saacke 短锥 // 柄径 $\phi 20$ 毫米 // RS $\phi 50$ 毫米

Saacke 磨刀机专用, 搭配间隔环 间隔环 $\phi 50$ 毫米

短锥 // $\phi 20$ 毫米 // RS $\phi 50$ 毫米

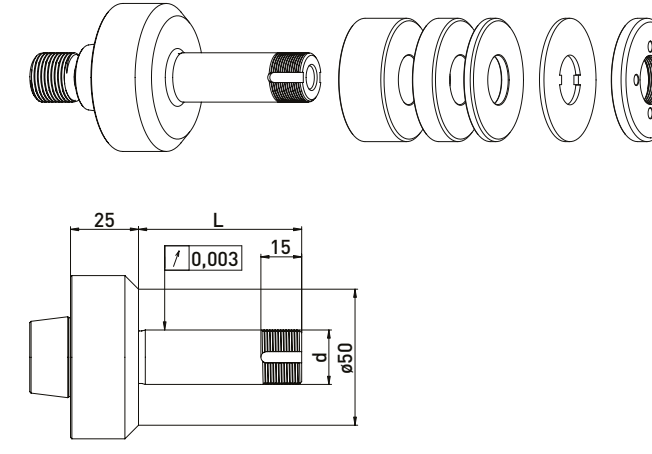

交付设备
间隔环 $\phi 50$ 毫米, 锁紧垫圈, tightening screw,
锁紧螺帽

间隔环 $\phi 50$ 毫米

订单号	taper	d	L	B20	B10	B4
300014012	Saacke	20	40	-	1	4
300014022	Saacke	20	60	1	1	4
300014042	Saacke	20	100	2	3	4

配件Saacke专用砂轮连杆 短锥 // 柄径 $\phi 20$ 毫米 // 间隔环 $\phi 50$ 毫米

订单号	名称	订单号	名称
350040010	*锁紧螺帽扳手 齿节圆27 for $\phi 20$	350011020	间隔环 $\phi 50 \times \phi 20 \times 20$
350040011	*锁紧螺帽扳手 齿节圆27 for $\phi 20$	350011010	间隔环 $\phi 50 \times \phi 20 \times 10$
350020021	*锁紧螺帽专用动平衡滑块 $\phi 50 // 100g$ 毫米	350011004	间隔环 $\phi 50 \times \phi 20 \times 4$
		350030010	锁紧垫圈 $\phi 50 \times \phi 20 \times 2$
		350020060	锁紧螺帽 $\phi 50 \times 6 \times M20 \times 1$ 齿节圆 27
		350020020	*动平衡螺帽 $\phi 50 \times 8,5 M20 \times 1,0$ 齿节圆27
		350015003	支撑垫圈 $\phi 50 \times \phi 75 \times \phi 20 \times 6$

订单号	名称
250000107	Tightening screw Saacke $\phi 20 \times 49$

Schneeberger HSK32 // 柄径 $\phi 20$ 毫米 // RS $\phi 35$ 毫米

Schneeberger 磨刀机专用, 搭配间隔环 间隔环 $\phi 35$ 毫米

HSK32 // $\phi 20$ 毫米 // RS $\phi 35$ 毫米

HSK32 // $\phi 20$ 毫米 // without RS

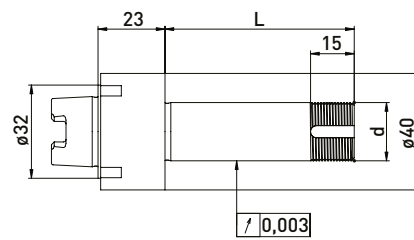
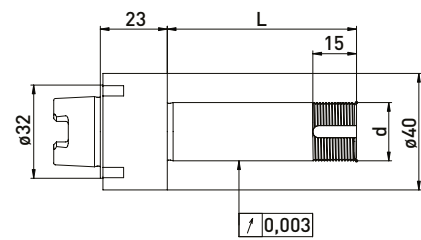
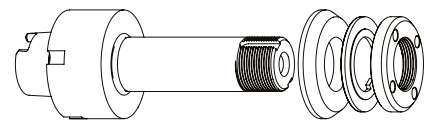
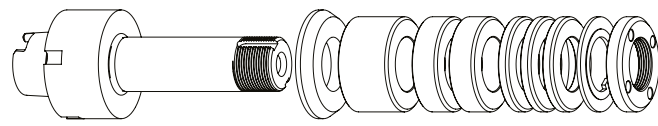

交付设备
缩小垫圈, 间隔环 $\phi 35$ 毫米, 锁紧垫圈
and 锁紧螺帽

交付设备
缩小垫圈, 锁紧垫圈, 锁紧螺帽

间隔环 $\phi 35$ 毫米

订单号	HSK	d	L	B20	B10	B4
300045512	HSK32	20	65	1	2	3
300045522	HSK32	20	85	1	3	5
300045532	HSK32	20	110	2	3	7

订单号	HSK	d	L
300045511	HSK32	20	65
300045521	HSK32	20	85
300045531	HSK32	20	110

Schneeberger HSK50 // 柄径 $\phi 10$ 毫米 // RS 20 毫米

Schneeberger 磨刀机专用, 搭配间隔环 间隔环 $\phi 20$ 毫米

HSK50 // 柄径 $\phi 10$ 毫米 // RS $\phi 20$ 毫米

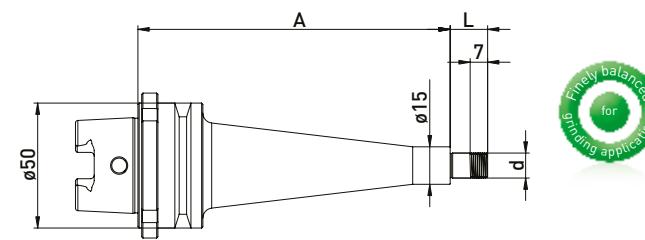
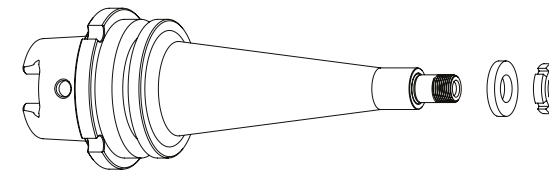

交付设备
间隔环 $\phi 20$ 毫米, 锁紧螺帽

间隔环 $\phi 20$ 毫米

订单号	HSK	d	L	A	B3
300044012	HSK50	10	15	60	3
300044022	HSK50	10	15	125	3

配件Schneeberger专用砂轮连杆短锥 HSK32 // 柄径 $\phi 20$ 毫米 // 间隔环 $\phi 35$ 毫米

Best.-Nr.	Bezeichnung	
350050010	通用组装设备 $\phi 50$	
350050030	Assembly device Schneeberger For assembly on the workbench, in a vice or in the p通用组装设备	
350040010	锁紧螺帽扳手 齿节圆27 for $\phi 20$	
350040011	锁紧螺帽扳手 齿节圆27 for $\phi 20$	
350040040	*锁紧螺帽扳手 齿节圆29 for $\phi 20$ for 锁紧螺帽 with blancing option	
350040041	*锁紧螺帽扳手 齿节圆29 for $\phi 20$	
350020081	*锁紧螺帽专用动平衡滑块 $\phi 35 // 40g$ 毫米	
213011050	锁紧螺丝 Schneeberger M8/M8 x 62	

Best.-Nr.	Bezeichnung	
350012020	间隔环 $\phi 35 \times \phi 20 \times 20$	
350012010	间隔环 $\phi 35 \times \phi 20 \times 10$	
350012004	间隔环 $\phi 35 \times \phi 20 \times 4$	
350015001	缩小垫圈 $\phi 50 \times \phi 35 \times \phi 20 \times 6$	
350030020	锁紧垫圈 $\phi 35 \times \phi 20 \times 2$	
350020030	锁紧螺帽 $\phi 35 \times 6$ M20 x 1 齿节圆27	
350020080	*动平衡螺帽 $\phi 35 \times \phi 40 \times 8 \times M20 \times 1$ 齿节圆29	

配件Schneeberger专用砂轮连杆HSK50 // 柄径 $\phi 10$ 毫米 // 间隔环 $\phi 20$ 毫米

订单号	名称	
350040050	勾形扳手 16 - 20 毫米	

订单号	名称
213011050	锁紧螺丝 Schneeberger M8/M8 x 62

订单号	名称	
350016004	间隔环 $\phi 20 \times \phi 10 \times 3$	
350020114	锁紧螺帽 $\phi 18 \times 4$ M10 x 0,75	

Schneeberger 磨刀机专用, 搭配间隔环 间隔环 $\phi 35$ 毫米

HSK50 // $\phi 20$ 毫米 // RS $\phi 35$ 毫米

HSK50 // $\phi 20$ 毫米 // without RS

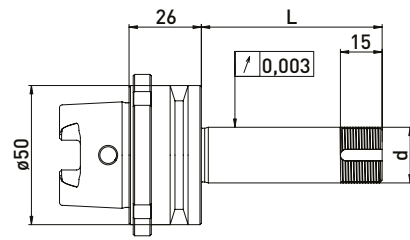
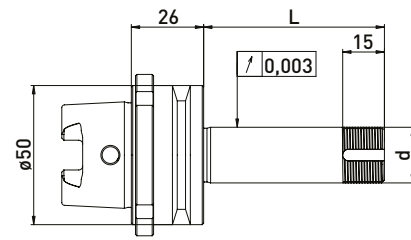
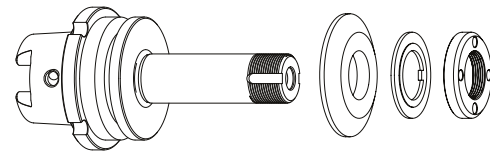
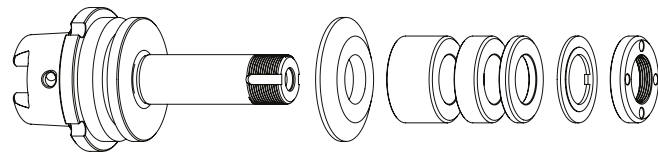

交付设备
缩小垫圈, 间隔环 $\phi 35$ 毫米, 锁紧垫圈, 锁紧螺帽

交付设备
缩小垫圈, 锁紧垫圈, 锁紧螺帽

间隔环 $\phi 35$ 毫米

订单号	HSK	d	L	B20	B10	B4
300042512	HSK50	20	45	-	1	4
300042522	HSK50	20	65	1	1	4
300042532	HSK50	20	85	2	1	4
300042542	HSK50	20	110	3	2	2

订单号	HSK	d	L
300042511	HSK50	20	45
300042521	HSK50	20	65
300042531	HSK50	20	85
300042541	HSK50	20	110

Schneeberger 磨刀机专用, 搭配间隔环 间隔环 $\phi 50$ 毫米

HSK50 // $\phi 20$ 毫米 // RS $\phi 50$ 毫米

HSK50 // $\phi 20$ 毫米 // without RS

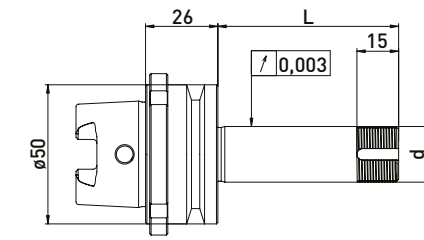
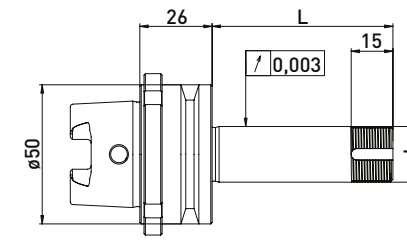
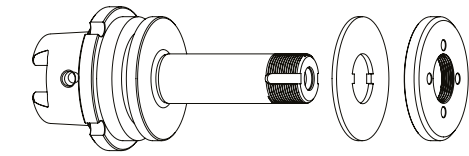
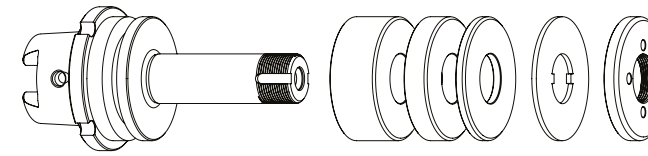

交付设备
间隔环 $\phi 50$ 毫米, 锁紧垫圈, 锁紧螺帽

交付设备
锁紧垫圈, 锁紧螺帽

间隔环 $\phi 50$ 毫米

订单号	HSK	d	L	B20	B10	B4
300042012	HSK50	20	45	-	2	3
300042022	HSK50	20	65	1	2	3
300042032	HSK50	20	85	2	2	3
300042042	HSK50	20	110	3	2	4

订单号	HSK	d	L
300042011	HSK50	20	45
300042021	HSK50	20	65
300042031	HSK50	20	85
300042041	HSK50	20	110

配件Schneeberger专用砂轮连杆HSK50 // 柄径 $\phi 20$ 毫米 // 间隔环 $\phi 35$ 毫米

订单号	名称	订单号	名称
350050010	通用组装设备 $\phi 50$	350012020	间隔环 $\phi 35 \times \phi 20 \times 20$
350050030	Assembly device Schneeberger For assembly on the workbench, in a vice or in the p通用组装设备	350012010	间隔环 $\phi 35 \times \phi 20 \times 10$
350040010	锁紧螺帽扳手 齿节圆27 for $\phi 20$	350012004	间隔环 $\phi 35 \times \phi 20 \times 4$
350040011	锁紧螺帽扳手 齿节圆27 for $\phi 20$	350015001	缩小垫圈 $\phi 50 \times \phi 35 \times \phi 20 \times 6$
350040040	*锁紧螺帽扳手 齿节圆29 for $\phi 20$ for 锁紧螺帽 with blancing option	350030020	锁紧垫圈 $\phi 35 \times \phi 20 \times 2$
350040041	*锁紧螺帽扳手 齿节圆29 for $\phi 20$	350020030	锁紧螺帽 $\phi 35 \times 6 \text{ M}20 \times 1$ 齿节圆27
350020081	*锁紧螺帽专用动平衡滑块 $\phi 35 // 40\text{g}$ 毫米	350020080	*动平衡螺帽 $\phi 35 \times \phi 40 \times 8 \times \text{M}20 \times 1$ 齿节圆29
213011050	锁紧螺丝 Schneeberger M8/M8 x 62		

配件Schneeberger专用砂轮连杆HSK50 // 柄径 $\phi 20$ 毫米 // 间隔环 $\phi 50$ 毫米

订单号	名称	订单号	名称
350050010	通用组装设备 $\phi 50$	350011020	间隔环 $\phi 50 \times \phi 20 \times 20$
350050030	Assembly device Schneeberger For assembly on the workbench, in a vice or in the p通用组装设备	350011010	间隔环 $\phi 50 \times \phi 20 \times 10$
350040010	*锁紧螺帽扳手 齿节圆27 for $\phi 20$	350011004	间隔环 $\phi 50 \times \phi 20 \times 4$
350040011	*锁紧螺帽扳手 齿节圆27 for $\phi 20$	350030010	锁紧垫圈 $\phi 50 \times \phi 20 \times 2$
350020021	*锁紧螺帽专用动平衡滑块 $\phi 50 // 100\text{g}$ 毫米	350020060	锁紧螺帽 $\phi 50 \times 6 \times \text{M}20 \times 1$ 齿节圆 27
213011050	锁紧螺丝 Schneeberger M8/M8 x 62	350020020	*动平衡螺帽 $\phi 50 \times 8,5 \text{ M}20 \times 1,0$ 齿节圆27

Schneeberger HSK50 NGC // 柄径 $\phi 20$ 毫米 // RS $\phi 35$ 毫米

Schneeberger HSK50 NGC // 柄径 $\phi 20$ 毫米 // RS $\phi 50$ 毫米

Schneeberger 磨刀机专用, 搭配间隔环 间隔环 $\phi 35$ 毫米

HSK50 NGC // $\phi 20$ 毫米 // RS $\phi 35$ 毫米

HSK50 NGC // $\phi 20$ 毫米 // without RS

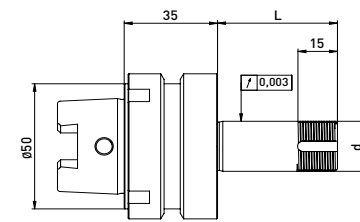
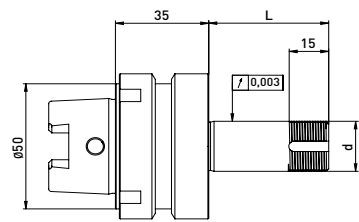
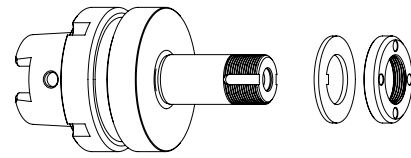
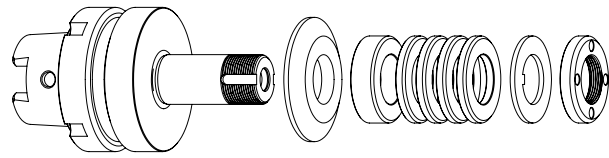

交付设备
缩小垫圈, 间隔环 $\phi 35$ 毫米, 锁紧垫圈, 锁紧螺帽

交付设备
缩小垫圈, 锁紧垫圈, 锁紧螺帽

间隔环 $\phi 35$ 毫米

订单号	HSK	d	L	B20	B10	B4
300046512	HSK50	20	45	-	1	4
300046522	HSK50	20	65	1	1	4
300046532	HSK50	20	85	2	1	4
300046542	HSK50	20	110	3	2	2

订单号	HSK	d	L
300046511	HSK50	20	45
300046521	HSK50	20	65
300046531	HSK50	20	85
300046541	HSK50	20	110

Schneeberger 磨刀机专用, 搭配间隔环 间隔环 $\phi 50$ 毫米

HSK50 NGC // $\phi 20$ 毫米 // RS $\phi 50$ 毫米

HSK50 NGC // $\phi 20$ 毫米 // without RS

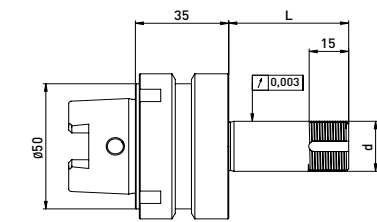
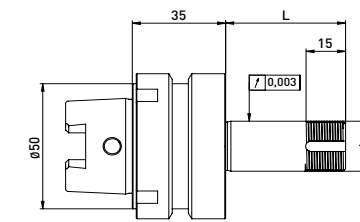
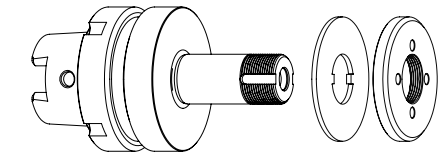
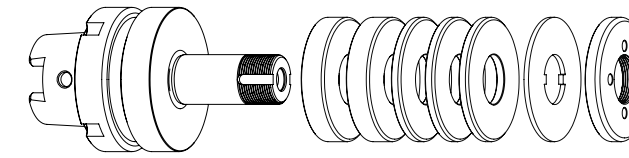

交付设备
间隔环 $\phi 50$ 毫米, 锁紧垫圈, 锁紧螺帽

交付设备
锁紧垫圈, 锁紧螺帽

间隔环 $\phi 50$ 毫米

订单号	HSK	d	L	B20	B10	B4
300046012	HSK50	20	45	-	2	3
300046022	HSK50	20	65	1	2	3
300046032	HSK50	20	85	2	2	3
300046042	HSK50	20	110	3	2	4

订单号	HSK	d	L
300046011	HSK50	20	45
300046021	HSK50	20	65
300046031	HSK50	20	85
300046041	HSK50	20	110

配件Schneeberger专用砂轮连杆HSK50 NGC // 柄径 $\phi 20$ 毫米 // 间隔环 $\phi 35$ 毫米

订单号	名称	插图
350050010	通用组装设备 $\phi 50$	
350050030	Assembly device Schneeberger For assembly on the workbench, in a vice or in the p通用组装设备	
350040010	锁紧螺帽扳手 齿节圆27 for $\phi 20$	
350040011	锁紧螺帽扳手 齿节圆27 for $\phi 20$	
350040040	*锁紧螺帽扳手 齿节圆29 for $\phi 20$ for 锁紧螺帽 with blancing option	
350040041	*锁紧螺帽扳手 齿节圆29 for $\phi 20$	
350020081	*锁紧螺帽专用动平衡滑块 $\phi 35$ // 40g毫米	
213011050	锁紧螺丝 Schneeberger M8/M8 x 62	

订单号	名称	插图
350012020	间隔环 $\phi 35 \times \phi 20 \times 20$	
350012010	间隔环 $\phi 35 \times \phi 20 \times 10$	
350012004	间隔环 $\phi 35 \times \phi 20 \times 4$	
350015001	缩小垫圈 $\phi 50 \times \phi 35 \times \phi 20 \times 6$	
350030020	锁紧垫圈 $\phi 35 \times \phi 20 \times 2$	
350020030	锁紧螺帽 $\phi 35 \times 6$ M20 x 1 齿节圆27	
350020080	*动平衡螺帽 $\phi 35 \times \phi 40 \times 8 \times$ M20 x 1 齿节圆29	

配件Schneeberger专用砂轮连杆HSK50 NGC // 柄径 $\phi 20$ 毫米 // 间隔环 $\phi 50$ 毫米

订单号	名称	插图
350050010	通用组装设备 $\phi 50$	
350050030	Assembly device Schneeberger For assembly on the workbench, in a vice or in the p通用组装设备	
350040010	*锁紧螺帽扳手 齿节圆27 for $\phi 20$	
350040011	*锁紧螺帽扳手 齿节圆27 for $\phi 20$	
350020021	*锁紧螺帽专用动平衡滑块 $\phi 50$ // 100g毫米	
213011050	锁紧螺丝 Schneeberger M8/M8 x 62	

订单号	名称	插图
350011020	间隔环 $\phi 50 \times \phi 20 \times 20$	
350011010	间隔环 $\phi 50 \times \phi 20 \times 10$	
350011004	间隔环 $\phi 50 \times \phi 20 \times 4$	
350030010	锁紧垫圈 $\phi 50 \times \phi 20 \times 2$	
350020060	锁紧螺帽 $\phi 50 \times 6 \times$ M20 x 1 齿节圆 27	
350020020	*动平衡螺帽 $\phi 50 \times 8,5$ M20 x 1,0 齿节圆27	

Schneeberger HSK50 // 柄径 $\phi 20$ 毫米 // RS $\phi 50$ 毫米

Schneeberger 磨刀机专用, 搭配间隔环 间隔环 $\phi 50$ 毫米

HSK50 // $\phi 20$ 毫米 // RS $\phi 50$ 毫米

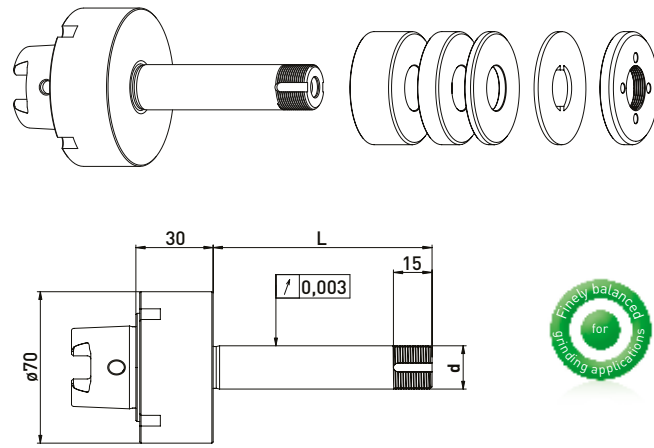

交付设备
间隔环 $\phi 50$ 毫米, 锁紧垫圈, 锁紧螺帽

订单号	HSK	d	L	间隔环 $\phi 50$ 毫米		
				B20	B10	B4
300043012	HSK50	20	45	-	2	3
300043022	HSK50	20	85	2	2	3
300043032	HSK50	20	150	4	4	4

HSK50 // $\phi 20$ 毫米 // without RS

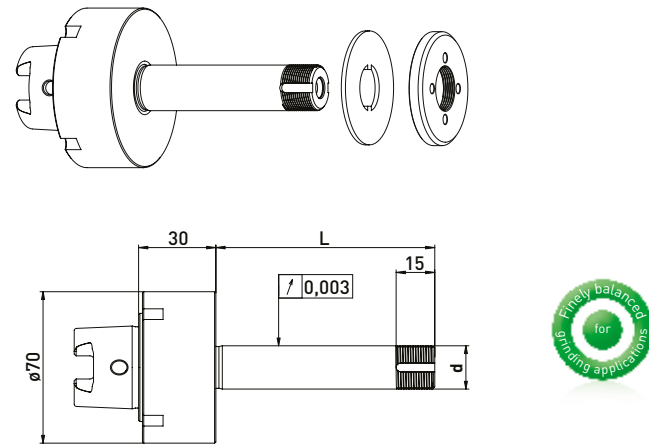

交付设备
锁紧垫圈, 锁紧螺帽

订单号	HSK	d	L
300043011	HSK50	20	45
300043021	HSK50	20	85
300043031	HSK50	20	150

配件Schneeberger专用砂轮连杆HSK50 // 柄径 $\phi 20$ 毫米 // 间隔环 $\phi 50$ 毫米

订单号	名称	订单号	名称
350050010	通用组装设备 $\phi 50$	350011020	间隔环 $\phi 50 \times \phi 20 \times 20$
350040010	*锁紧螺帽扳手 齿节圆27 for $\phi 20$	350011010	间隔环 $\phi 50 \times \phi 20 \times 10$
350040011	*锁紧螺帽扳手 齿节圆27 for $\phi 20$	350011004	间隔环 $\phi 50 \times \phi 20 \times 4$
350020021	*锁紧螺帽专用动平衡滑块 $\phi 50 // 100g$ 毫米	350030010	锁紧垫圈 $\phi 50 \times \phi 20 \times 2$
213011050	锁紧螺丝 Schneeberger M8/M8 x 62	350020060	锁紧螺帽 $\phi 50 \times 6 \times M20 \times 1$ 齿节圆 27
		350020020	*动平衡螺帽 $\phi 50 \times 8,5 M20 \times 1,0$ 齿节圆27

Schütte HSK50 // 柄径 $\phi 20$ 毫米 // RS $\phi 35$ 毫米

Schütte 磨刀机专用, 搭配间隔环 间隔环 $\phi 35$ 毫米 Series 205

HSK50 // $\phi 20$ 毫米 // RS $\phi 35$ 毫米

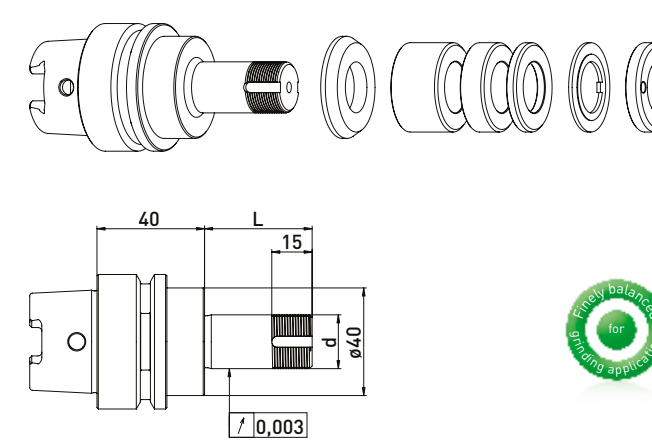

交付设备
缩小垫圈, 间隔环 $\phi 35$ 毫米, 锁紧垫圈, 锁紧螺帽

订单号	HSK	d	L	间隔环 $\phi 35$ 毫米		
				B20	B10	B4
300012512	HSK50	20	40	-	1	3
300012522	HSK50	20	60	1	1	3
300012532	HSK50	20	75	1	2	4
300012542	HSK50	20	85	2	1	4
300012552	HSK50	20	100	2	3	3

HSK50 // $\phi 20$ 毫米 // without RS

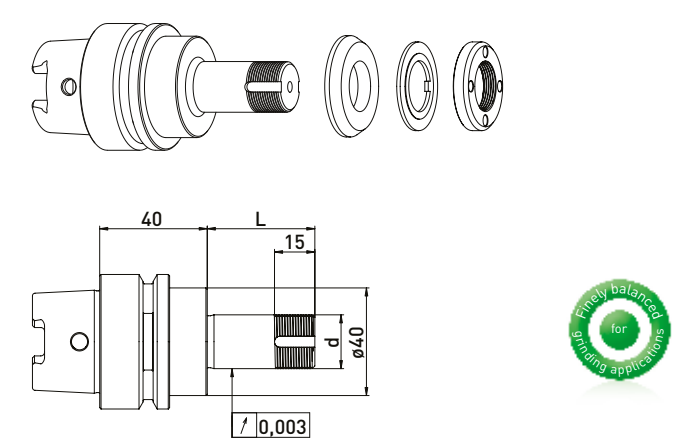

交付设备
缩小垫圈, 锁紧垫圈, 锁紧螺帽

订单号	HSK	d	L
300012511	HSK50	20	40
300012521	HSK50	20	60
300012531	HSK50	20	75
300012541	HSK50	20	85
300012551	HSK50	20	100

配件Schütte专用砂轮连杆HSK50 // 柄径 $\phi 20$ 毫米 // 间隔环 $\phi 35$ 毫米

订单号	名称	订单号	名称
350050010	通用组装设备 $\phi 50$	350012020	间隔环 $\phi 35 \times \phi 20 \times 20$
350040010	锁紧螺帽扳手 齿节圆27 for $\phi 20$	350012010	间隔环 $\phi 35 \times \phi 20 \times 10$
350040011	锁紧螺帽扳手 齿节圆27 for $\phi 20$	350012004	间隔环 $\phi 35 \times \phi 20 \times 4$
350040040	*锁紧螺帽扳手 齿节圆29 for $\phi 20$ for 锁紧螺帽 with blancing option	350015006	缩小垫圈 $\phi 40 \times \phi 35 \times \phi 20 \times 6$
350040041	*锁紧螺帽扳手 齿节圆29 for $\phi 20$	350030020	锁紧垫圈 $\phi 35 \times \phi 20 \times 2$
350020081	*锁紧螺帽专用动平衡滑块 $\phi 35 // 40g$ 毫米	350020030	锁紧螺帽 $\phi 35 \times 6 M20 \times 1$ 齿节圆27
		350020080	*动平衡螺帽 $\phi 35 \times \phi 40 \times 8 \times M20 \times 1$ 齿节圆29
		350015005	支撑垫圈 $\phi 35 \times \phi 60 \times \phi 20 \times 6$

Schütte HSK50 // 柄径 $\phi 20$ 毫米 // RS $\phi 50$ 毫米

Schütte 磨刀机专用, 搭配间隔环 间隔环 $\phi 50$ 毫米 Series 205

HSK50 // $\phi 20$ 毫米 // RS $\phi 50$ 毫米

HSK50 // $\phi 20$ 毫米 // without RS

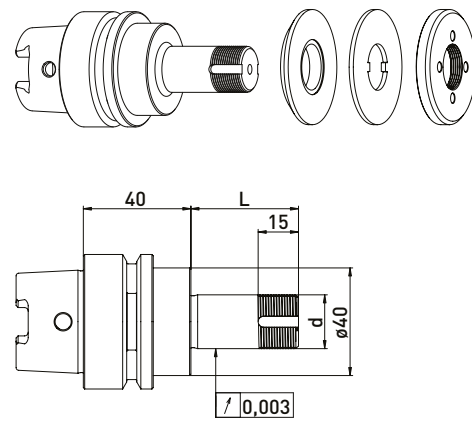
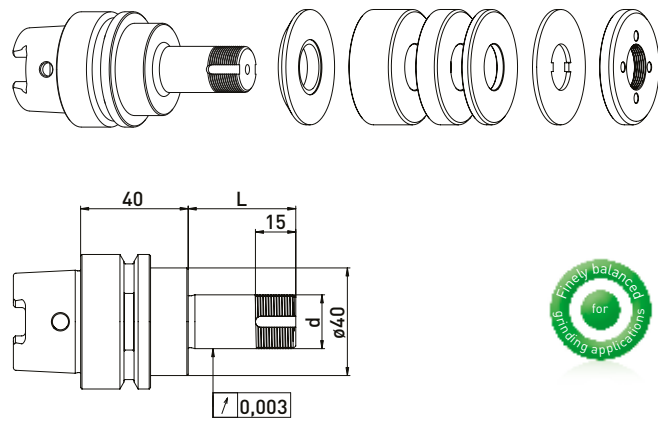

交付设备
间隔环 $\phi 50$ 毫米, 锁紧垫圈, 锁紧螺帽

交付设备
锁紧垫圈, 锁紧螺帽

间隔环 $\phi 50$ 毫米

订单号	HSK	d	L	B20	B10	B4
300012012	HSK50	20	40	-	1	3
300012022	HSK50	20	60	1	1	3
300012032	HSK50	20	75	1	2	4
300012042	HSK50	20	85	2	1	4
300012052	HSK50	20	100	2	3	3

订单号	HSK	d	L
300012011	HSK50	20	40
300012021	HSK50	20	60
300012031	HSK50	20	75
300012041	HSK50	20	85
300012051	HSK50	20	100

配件Schütte专用砂轮连杆HSK50 // 柄径 $\phi 20$ 毫米 // 间隔环 $\phi 50$ 毫米

订单号	名称	订单号	名称
350050010	通用组装设备 $\phi 50$	350011020	间隔环 $\phi 50 \times \phi 20 \times 20$
350040010	*锁紧螺帽扳手 齿节圆27 for $\phi 20$	350011010	间隔环 $\phi 50 \times \phi 20 \times 10$
350040011	*锁紧螺帽扳手 齿节圆27 for $\phi 20$	350011004	间隔环 $\phi 50 \times \phi 20 \times 4$
350020021	*锁紧螺帽专用动平衡滑块 $\phi 50 // 100g$ 毫米	350030010	锁紧垫圈 $\phi 50 \times \phi 20 \times 2$
		350020060	锁紧螺帽 $\phi 50 \times 6 \times M20 \times 1$ 齿节圆 27
		350020020	*动平衡螺帽 $\phi 50 \times 8,5 M20 \times 1,0$ 齿节圆27
		350015002	缩小垫圈 $\phi 40 \times \phi 50 \times \phi 20 \times 6$

Schütte HSK-E50 // 柄径 $\phi 20$ 毫米 // RS $\phi 35$ 毫米

Schütte 磨刀机专用, 搭配间隔环 间隔环 $\phi 35$ 毫米 Series 305

HSK-E50 // $\phi 20$ 毫米 // RS $\phi 35$ 毫米

HSK-E50 // $\phi 20$ 毫米 // without RS

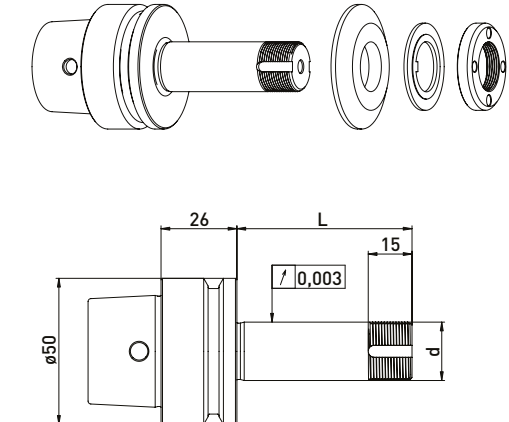
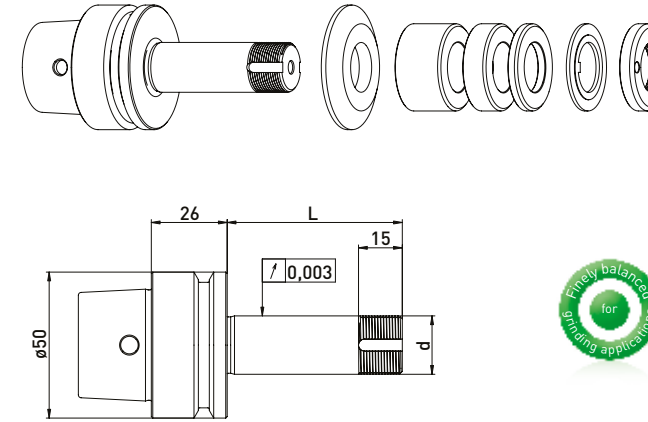

交付设备
缩小垫圈, 间隔环 $\phi 35$ 毫米, 锁紧垫圈, 锁紧螺帽

交付设备
缩小垫圈, 锁紧垫圈, 锁紧螺帽

间隔环 $\phi 35$ 毫米

订单号	HSK	d	L	B20	B10	B4
300052512	HSK-E50	20	40	-	1	3
300052522	HSK-E50	20	60	1	1	3
300052532	HSK-E50	20	85	2	1	4

订单号	HSK	d	L
300052511	HSK-E50	20	40
300052521	HSK-E50	20	60
300052531	HSK-E50	20	85

配件Schütte专用砂轮连杆HSK-E50 // 柄径 $\phi 20$ 毫米 // 间隔环 $\phi 35$ 毫米

订单号	名称	订单号	名称
350050010	通用组装设备 $\phi 50$	350012020	间隔环 $\phi 35 \times \phi 20 \times 20$
350040010	锁紧螺帽扳手 齿节圆27 for $\phi 20$	350012010	间隔环 $\phi 35 \times \phi 20 \times 10$
350040011	锁紧螺帽扳手 齿节圆27 for $\phi 20$	350012004	间隔环 $\phi 35 \times \phi 20 \times 4$
350040040	*锁紧螺帽扳手 齿节圆29 for $\phi 20$ for 锁紧螺帽 with blancing option	350015001	缩小垫圈 $\phi 50 \times \phi 35 \times \phi 20 \times 6$
350040041	*锁紧螺帽扳手 齿节圆29 for $\phi 20$	350030020	锁紧垫圈 $\phi 35 \times \phi 20 \times 2$
350020081	*锁紧螺帽专用动平衡滑块 $\phi 35 // 40g$ 毫米	350020030	锁紧螺帽 $\phi 35 \times 6 M20 \times 1$ 齿节圆27
		350020080	*动平衡螺帽 $\phi 35 \times \phi 40 \times 8 \times M20 \times 1$ 齿节圆29
		350015005	支撑垫圈 $\phi 35 \times \phi 60 \times \phi 20 \times 6$

Schütte HSK-E50 // 柄径 $\phi 20$ 毫米 // RS $\phi 50$ 毫米

Schütte 磨刀机专用, 搭配间隔环 间隔环 $\phi 50$ 毫米 Series 305

HSK-E50 // $\phi 20$ 毫米 // RS $\phi 50$ 毫米

HSK-E50 // $\phi 20$ 毫米 // without RS

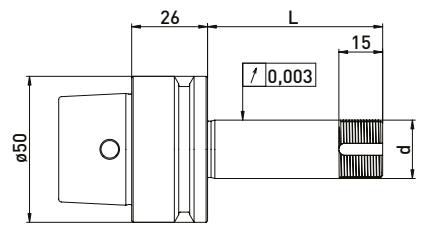
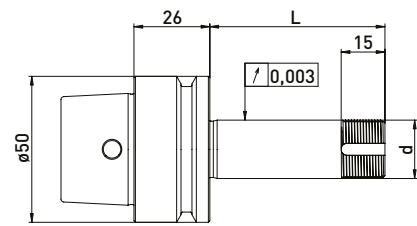
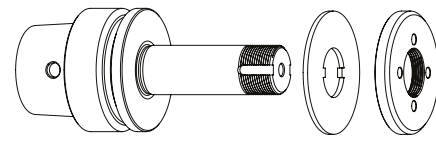
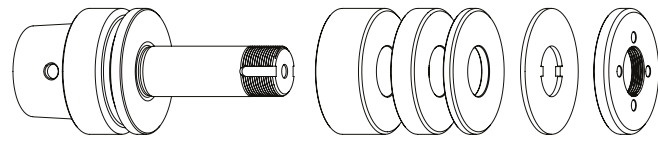

交付设备
间隔环 $\phi 50$ 毫米, 锁紧垫圈, 锁紧螺帽

交付设备
锁紧垫圈, 锁紧螺帽

间隔环 $\phi 50$ 毫米

订单号	HSK	d	L	B20	B10	B4
300052012	HSK-E50	20	40	-	1	4
300052022	HSK-E50	20	60	1	1	4
300052032	HSK-E50	20	85	2	2	3

订单号	HSK	d	L
300052011	HSK-E50	20	40
300052021	HSK-E50	20	60
300052031	HSK-E50	20	85

SMP HSK-E40 // 柄径 $\phi 20$ 毫米 // RS $\phi 35$ 毫米

SMP 磨刀机专用, 搭配间隔环 间隔环 $\phi 35$ 毫米

HSK-E40 // $\phi 20$ 毫米 // RS $\phi 35$ 毫米

HSK-E40 // $\phi 20$ 毫米 // without RS

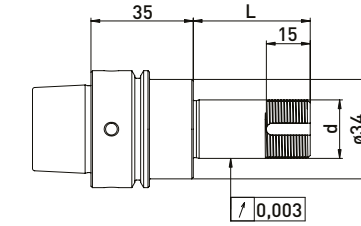
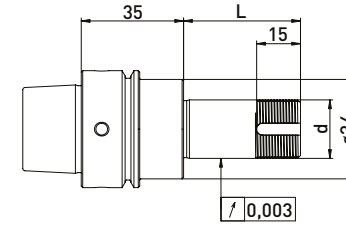
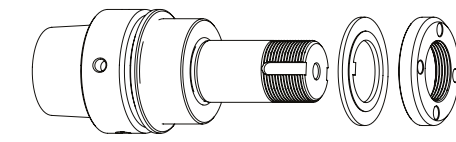
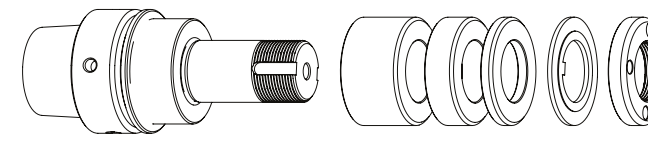

交付设备
间隔环 $\phi 35$ 毫米, 锁紧垫圈, 锁紧螺帽

交付设备
锁紧垫圈, 锁紧螺帽

间隔环 $\phi 35$ 毫米

订单号	HSK	d	L	B20	B10	B4
300122512	HSK-E40	20	40	-	1	4
300122522	HSK-E40	20	60	1	1	4
300122532	HSK-E40	20	100	2	3	4

订单号	HSK	d	L
300122511	HSK-E40	20	40
300122521	HSK-E40	20	60
300122531	HSK-E40	20	100

配件Schütte专用砂轮连杆HSK-E50 // 柄径 $\phi 20$ 毫米 // 间隔环 $\phi 50$ 毫米

订单号	名称	图标
350050010	通用组装设备 $\phi 50$	
350040010	*锁紧螺帽扳手 齿节圆27 for $\phi 20$	
350040011	*锁紧螺帽扳手 齿节圆27 for $\phi 20$	
350020021	*锁紧螺帽专用动平衡滑块 $\phi 50$ // 100g毫米	

订单号	名称	图标
350011020	间隔环 $\phi 50 \times \phi 20 \times 20$	
350011010	间隔环 $\phi 50 \times \phi 20 \times 10$	
350011004	间隔环 $\phi 50 \times \phi 20 \times 4$	
350030010	锁紧垫圈 $\phi 50 \times \phi 20 \times 2$	
350020060	锁紧螺帽 $\phi 50 \times 6 \times M20 \times 1$ 齿节圆 27	
350020020	*动平衡螺帽 $\phi 50 \times 8,5 M20 \times 1,0$ 齿节圆27	

配件SMP专用砂轮连杆HSK-E40 // 柄径 $\phi 20$ 毫米 // 间隔环 $\phi 35$ 毫米

订单号	名称	图标
350050050	Assembly device $\phi 40$	
350040010	锁紧螺帽扳手 齿节圆27 for $\phi 20$	
350040011	锁紧螺帽扳手 齿节圆27 for $\phi 20$	
350040040	*锁紧螺帽扳手 齿节圆29 for $\phi 20$ for 锁紧螺帽 with blancing option	
350040041	*锁紧螺帽扳手 齿节圆29 for $\phi 20$	
350020081	*锁紧螺帽专用动平衡滑块 $\phi 35$ // 40g毫米	

订单号	名称	图标
350012020	间隔环 $\phi 35 \times \phi 20 \times 20$	
350012010	间隔环 $\phi 35 \times \phi 20 \times 10$	
350012004	间隔环 $\phi 35 \times \phi 20 \times 4$	
350030020	锁紧垫圈 $\phi 35 \times \phi 20 \times 2$	
350020030	锁紧螺帽 $\phi 35 \times 6 M20 \times 1$ 齿节圆27	
350020080	*动平衡螺帽 $\phi 35 \times \phi 40 \times 8 \times M20 \times 1$ 齿节圆29	
350015005	支撑垫圈 $\phi 35 \times \phi 60 \times \phi 20 \times 6$	

SMP HSK-E40 // 柄径 $\phi 20$ 毫米 // RS $\phi 50$ 毫米

SMP 磨刀机专用, 搭配间隔环 间隔环 $\phi 50$ 毫米

HSK-E40 // $\phi 20$ 毫米 // RS $\phi 50$ 毫米

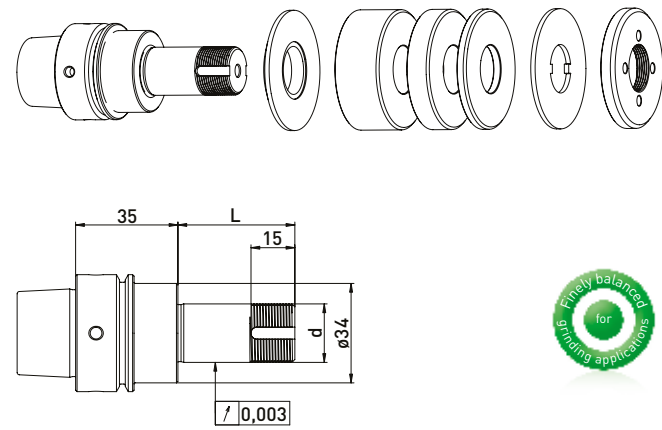

交付设备
缩小垫圈, 间隔环 $\phi 50$ 毫米, 锁紧垫圈,
锁紧螺帽

间隔环 $\phi 50$ 毫米

订单号	HSK	d	L	B20	B10	B4
300122012	HSK-E40	20	40	-	1	3
300122022	HSK-E40	20	60	1	1	3
300122032	HSK-E40	20	100	2	3	3

HSK-E40 // $\phi 20$ 毫米 // without RS

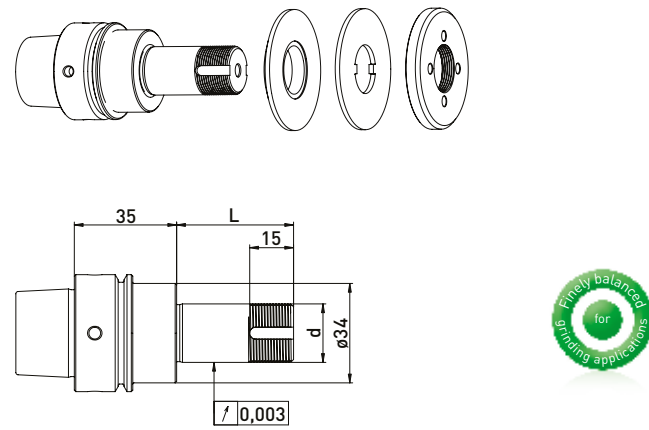

交付设备
缩小垫圈, 锁紧垫圈, 锁紧螺帽

订单号	HSK	d	L
300122011	HSK-E40	20	40
300122021	HSK-E40	20	60
300122031	HSK-E40	20	100

配件SMP 专用砂轮连杆 HSK-E40 // 柄径 $\phi 20$ 毫米 // 间隔环 $\phi 50$ 毫米

订单号	名称	订单号	名称
350050050	Assembly device $\phi 40$	350011020	间隔环 $\phi 50 \times \phi 20 \times 20$
350040010	*锁紧螺帽扳手 齿节圆27 for $\phi 20$	350011010	间隔环 $\phi 50 \times \phi 20 \times 10$
350040011	*锁紧螺帽扳手 齿节圆27 for $\phi 20$	350011004	间隔环 $\phi 50 \times \phi 20 \times 4$
350020021	*锁紧螺帽专用动平衡滑块 $\phi 50 // 100g$ 毫米	350015001	缩小垫圈 $\phi 50 \times \phi 35 \times \phi 20 \times 6$
		350030010	锁紧垫圈 $\phi 50 \times \phi 20 \times 2$
		350020060	锁紧螺帽 $\phi 50 \times 6 \times M20 \times 1$ 齿节圆 27
		350020020	*动平衡螺帽 $\phi 50 \times 8,5 M20 \times 1,0$ 齿节圆27

Strausak 类似 HSK50 // 柄径 $\phi 20$ 毫米 // RS $\phi 50$ 毫米

Strausak Promat 磨刀机专用, 搭配间隔环 间隔环 $\phi 50$ 毫米

类似 HSK50 // $\phi 20$ 毫米 // RS $\phi 50$ 毫米

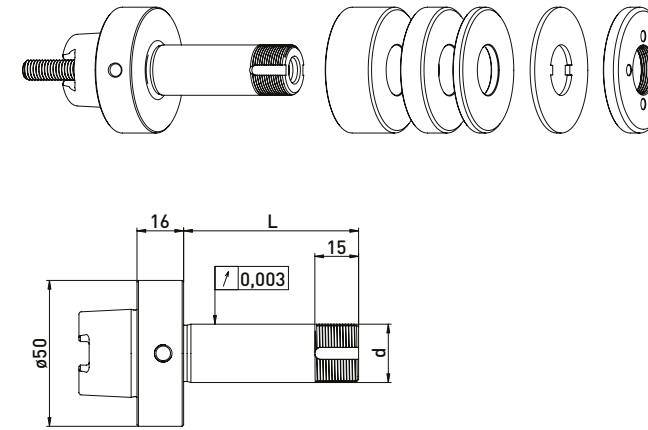

交付设备
间隔环 $\phi 50$ 毫米, 锁紧垫圈, 锁紧螺帽
and tightening screw

间隔环 $\phi 50$ 毫米

订单号	Taper	d	L	B20	B10	B4
300062032	类似 HSK50	20	60	1	1	4

类似 HSK50 // $\phi 20$ 毫米 // without RS

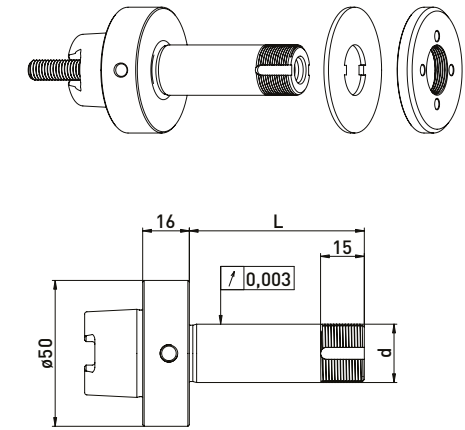

交付设备
锁紧垫圈, 锁紧螺帽, tightening screw

订单号	Taper	d	L
300062031	类似 HSK50	20	60

配件Strausak Promat 专用砂轮连杆 类似 HSK50 // 柄径 $\phi 20$ 毫米 // 间隔环 $\phi 50$ 毫米

订单号	名称	订单号	名称
350050010	通用组装设备 $\phi 50$	350011020	间隔环 $\phi 50 \times \phi 20 \times 20$
350040010	*锁紧螺帽扳手 齿节圆27 for $\phi 20$	350011010	间隔环 $\phi 50 \times \phi 20 \times 10$
350040011	*锁紧螺帽扳手 齿节圆27 for $\phi 20$	350011004	间隔环 $\phi 50 \times \phi 20 \times 4$
350020021	*锁紧螺帽专用动平衡滑块 $\phi 50 // 100g$ 毫米	350015003	支撑垫圈 $\phi 50 \times \phi 75 \times \phi 20 \times 6$
		350030010	锁紧垫圈 $\phi 50 \times \phi 20 \times 2$
		350020060	锁紧螺帽 $\phi 50 \times 6 \times M20 \times 1$ 齿节圆 27
		350020020	*动平衡螺帽 $\phi 50 \times 8,5 M20 \times 1,0$ 齿节圆27

Strausak 类似 HSK50 // 柄径 $\phi 38$ 毫米 // RS 62 毫米

Strausak Promat 磨刀机专用, 搭配间隔环 间隔环 $\phi 62$ 毫米

类似 HSK50 // $\phi 38$ 毫米 // RS 62 毫米

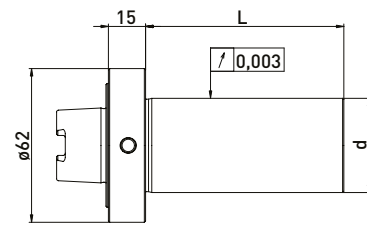
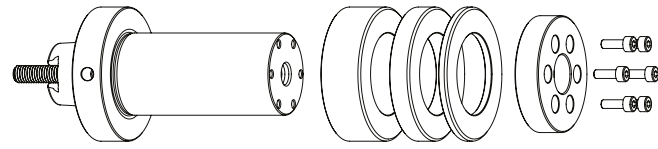

交付设备
间隔环 $\phi 62$ 毫米, clamping flange, 4齿节圆. allen screw and tightening screw

间隔环 $\phi 62$ 毫米

订单号	Taper	d	L	间隔环 $\phi 62$ 毫米		
				B20	B10	B4
300062332	类似 HSK50	38	80	2	2	4

类似 HSK50 // $\phi 38$ 毫米 // without RS

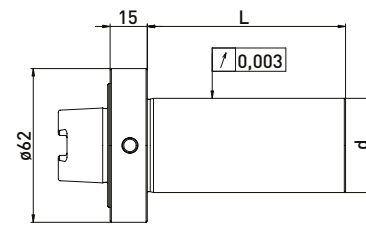
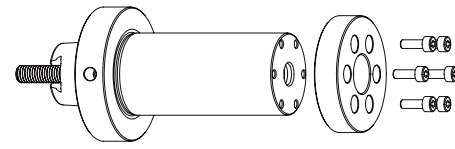

交付设备
Clamping flange, 4齿节圆. allen screw, tightening screw

订单号	Taper	d	L
300062331	类似 HSK50	38	80

Strausak 内锥 // 柄径 $\phi 20$ 毫米 // RS $\phi 50$ 毫米

Strausak Fleximat 磨刀机专用, 搭配间隔环 间隔环 $\phi 50$ 毫米

Strausak 内锥 // $\phi 20$ 毫米 // RS $\phi 50$ 毫米

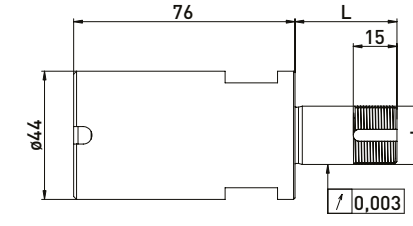
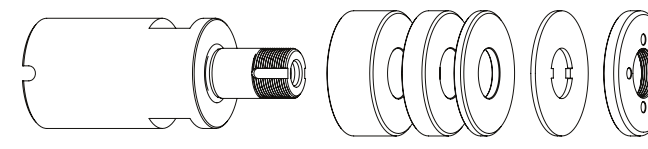

交付设备
间隔环 $\phi 50$ 毫米, 锁紧垫圈, 锁紧螺帽, 锁紧螺丝

间隔环 $\phi 50$ 毫米

订单号	内锥	d	L	间隔环 $\phi 50$ 毫米		
				B20	B10	B4
300063012	Strausak	20	35	-	1	3
300063022	Strausak	20	60	1	1	4

Strausak 内锥 // $\phi 20$ 毫米 // without RS

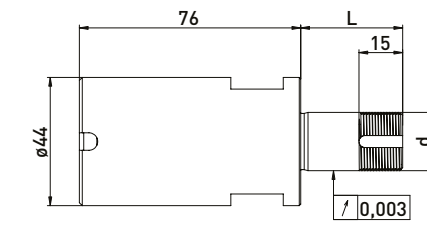
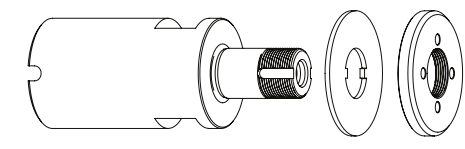

交付设备
锁紧垫圈, 锁紧螺帽, 锁紧螺丝

订单号	内锥	d	L
300063011	Strausak	20	35
300063021	Strausak	20	60

配件Strausak Promat专用砂轮连杆 类似 HSK50 // 柄径 $\phi 20$ 毫米 // 间隔环 $\phi 50$ 毫米

订单号	名称	订单号	名称
350050040	Assembly device Strausak $\phi 62$	350013320	间隔环 $\phi 62 \times \phi 38 \times 20$
		350013310	间隔环 $\phi 62 \times \phi 38 \times 10$
		350013304	间隔环 $\phi 62 \times \phi 38 \times 4$
		350020040	Clamping flange $\phi 54 \times 12$

配件Strausak Fleximat专用砂轮连杆内锥 // 柄径 $\phi 20$ 毫米 // 间隔环 $\phi 50$ 毫米

订单号	名称	订单号	名称
350050010	通用组装设备 $\phi 50$	350011020	间隔环 $\phi 50 \times \phi 20 \times 20$
350015007	Adapter sleeve Strausak clamping diameter $\phi 44$	350011010	间隔环 $\phi 50 \times \phi 20 \times 10$
	[Reduction for Strausak $\phi 44 \times \phi 50$ for 通用组装设备]	350011004	间隔环 $\phi 50 \times \phi 20 \times 4$
350040010	*锁紧螺帽扳手 齿节圆27 for $\phi 20$	350030010	锁紧垫圈 $\phi 50 \times \phi 20 \times 2$
350040011	*锁紧螺帽扳手 齿节圆27 for $\phi 20$	350020060	锁紧螺帽 $\phi 50 \times 6 \times M20 \times 1$ 齿节圆 27
350020021	*锁紧螺帽专用动平衡滑块 $\phi 50 // 100g$ 毫米	350020020	*动平衡螺帽 $\phi 50 \times 8,5 M20 \times 1,0$ 齿节圆27

Strausak 内锥 // 柄径 $\phi 38$ 毫米 // RS 62 毫米

Strausak Fleximat 磨刀机专用, 搭配间隔环 间隔环 $\phi 62$ 毫米

Strausak 内锥 // $\phi 38$ 毫米 // RS 62 毫米

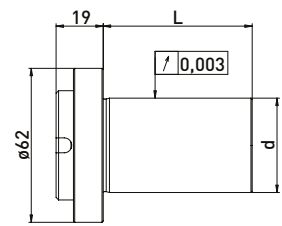
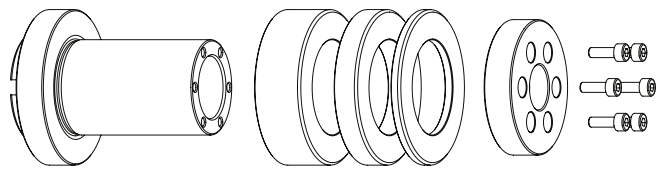

交付设备
间隔环 $\phi 62$ 毫米, clamping flange, allen screw 4齿节圆.,
tightening screw

间隔环 $\phi 62$ 毫米

订单号	内锥	d	L	B20	B10	B4
300063332	Strausak	38	60	1	2	4



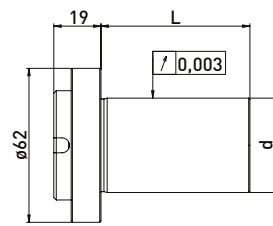
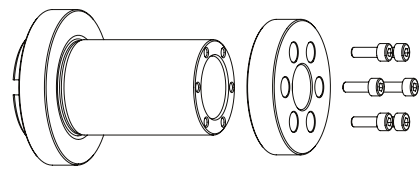

Strausak 内锥 // $\phi 38$ 毫米 // without RS



交付设备
clamping flange, allen screw 4齿节圆., tightening screw

订单号	内锥	d	L
300063331	Strausak	38	60

配件Strausak Fleximat专用砂轮连杆内锥 // 柄径 $\phi 38$ 毫米 // 间隔环 $\phi 62$ 毫米

订单号	名称	订单号	名称
350050040	Assembly device Strausak $\phi 62$ 	350013320	间隔环 $\phi 62 \times \phi 38 \times 20$ 
		350013310	间隔环 $\phi 62 \times \phi 38 \times 10$ 
		350013304	间隔环 $\phi 62 \times \phi 38 \times 4$ 
		350020040	Clamping flange $\phi 54 \times 12$ 

Strausak HSK-E50 // 柄径 $\phi 20$ 毫米 // RS $\phi 50$ 毫米

Strausak 磨刀机专用, 搭配间隔环 间隔环 $\phi 50$ 毫米

HSK-E50 // $\phi 20$ 毫米 // RS $\phi 50$ 毫米

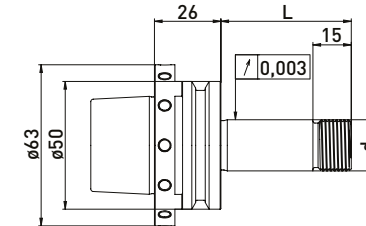
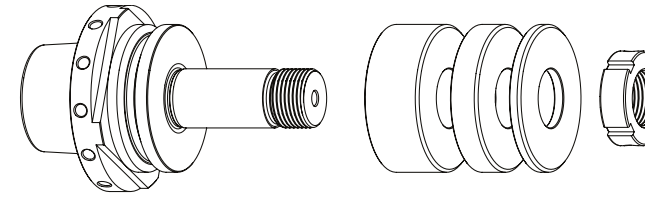

交付设备
间隔环 $\phi 50$ 毫米, 锁紧螺帽



间隔环 $\phi 50$ 毫米

订单号	HSK	d	L	B20	B10	B4
300150612	HSK-50	20	51	1	1	2
300150632	HSK-50	20	81	2	2	2

HSK-E50 // $\phi 20$ 毫米 // without RS

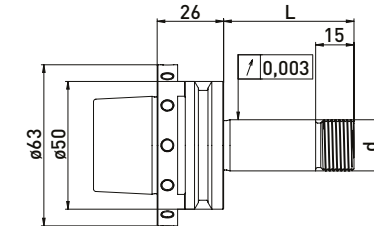
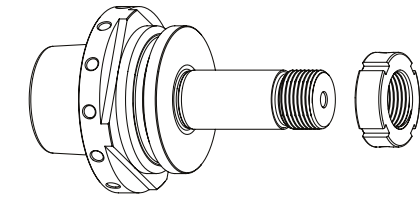

交付设备
锁紧螺帽



订单号	HSK	d	L
300150611	HSK-50	20	51
300150631	HSK-50	20	81

配件Strausak专用砂轮连杆 HSK-E50 // 柄径 $\phi 20$ 毫米 // 间隔环 $\phi 50$ 毫米

订单号	名称	订单号	名称
350040051	勾形扳手 30 - 32 毫米 	350011520	间隔环 Rollomatic $\phi 50 \times \phi 20 \times 20$ 
		350011510	间隔环 Rollomatic $\phi 50 \times \phi 20 \times 10$ 
		350011504	间隔环 Rollomatic $\phi 50 \times \phi 20 \times 4$ 
		350020121	锁紧螺帽 MRR20 x 1,5 M20 x 1,5 $\phi 32 \times 10$ 
		350015003	支撑垫圈 $\phi 50 \times \phi 75 \times \phi 20 \times 6$ 

Strausak HSK-E50 // 柄径 $\phi 31,75$ 毫米 (1 1/4) // RS $\phi 60$ 毫米

Strausak 磨刀机专用, 搭配间隔环 间隔环 $\phi 60$ 毫米

HSK-E50 // $\phi 31,75$ 毫米 // RS $\phi 60$ 毫米

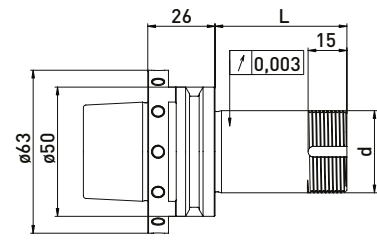
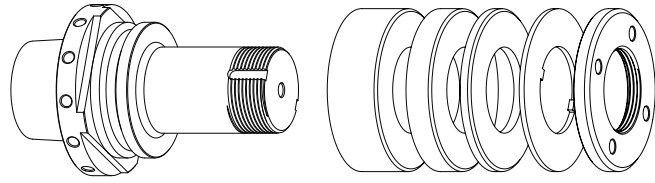

交付设备
间隔环 $\phi 60$ 毫米, 锁紧垫圈, 锁紧螺帽

间隔环 $\phi 60$ 毫米

订单号	HSK	d	L	B20	B10	B4
300150712	HSK-50E	31,75	51	-	1	3
300150732	HSK-50E	31,75	81	1	1	3

HSK-E50 // $\phi 31,75$ 毫米 // without RS

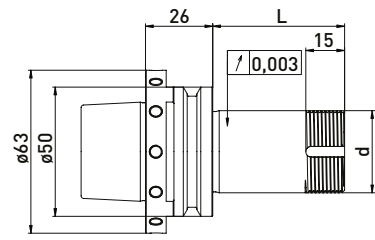
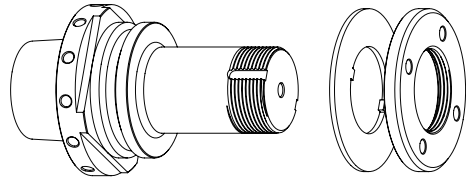

交付设备
锁紧垫圈, 锁紧螺帽

订单号	HSK	d	L
300150711	HSK-50E	31,75	51
300150731	HSK-50E	31,75	81

配件Strausak专用砂轮连杆 HSK-E50 // $\phi 31,75$ 毫米 (1 1/4) // 间隔环 $\phi 60$ 毫米

订单号	名称	订单号	名称
350040030	*锁紧螺帽扳手 齿节圆39 for 锁紧螺帽 with blancing option	350011420	间隔环 $\phi 60 \times \phi 31,75 \times 20$
350040020	锁紧螺帽扳手 齿节圆45 for $\phi 32$	350011410	间隔环 $\phi 60 \times \phi 31,75 \times 10$
350020023	*动平衡滑块 pair for 锁紧螺帽 $\phi 60 // 200g$ 毫米	350011404	间隔环 $\phi 60 \times \phi 31,75 \times 4$
		350030060	锁紧垫圈 $\phi 60 \times \phi 32 \times 1,8$
		350020066	锁紧螺帽 $\phi 60 \times 6 \times M32 \times 1,5$ 齿节圆45
		350020022	*动平衡螺帽 $\phi 60 \times 9 M32 \times 1,5$ 齿节圆39

TTB HSK-F40 // 柄径 $\phi 20$ 毫米 // RS $\phi 35$ 毫米

TTB 磨刀机专用, 搭配间隔环 间隔环 $\phi 35$ 毫米

HSK-F40 // $\phi 20$ 毫米 // RS $\phi 35$ 毫米

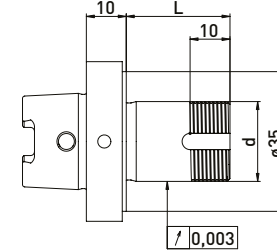
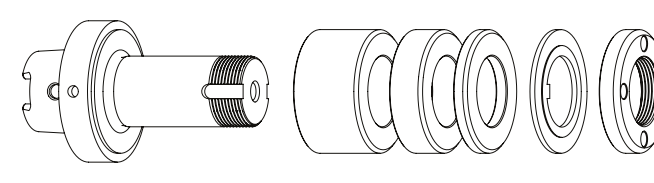

交付设备
间隔环 $\phi 35$ 毫米, 锁紧垫圈, 锁紧螺帽

间隔环 $\phi 35$ 毫米

订单号	HSK	d	L	B20	B10	B4
300132012	HSK-F40	20	26	-	-	4
300132022	HSK-F40	20	42	-	2	3
300132032	HSK-F40	20	60	1	2	3

配件TTB专用砂轮连杆 HSK-F40 // 柄径 $\phi 20$ 毫米 // 间隔环 $\phi 35$ 毫米

订单号	名称	订单号	名称
350050050	Assembly device $\phi 40$	350012020	间隔环 $\phi 35 \times \phi 20 \times 20$
350040010	锁紧螺帽扳手 齿节圆27 for $\phi 20$	350012010	间隔环 $\phi 35 \times \phi 20 \times 10$
350040011	锁紧螺帽扳手 齿节圆27 for $\phi 20$	350012004	间隔环 $\phi 35 \times \phi 20 \times 4$
350040040	*锁紧螺帽扳手 齿节圆29 for $\phi 20$ for 锁紧螺帽 with blancing option	350030020	锁紧垫圈 $\phi 35 \times \phi 20 \times 2$
350040041	*锁紧螺帽扳手 齿节圆29 for $\phi 20$	350020030	锁紧螺帽 $\phi 35 \times 6 M20 \times 1$ 齿节圆27
350020081	*锁紧螺帽专用动平衡滑块 $\phi 35 // 40g$ 毫米	350020080	*动平衡螺帽 $\phi 35 \times \phi 40 \times 8 \times M20 \times 1$ 齿节圆29
		350015005	支撑垫圈 $\phi 35 \times \phi 60 \times \phi 20 \times 6$

Vollmer HSK50 // Schaft $\varnothing 20$ 毫米 // RS $\varnothing 35$ 毫米

Vollmer VGRIND 磨刀机专用, 搭配间隔环 间隔环 $\varnothing 35$ 毫米

HSK50 // $\varnothing 20$ 毫米 // RS $\varnothing 35$ 毫米

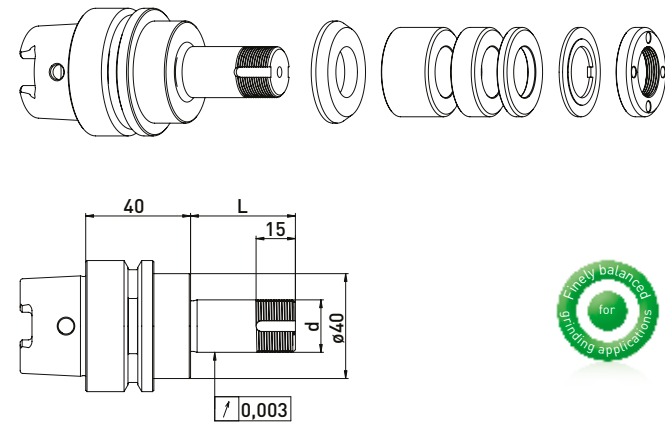

交付设备
缩小垫圈, 间隔环 $\varnothing 35$ 毫米, 锁紧垫圈,
锁紧螺帽

间隔环 $\varnothing 35$ 毫米

订单号	HSK	d	L	B20	B10	B4
300012512	HSK50	20	40	-	1	3
300012522	HSK50	20	60	1	1	3
300012532	HSK50	20	75	1	2	4
300012542	HSK50	20	85	2	1	4
300012552	HSK50	20	100	2	3	3

HSK50 // $\varnothing 20$ 毫米 // without RS

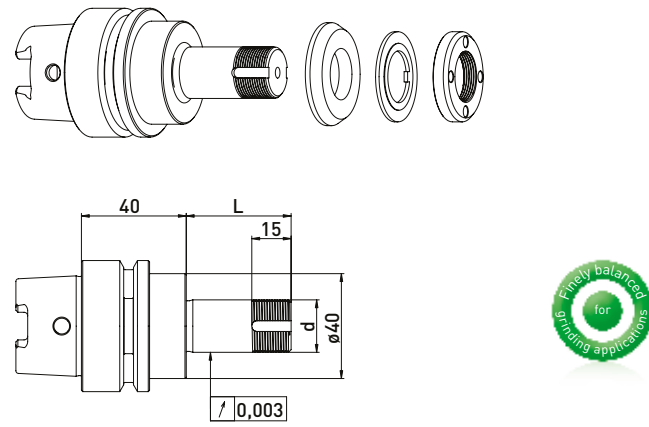

交付设备
缩小垫圈, 锁紧垫圈, 锁紧螺帽

订单号	HSK	d	L
300012511	HSK50	20	40
300012521	HSK50	20	60
300012531	HSK50	20	75
300012541	HSK50	20	85
300012551	HSK50	20	100

配件Vollmer专用砂轮连杆 HSK50 // $\varnothing 20$ 毫米 // 间隔环 $\varnothing 35$ 毫米

订单号	名称	订单号	名称
350050010	通用组装设备 $\varnothing 50$	350012020	间隔环 $\varnothing 35 \times \varnothing 20 \times 20$
350040010	锁紧螺帽扳手 齿节圆27 for $\varnothing 20$	350012010	间隔环 $\varnothing 35 \times \varnothing 20 \times 10$
350040011	锁紧螺帽扳手 齿节圆27 for $\varnothing 20$	350012004	间隔环 $\varnothing 35 \times \varnothing 20 \times 4$
350040040	*锁紧螺帽扳手 齿节圆29 for $\varnothing 20$ for 锁紧螺帽 with blancing option	350015006	缩小垫圈 $\varnothing 40 \times \varnothing 35 \times \varnothing 20 \times 6$
350040041	*锁紧螺帽扳手 齿节圆29 for $\varnothing 20$	350030020	锁紧垫圈 $\varnothing 35 \times \varnothing 20 \times 2$
350020081	*锁紧螺帽专用动平衡滑块 $\varnothing 35 // 40g$ 毫米	350020030	锁紧螺帽 $\varnothing 35 \times 6 M20 \times 1$ 齿节圆27
		350020080	*动平衡螺帽 $\varnothing 35 \times \varnothing 40 \times 8 \times M20 \times 1$ 齿节圆29
		350015005	支撑垫圈 $\varnothing 35 \times \varnothing 60 \times \varnothing 20 \times 6$

由于我们的设计不断改进和进一步发展, 本手册中的信息和插图不具约束力。必须遵守机器制造商的规格和安装长度。所有规格的单位是毫米。

Vollmer HSK50 // 柄径 $\varnothing 20$ 毫米 // RS $\varnothing 50$ 毫米

Vollmer VGRIND 磨刀机专用, 搭配间隔环 间隔环 $\varnothing 50$ 毫米

HSK50 // $\varnothing 20$ 毫米 // RS $\varnothing 50$ 毫米

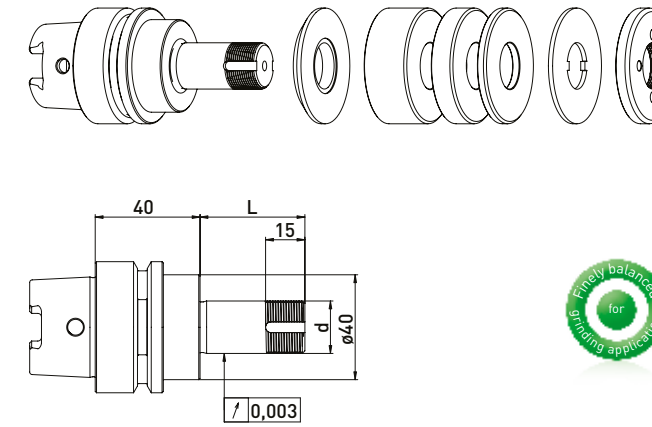

交付设备
缩小垫圈, 间隔环 $\varnothing 50$ 毫米, 锁紧垫圈,
锁紧螺帽

间隔环 $\varnothing 50$ 毫米

订单号	HSK	d	L	B20	B10	B4
300012012	HSK50	20	40	-	1	3
300012022	HSK50	20	60	1	1	3
300012032	HSK50	20	75	1	2	4
300012042	HSK50	20	85	2	1	4
300012052	HSK50	20	100	2	3	3

HSK50 // $\varnothing 20$ 毫米 // without RS

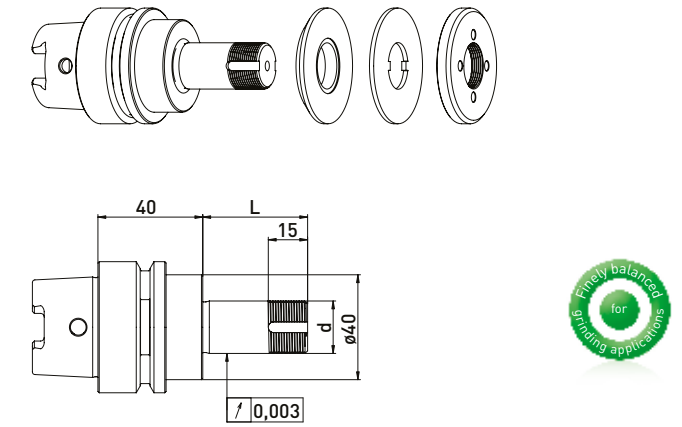

交付设备
缩小垫圈, 锁紧垫圈, 锁紧螺帽

订单号	HSK	d	L
300012011	HSK50	20	40
300012021	HSK50	20	60
300012031	HSK50	20	75
300012041	HSK50	20	85
300012051	HSK50	20	100

配件Vollmer专用砂轮连杆 HSK50 // $\varnothing 20$ 毫米 // 间隔环 $\varnothing 50$ 毫米

订单号	名称	订单号	名称
350050010	通用组装设备 $\varnothing 50$	350011020	间隔环 $\varnothing 50 \times \varnothing 20 \times 20$
350040010	*锁紧螺帽扳手 齿节圆27 for $\varnothing 20$	350011010	间隔环 $\varnothing 50 \times \varnothing 20 \times 10$
350040011	*锁紧螺帽扳手 齿节圆27 for $\varnothing 20$	350011004	间隔环 $\varnothing 50 \times \varnothing 20 \times 4$
350020021	*锁紧螺帽专用动平衡滑块 $\varnothing 50 // 100g$ 毫米	350015002	缩小垫圈 $\varnothing 40 \times \varnothing 50 \times \varnothing 20 \times 6$
		350030010	锁紧垫圈 $\varnothing 50 \times \varnothing 20 \times 2$
		350020060	锁紧螺帽 $\varnothing 50 \times 6 \times M20 \times 1$ 齿节圆27
		350020020	*动平衡螺帽 $\varnothing 50 \times 8,5 M20 \times 1,0$ 齿节圆27
		350015003	支撑垫圈 $\varnothing 50 \times \varnothing 75 \times \varnothing 20 \times 6$

*相关项目

Walter HSK40 // stepped 柄径 $\phi 20, \phi 32$ // RS $\phi 50, \phi 60$ 毫米

Walter 磨刀机专用, 搭配间隔环 间隔环 $\phi 50, \phi 60$ 毫米

HSK40 // stepped $\phi 20 \phi 32$ 毫米 // RS $\phi 50 \phi 60$ 毫米

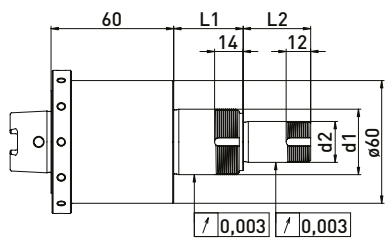
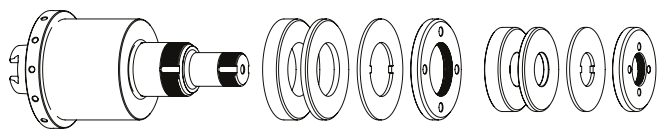

交付设备
间隔环 $\phi 50, \phi 60$ 毫米, 锁紧垫圈,
锁紧螺帽

间隔环
 $\phi 50$ 毫米
间隔环
 $\phi 60$ 毫米

订单号	HSK	d1	d2	L1	L2	B20	B4	B10	B4
300103012	HSK40	32	20	34	33	1	2	1	2

配件Walter专用砂轮连杆HSK40 // stepped 柄径 $\phi 20, \phi 30$ // RS $\phi 50, \phi 60$ 毫米

Accessories $\phi 50$ 毫米

订单号	名称	图标
350011020	间隔环 $\phi 50 \times \phi 20 \times 20$	
350011010	间隔环 $\phi 50 \times \phi 20 \times 10$	
350011004	间隔环 $\phi 50 \times \phi 20 \times 4$	
350030010	锁紧垫圈 $\phi 50 \times \phi 20 \times 2$	
350020060	锁紧螺帽 $\phi 50 \times 6 \times M20 \times 1$ 齿节圆 27	
350020020	*动平衡螺帽 $\phi 50 \times 8,5 M20 \times 1,0$ 齿节圆 27	
350020021	*锁紧螺帽专用动平衡滑块 $\phi 50 // 100g$ 毫米	
350040010	*锁紧螺帽扳手 齿节圆 27 for $\phi 20$	
350040011	*锁紧螺帽扳手 齿节圆 27 for $\phi 20$	

Accessories $\phi 60$ 毫米

订单号	名称	图标
350011320	间隔环 $\phi 60 \times \phi 32 \times 20$	
350011310	间隔环 $\phi 60 \times \phi 32 \times 10$	
350011304	间隔环 $\phi 60 \times \phi 32 \times 4$	
350030060	锁紧垫圈 $\phi 60 \times \phi 32 \times 1,8$	
350020065	锁紧螺帽 $\phi 60 \times 6 \times M32 \times 1$ 齿节圆 45	
350040020	锁紧螺帽扳手 齿节圆 45 for $\phi 32$	

Walter HSK40 // 柄径 $\phi 20 / \phi 32$ 毫米 // RS $\phi 50, \phi 60$ 毫米

Walter 磨刀机专用, 搭配间隔环 间隔环 $\phi 50, \phi 60$ 毫米

HSK40 // $\phi 20 / \phi 32$ 毫米 // RS $\phi 50 / \phi 60$ 毫米

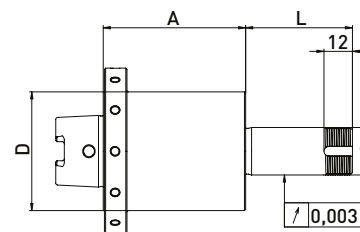
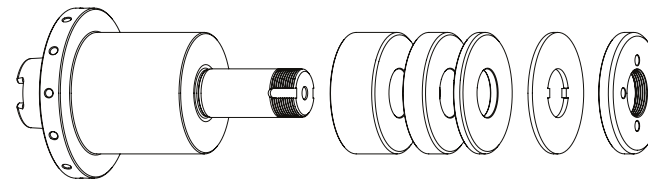

交付设备
间隔环 $\phi 50$ 毫米 or 间隔环 $\phi 60$, 锁紧垫圈,
锁紧螺帽

Walter HSK40 // 柄径 $\phi 20$ // 间隔环 $\phi 50$ 毫米

订单号	HSK	d	D	A	L	B20	B10	B4
300103112	HSK40	20	50	60	45	-	2	3
300103122	HSK40	20	50	80	52	1	1	3

Accessories $\phi 50$ 毫米

订单号	名称	图标
350011020	间隔环 $\phi 50 \times \phi 20 \times 20$	
350011010	间隔环 $\phi 50 \times \phi 20 \times 10$	
350011004	间隔环 $\phi 50 \times \phi 20 \times 4$	
350030010	锁紧垫圈 $\phi 50 \times \phi 20 \times 2$	
350020060	锁紧螺帽 $\phi 50 \times 6 \times M20 \times 1$ 齿节圆 27	
350020020	*动平衡螺帽 $\phi 50 \times 8,5 M20 \times 1,0$ 齿节圆 27	
350020021	*锁紧螺帽专用动平衡滑块 $\phi 50 // 100g$ 毫米	
350040010	*锁紧螺帽扳手 齿节圆 27 for $\phi 20$	
350040011	*锁紧螺帽扳手 齿节圆 27 for $\phi 20$	

Walter HSK40 // 柄径 $\phi 32, \phi 31,75$ // 间隔环 $\phi 60$ 毫米

订单号	HSK	d	D	A	L	B10	B4
300103132	HSK40	32	60	60	42	2	3
300103142	HSK40	31,75	60	60	45	1	1

Accessories $\phi 60$ 毫米

订单号	名称	图标
350011320	间隔环 $\phi 60 \times \phi 32 \times 20$	
350011310	间隔环 $\phi 60 \times \phi 32 \times 10$	
350011304	间隔环 $\phi 60 \times \phi 32 \times 4$	
350011420	间隔环 $\phi 60 \times \phi 31,75 \times 20$	
350011410	间隔环 $\phi 60 \times \phi 31,75 \times 10$	
350011404	间隔环 $\phi 60 \times \phi 31,75 \times 4$	
350030060	锁紧垫圈 $\phi 60 \times \phi 32 \times 1,8$	
350020066	锁紧螺帽 $\phi 60 \times 6 \times M32 \times 1,5$ 齿节圆 45	
350020022	*动平衡螺帽 $\phi 60 \times 9 M32 \times 1,5$ 齿节圆 39	
350040030	*锁紧螺帽扳手 齿节圆 39 for 锁紧螺帽 with blancing option	
350040020	锁紧螺帽扳手 齿节圆 45 for $\phi 32$	
350020023	*动平衡滑块 pair for 锁紧螺帽 $\phi 60 // 200g$ 毫米	

Walter HSK50 // 柄径 $\phi 20$ 毫米 // RS $\phi 35$ 毫米

Walter 磨刀机专用, 搭配间隔环 间隔环 $\phi 35$ 毫米

HSK50 // $\phi 20$ 毫米 // RS $\phi 35$ 毫米

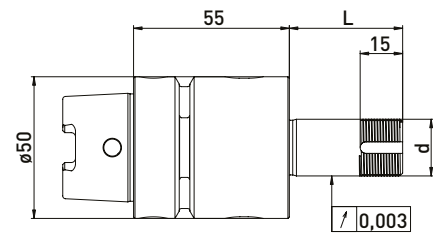
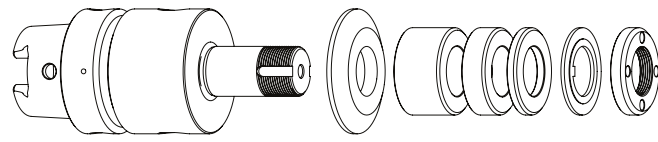

交付设备
缩小垫圈, 间隔环 $\phi 35$ 毫米, 锁紧垫圈, 锁紧螺帽

间隔环 $\phi 35$ 毫米

订单号	HSK	d	L	B20	B10	B4
300102512	HSK50	20	40	-	1	3
300102522	HSK50	20	60	1	1	3
300102532	HSK50	20	85	2	2	4
300102542	HSK50	20	100	2	3	3

HSK50 // $\phi 20$ 毫米 // without RS

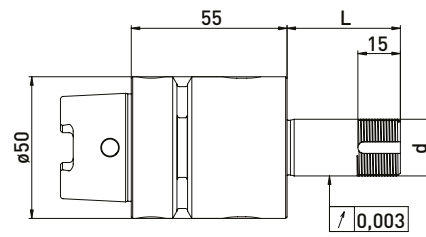
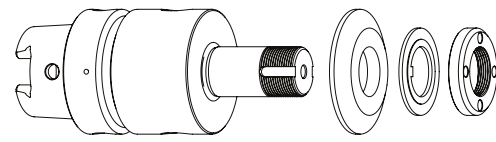

交付设备
缩小垫圈, 锁紧垫圈, 锁紧螺帽

订单号	HSK	d	L
300102511	HSK50	20	40
300102521	HSK50	20	60
300102531	HSK50	20	85
300102541	HSK50	20	100

Walter HSK50 // 柄径 $\phi 20$ 毫米 // RS $\phi 50$ 毫米

Walter 磨刀机专用, 搭配间隔环 间隔环 $\phi 50$ 毫米

HSK50 // $\phi 20$ 毫米 // RS $\phi 50$ 毫米

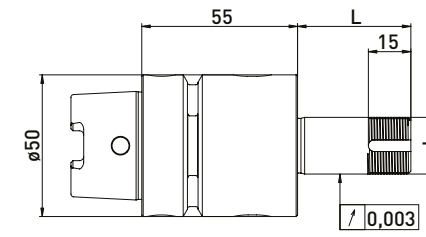
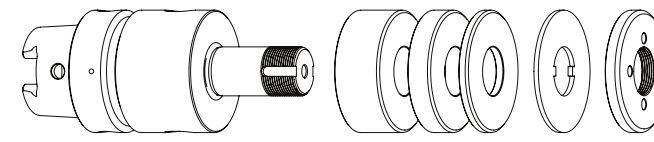

交付设备
间隔环 $\phi 50$ 毫米, 锁紧垫圈, 锁紧螺帽

间隔环 $\phi 50$ 毫米

订单号	HSK	d	L	B20	B10	B4
300102012	HSK50	20	40	-	2	3
300102022	HSK50	20	60	1	2	3
300102032	HSK50	20	85	2	2	4
300102042	HSK50	20	100	2	3	5

HSK50 // $\phi 20$ 毫米 // without RS

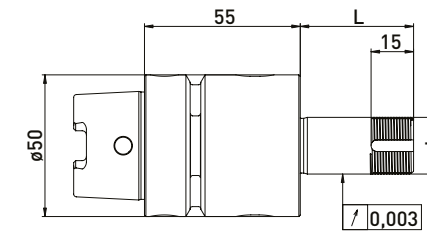
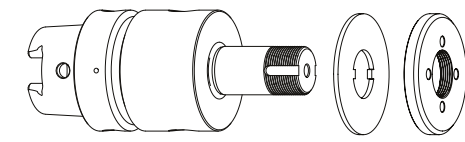

交付设备
锁紧垫圈, 锁紧螺帽

订单号	HSK	d	L
300102011	HSK50	20	40
300102021	HSK50	20	60
300102031	HSK50	20	85
300102041	HSK50	20	100

配件Walter专用砂轮连杆HSK50 // 柄径 $\phi 20$ 毫米 // 间隔环 $\phi 35$ 毫米

订单号	名称	订单号	名称
350050010	通用组装设备 $\phi 50$	350012020	间隔环 $\phi 35 \times \phi 20 \times 20$
350040010	锁紧螺帽扳手 齿节圆27 for $\phi 20$	350012010	间隔环 $\phi 35 \times \phi 20 \times 10$
350040011	锁紧螺帽扳手 齿节圆27 for $\phi 20$	350012004	间隔环 $\phi 35 \times \phi 20 \times 4$
350040040	*锁紧螺帽扳手 齿节圆29 for $\phi 20$ for 锁紧螺帽 with blancing option	350015001	缩小垫圈 $\phi 50 \times \phi 35 \times \phi 20 \times 6$
350040041	*锁紧螺帽扳手 齿节圆29 for $\phi 20$	350030020	锁紧垫圈 $\phi 35 \times \phi 20 \times 2$
350020081	*锁紧螺帽专用动平衡滑块 $\phi 35 // 40g$ 毫米	350020030	锁紧螺帽 $\phi 35 \times 6 \text{ M}20 \times 1$ 齿节圆27
		350020080	*动平衡螺帽 $\phi 35 \times \phi 40 \times 8 \times \text{M}20 \times 1$ 齿节圆29
		350015005	支撑垫圈 $\phi 35 \times \phi 60 \times \phi 20 \times 6$

配件Walter专用砂轮连杆HSK50 // 柄径 $\phi 20$ 毫米 // 间隔环 $\phi 50$ 毫米

订单号	名称	订单号	名称
350050010	通用组装设备 $\phi 50$	350011020	间隔环 $\phi 50 \times \phi 20 \times 20$
350040010	*锁紧螺帽扳手 齿节圆27 for $\phi 20$	350011010	间隔环 $\phi 50 \times \phi 20 \times 10$
350040011	*锁紧螺帽扳手 齿节圆27 for $\phi 20$	350011004	间隔环 $\phi 50 \times \phi 20 \times 4$
350020021	*锁紧螺帽专用动平衡滑块 $\phi 50 // 100g$ 毫米	350015002	缩小垫圈 $\phi 40 \times \phi 50 \times \phi 20 \times 6$
		350020060	锁紧螺帽 $\phi 50 \times 6 \times \text{M}20 \times 1$ 齿节圆 27
		350020020	*动平衡螺帽 $\phi 50 \times 8,5 \text{ M}20 \times 1,0$ 齿节圆27

Walter HSK50 // 柄径 $\phi 31,75$ 毫米 (1 1/4) // RS $\phi 60$ 毫米

Walter 磨刀机专用, 搭配间隔环 间隔环 $\phi 60$ 毫米

HSK50 // $\phi 31,75$ 毫米 (1 1/4) // RS $\phi 60$ 毫米

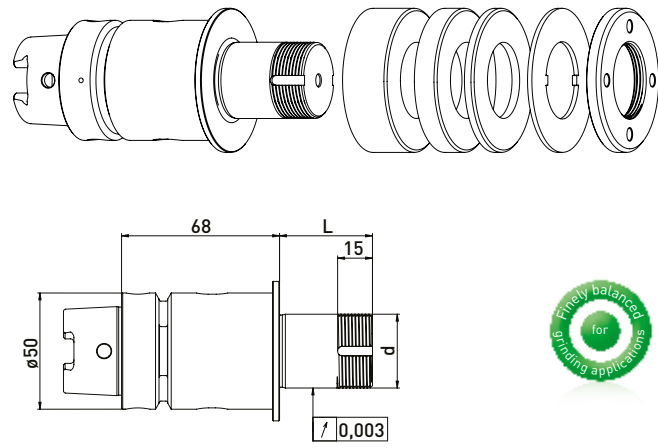

交付设备
间隔环 $\phi 60$ 毫米, 锁紧垫圈, 锁紧螺帽

间隔环 $\phi 60$ 毫米

订单号	HSK	d	L	B20	B10	B4
300102112	HSK50	31,75	40	-	2	3
300102122	HSK50	31,75	60	1	2	3
300102132	HSK50	31,75	85	2	2	4
300102142	HSK50	31,75	100	3	2	3

HSK50 // $\phi 31,75$ 毫米 (1 1/4) // without RS

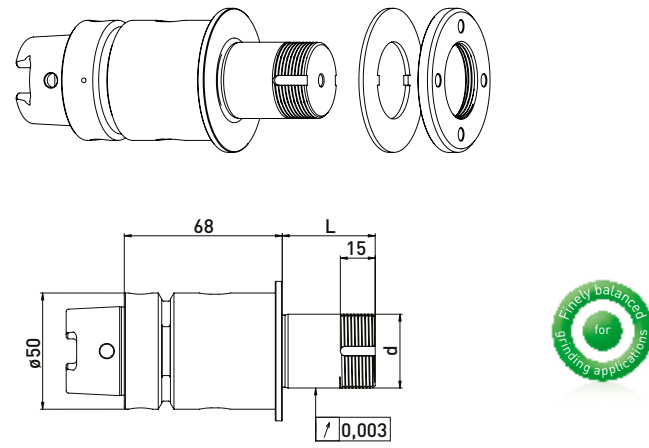

交付设备
锁紧垫圈, 锁紧螺帽

订单号	HSK	d	L
300102111	HSK50	31,75	40
300102121	HSK50	31,75	60
300102131	HSK50	31,75	85
300102141	HSK50	31,75	100

Walter NCT // 柄径 $\phi 20$ 毫米 // RS $\phi 35$ 毫米

Walter 磨刀机专用, 搭配间隔环 间隔环 $\phi 35$ 毫米

NCT $\phi 31,75$ 毫米 (1 1/4) // $\phi 20$ 毫米 // RS $\phi 35$ 毫米

用80Nm的扭矩扳手拧紧。

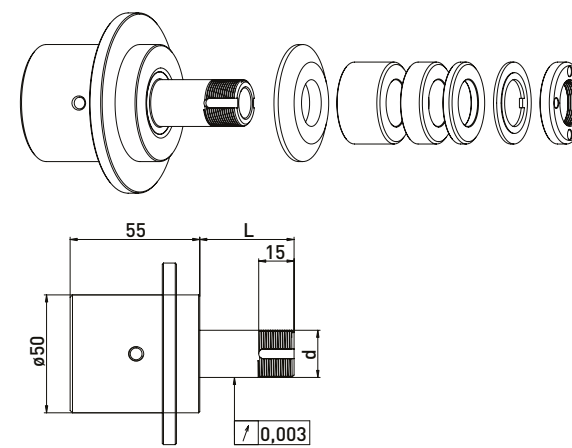

交付设备
缩小垫圈, 间隔环 $\phi 35$ 毫米, 锁紧垫圈, 锁紧螺帽

间隔环 $\phi 35$ 毫米

订单号	内锥	d	L	B20	B10	B4
300101512	31,75	20	40	-	1	3
300101522	31,75	20	60	1	1	3
300101542	31,75	20	85	2	1	4
300101532	31,75	20	100	2	3	3

NCT $\phi 31,75$ 毫米 (1 1/4) // $\phi 20$ 毫米 // without RS

用80Nm的扭矩扳手拧紧。

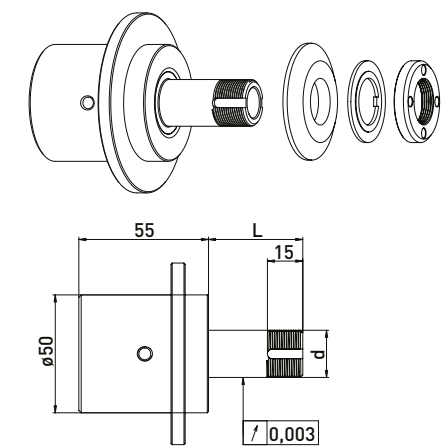

交付设备
缩小垫圈, 锁紧垫圈, 锁紧螺帽

订单号	内锥	d	L
300101511	31,75	20	40
300101521	31,75	20	60
300101541	31,75	20	85
300101531	31,75	20	100

配件Walter专用砂轮连杆HSK50 // 柄径 $\phi 31,75$ 毫米 (1 1/4) // 间隔环 $\phi 60$ 毫米

订单号	名称	订单号	名称
350050010	通用组装设备 $\phi 50$	350011420	间隔环 $\phi 60 \times \phi 31,75 \times 20$
350040030	*锁紧螺帽扳手 齿节圆39 for 锁紧螺帽 with blancing option	350011410	间隔环 $\phi 60 \times \phi 31,75 \times 10$
350040020	锁紧螺帽扳手 齿节圆45 for $\phi 32$	350011404	间隔环 $\phi 60 \times \phi 31,75 \times 4$
350020023	*动平衡滑块 pair for 锁紧螺帽 $\phi 60$ // 200g毫米	350030060	锁紧垫圈 $\phi 60 \times \phi 32 \times 1,8$
		350020066	锁紧螺帽 $\phi 60 \times 6 \times M32 \times 1,5$ 齿节圆45
		350020022	*动平衡螺帽 $\phi 60 \times 9 M32 \times 1,5$ 齿节圆39

配件Walter专用砂轮连杆NCT // 柄径 $\phi 20$ 毫米 // 间隔环 $\phi 35$ 毫米

订单号	名称	订单号	名称
350050010	通用组装设备 $\phi 50$	350012020	间隔环 $\phi 35 \times \phi 20 \times 20$
350040010	锁紧螺帽扳手 齿节圆27 for $\phi 20$	350012010	间隔环 $\phi 35 \times \phi 20 \times 10$
350040011	锁紧螺帽扳手 齿节圆27 for $\phi 20$	350012004	间隔环 $\phi 35 \times \phi 20 \times 4$
350040040	*锁紧螺帽扳手 齿节圆29 for $\phi 20$ for 锁紧螺帽 with blancing option	350015001	缩小垫圈 $\phi 50 \times \phi 35 \times \phi 20 \times 6$
350040041	*锁紧螺帽扳手 齿节圆29 for $\phi 20$	350030020	锁紧垫圈 $\phi 35 \times \phi 20 \times 2$
350020081	*锁紧螺帽专用动平衡滑块 $\phi 35$ // 40g毫米	350020030	锁紧螺帽 $\phi 35 \times 6 M20 \times 1$ 齿节圆27
300101001	安装工具包 for NCT63 Walter	350020080	*动平衡螺帽 $\phi 35 \times \phi 40 \times 8 \times M20 \times 1$ 齿节圆29
300101003	Assembly wrench for 安装工具包 NCT63 M20 x 1,5	350015005	支撑垫圈 $\phi 35 \times \phi 60 \times \phi 20 \times 6$

Walter NCT // 柄径 $\phi 20$ 毫米 // RS $\phi 50$ 毫米

Walter 磨刀机专用, 搭配间隔环 间隔环 $\phi 50$ 毫米

NCT $\phi 31,75$ 毫米 (1¼) // $\phi 20$ 毫米 // RS $\phi 50$ 毫米

用80Nm的扭矩扳手拧紧。

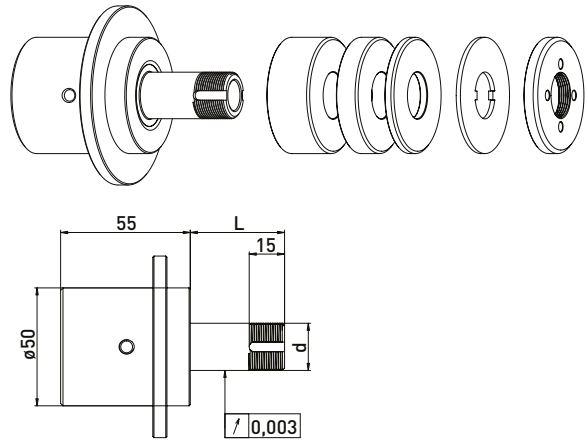

交付设备
间隔环 $\phi 50$ 毫米, 锁紧垫圈, 锁紧螺帽

NCT $\phi 31,75$ 毫米 (1¼) // $\phi 20$ 毫米 // without RS

用80Nm的扭矩扳手拧紧。

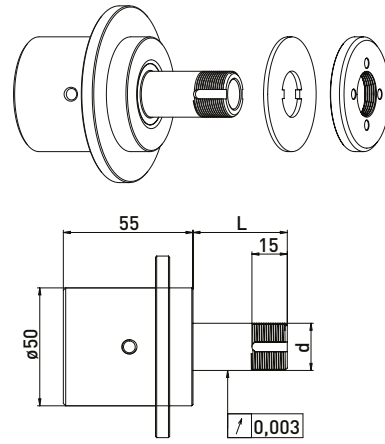

交付设备
锁紧垫圈, 锁紧螺帽

间隔环 $\phi 50$ 毫米

订单号	内锥	d	L	B20	B10	B4
300101012	31,75	20	40	-	1	3
300101022	31,75	20	60	1	1	3
300101042	31,75	20	85	2	1	4
300101032	31,75	20	100	2	3	3

订单号	内锥	d	L
300101011	31,75	20	40
300101021	31,75	20	60
300101041	31,75	20	85
300101031	31,75	20	100

Walter NCT // 柄径 $\phi 31,75$ 毫米 (1¼) // RS $\phi 60$ 毫米

Walter 磨刀机专用, 搭配间隔环 间隔环 $\phi 60$ 毫米

NCT $\phi 31,75$ 毫米 // $\phi 31,75$ 毫米 (1¼) // RS $\phi 60$ 毫米

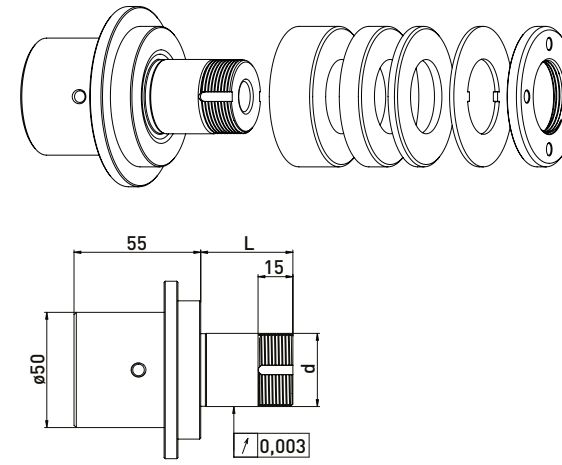

交付设备
间隔环 $\phi 60$ 毫米, 锁紧垫圈, 锁紧螺帽

NCT $\phi 31,75$ 毫米 (1¼) // $\phi 31,75$ 毫米 (1¼) // without RS

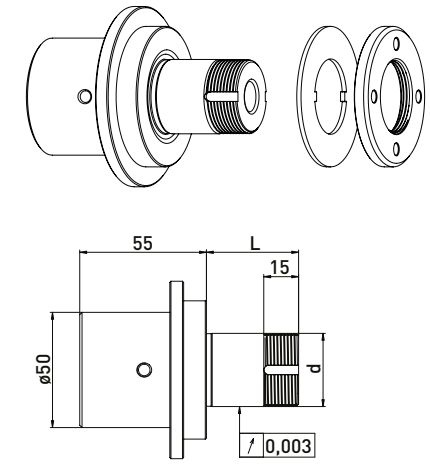

交付设备
锁紧垫圈, 锁紧螺帽

间隔环 $\phi 60$ 毫米

订单号	内锥	d	L	B20	B10	B4
300101112	31,75	31,75	40	-	1	5
300101122	31,75	31,75	60	1	1	5
300101132	31,75	31,75	85	1	4	4
300101142	31,75	31,75	100	2	3	5

订单号	内锥	d	L
300101111	31,75	31,75	40
300101121	31,75	31,75	60
300101131	31,75	31,75	85
300101141	31,75	31,75	100

配件Walter专用砂轮连杆NCT // 柄径 $\phi 20$ 毫米 // 间隔环 $\phi 50$ 毫米

订单号	名称	图标
350050010	通用组装设备 $\phi 50$	
350040010	*锁紧螺帽扳手 齿节圆27 for $\phi 20$	
350040011	*锁紧螺帽扳手 齿节圆27 for $\phi 20$	
350040040	*锁紧螺帽扳手 齿节圆29 for $\phi 20$ for 锁紧螺帽 with blancing option	
350040041	*锁紧螺帽扳手 齿节圆29 for $\phi 20$	
350020021	*锁紧螺帽专用动平衡滑块 $\phi 50$ // 100g毫米	
300101001	安装工具包 for NCT63 Walter	
300101003	Assembly wrench for 安装工具包 NCT63 M20 x 1,5	

订单号	名称	图标
350011020	间隔环 $\phi 50 \times \phi 20 \times 20$	
350011010	间隔环 $\phi 50 \times \phi 20 \times 10$	
350011004	间隔环 $\phi 50 \times \phi 20 \times 4$	
350030010	锁紧垫圈 $\phi 50 \times \phi 20 \times 2$	
350020060	锁紧螺帽 $\phi 50 \times 6 \times M20 \times 1$ 齿节圆 27	
350020020	*动平衡螺帽 $\phi 50 \times 8,5 M20 \times 1,0$ 齿节圆27	

配件Walter专用砂轮连杆NCT // 柄径 $\phi 31,75$ 毫米 (1¼) // 间隔环 $\phi 50$ 毫米

订单号	名称	图标
350050010	通用组装设备 $\phi 50$	
350040030	*锁紧螺帽扳手 齿节圆39 for 锁紧螺帽 with blancing option	
350040020	锁紧螺帽扳手 齿节圆45 for $\phi 32$	
350020023	*动平衡滑块 pair for 锁紧螺帽 $\phi 60$ // 200g毫米	
300101001	安装工具包 for NCT63 Walter	
300101003	Assembly wrench for 安装工具包 NCT63 M20 x 1,5	

订单号	名称	图标
350011420	间隔环 $\phi 60 \times \phi 31,75 \times 20$	
350011410	间隔环 $\phi 60 \times \phi 31,75 \times 10$	
350011404	间隔环 $\phi 60 \times \phi 31,75 \times 4$	
350030060	锁紧垫圈 $\phi 60 \times \phi 32 \times 1,8$	
350020066	锁紧螺帽 $\phi 60 \times 6 \times M32 \times 1,5$ 齿节圆45	
350020022	*动平衡螺帽 $\phi 60 \times 9 M32 \times 1,5$ 齿节圆39	

Zaro HSK50 // 柄径 $\phi 20$ 毫米 // RS $\phi 35$ 毫米

Zaro 磨刀机专用, 搭配间隔环 间隔环 $\phi 35$ 毫米

HSK50 // $\phi 20$ 毫米 // RS $\phi 35$ 毫米

HSK50 // $\phi 20$ 毫米 // without RS

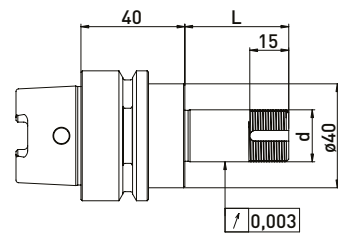
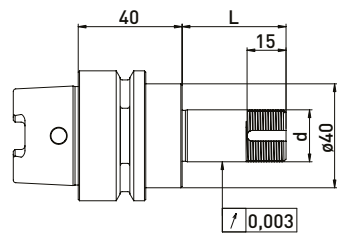
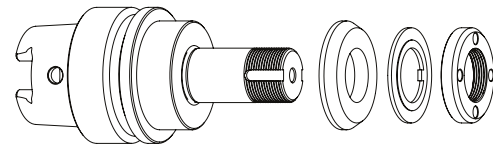
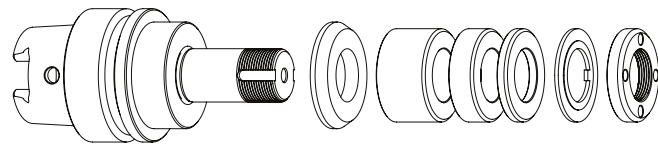

交付设备
缩小垫圈, 间隔环 $\phi 35$ 毫米, 锁紧垫圈,
锁紧螺帽

交付设备
缩小垫圈, 锁紧垫圈, 锁紧螺帽

间隔环 $\phi 35$ 毫米

订单号	HSK	d	L	B20	B10	B4
300112512	HSK50	20	40	-	1	3
300112522	HSK50	20	60	1	1	3
300112532	HSK50	20	75	1	2	4
300112542	HSK50	20	85	2	1	4
300112552	HSK50	20	100	2	3	3

订单号	HSK	d	L
300112511	HSK50	20	40
300112521	HSK50	20	60
300112531	HSK50	20	75
300112541	HSK50	20	85
300112551	HSK50	20	100

配件Zaro专用砂轮连杆 HSK50 // 柄径 $\phi 20$ 毫米 // 间隔环 $\phi 35$ 毫米

订单号	名称	图标
350050010	通用组装设备 $\phi 50$	
350040010	锁紧螺帽扳手 齿节圆27 for $\phi 20$	
350040011	锁紧螺帽扳手 齿节圆27 for $\phi 20$	
350040040	*锁紧螺帽扳手 齿节圆29 for $\phi 20$ for 锁紧螺帽 with blancing option	
350040041	*锁紧螺帽扳手 齿节圆29 for $\phi 20$	
350020081	*锁紧螺帽专用动平衡滑块 $\phi 35$ // 40g毫米	

订单号	名称	图标
350012020	间隔环 $\phi 35 \times \phi 20 \times 20$	
350012010	间隔环 $\phi 35 \times \phi 20 \times 10$	
350012004	间隔环 $\phi 35 \times \phi 20 \times 4$	
350015001	缩小垫圈 $\phi 50 \times \phi 35 \times \phi 20 \times 6$	
350030020	锁紧垫圈 $\phi 35 \times \phi 20 \times 2$	
350020030	锁紧螺帽 $\phi 35 \times 6$ M20 x 1 齿节圆27	
350020080	*动平衡螺帽 $\phi 35 \times \phi 40 \times 8 \times$ M20 x 1 齿节圆29	
350015005	支撑垫圈 $\phi 35 \times \phi 60 \times \phi 20 \times 6$	

由于我们的设计不断改进和进一步发展, 本手册中的信息和插图不具约束力。必须遵守机器制造商的规格和安装长度。所有规格的单位是毫米。

Zaro HSK50 // 柄径 $\phi 20$ 毫米 // RS $\phi 50$ 毫米

Zaro 磨刀机专用, 搭配间隔环 间隔环 $\phi 50$ 毫米

HSK50 // $\phi 20$ 毫米 // RS $\phi 50$ 毫米

HSK50 // $\phi 20$ 毫米 // without RS

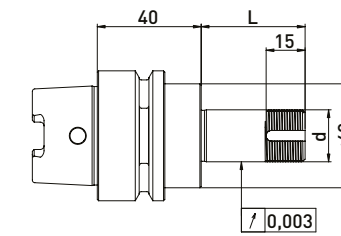
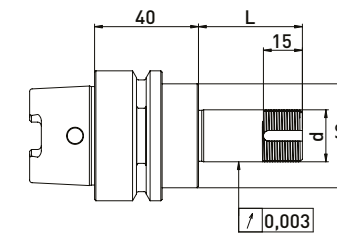
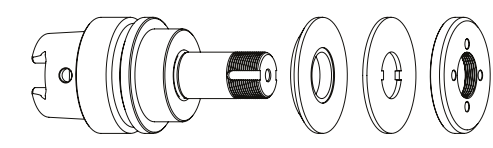
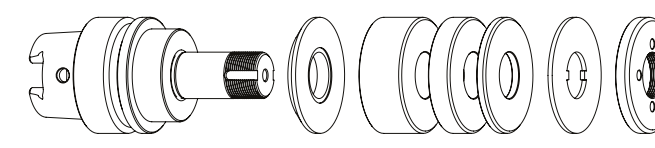

交付设备
缩小垫圈, 间隔环 $\phi 50$ 毫米, 锁紧垫圈
and 锁紧螺帽

交付设备
缩小垫圈, 锁紧垫圈, 锁紧螺帽

间隔环 $\phi 50$ 毫米

订单号	HSK	d	L	B20	B10	B4
300112012	HSK50	20	40	-	1	3
300112022	HSK50	20	60	1	1	3
300112032	HSK50	20	75	1	2	4
300112042	HSK50	20	85	2	1	4
300112052	HSK50	20	100	2	3	3

订单号	HSK	d	L
300112011	HSK50	20	40
300112021	HSK50	20	60
300112031	HSK50	20	75
300112041	HSK50	20	85
300112051	HSK50	20	100

配件Zaro专用砂轮连杆 HSK50 // 柄径 $\phi 20$ 毫米 // 间隔环 $\phi 50$ 毫米

订单号	名称	图标
350050010	通用组装设备 $\phi 50$	
350040010	*锁紧螺帽扳手 齿节圆27 for $\phi 20$	
350040011	*锁紧螺帽扳手 齿节圆27 for $\phi 20$	
350020021	*锁紧螺帽专用动平衡滑块 $\phi 50$ // 100g毫米	

订单号	名称	图标
350011020	间隔环 $\phi 50 \times \phi 20 \times 20$	
350011010	间隔环 $\phi 50 \times \phi 20 \times 10$	
350011004	间隔环 $\phi 50 \times \phi 20 \times 4$	
350015002	缩小垫圈 $\phi 40 \times \phi 50 \times \phi 20 \times 6$	
350030010	锁紧垫圈 $\phi 50 \times \phi 20 \times 2$	
350020060	锁紧螺帽 $\phi 50 \times 6 \times$ M20 x 1 齿节圆27	
350020020	*动平衡螺帽 $\phi 50 \times 8,5$ M20 x 1,0 齿节圆27	

*相关项目

所有变径衬套经过动平衡处理G1.6

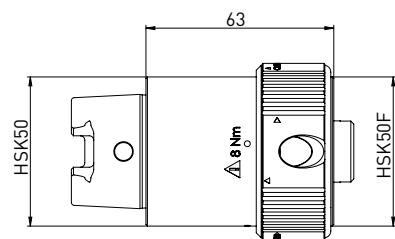

订购编号	名称
350130020	HSK50转 HSK40 A/C/E 与 HSK50 B/D/F

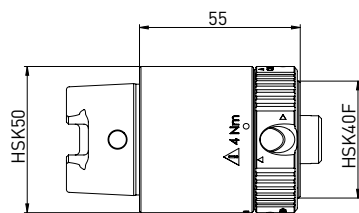

订购编号	名称
350130021	HSK50转 HSK32 A/C/E 与 HSK40 B/D/F

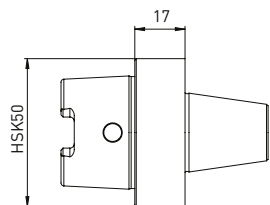

订购编号	名称
350130034	HSK50转 ANCA内锥 ϕ 30

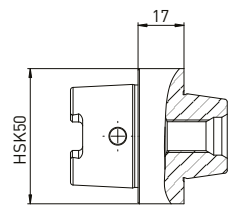

订购编号	名称
350130032	HSK50转 Haas/Walter专用内锥

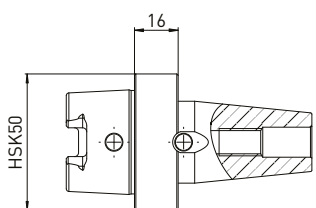

订购编号	名称
350130030	HSK50转 Strausak内锥 (Fleximat)

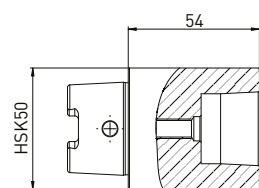

订购编号	名称
350130031	HSK50转 Strausak内锥 (Promat)

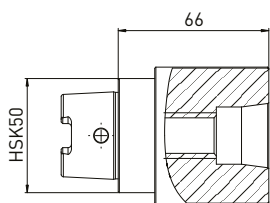

订购编号	名称
350130033	HSK50转 Saacke短锥

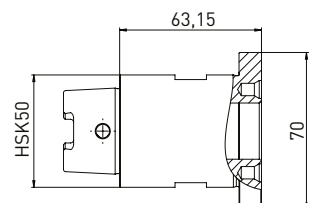

订购编号	名称
350130048	HSK50转 $\times \phi$ 25 Rollomatic 心轴

所有变径衬套经过动平衡处理G1.6

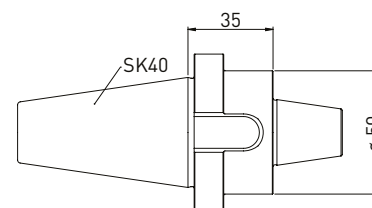

订购编号	名称
350130035	SK40转 ANCA内锥 ϕ 30

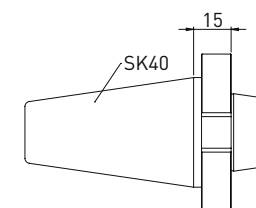

订购编号	名称
350130014	SK40转 Haas/Walter专用内锥

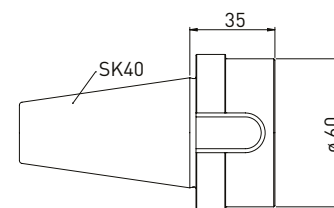

订购编号	名称
350130040	SK40转 Saacke短锥

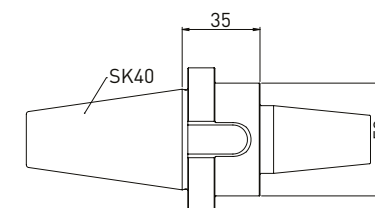

订购编号	名称
350130043	SK40转 Strausak 内锥 (Fleximat)

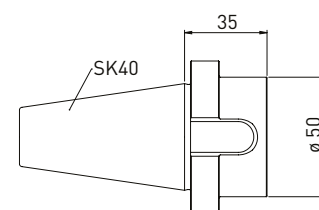

订购编号	名称
350130042	SK40转 Strausak内锥 (Promat)

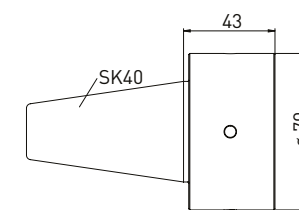

订购编号	名称
350130039	SK40转 Rollomatic 心轴25

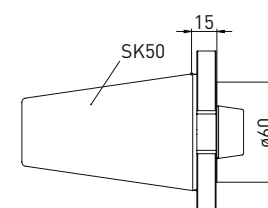

订购编号	名称
350130044	SK50转 Haas/Walter内锥 L15

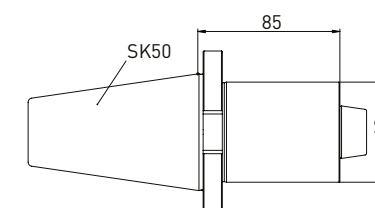

订购编号	名称
350130045	SK50转 Haas/Walter内锥 L85

SK40转HSK系列 (可锁紧)

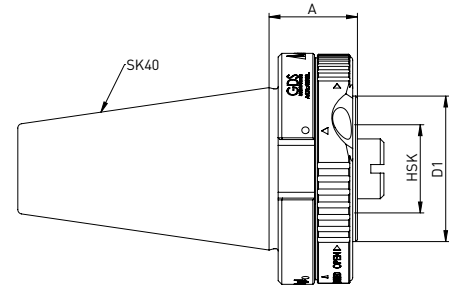

订购编号	HSK-A/C/E	HSK-B/D/F	A	D1
350130011	HSK32	HSK40	25	40
350130012	HSK40	HSK50	35	50
350130013	HSK50	HSK63	45	63

SK50转HSK系列 (可锁紧)

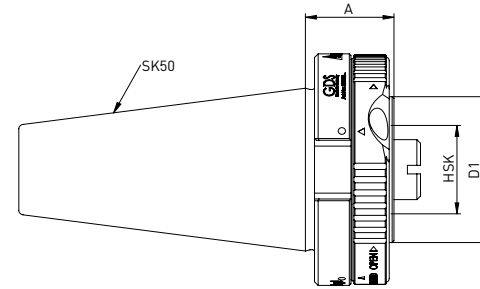

订购编号	HSK-A/C/E	HSK-B/D/F	A	D1
350130001	HSK32	HSK40	30	40
350130002	HSK40	HSK50	33	50
350130003	HSK50	HSK63	45	63

砂轮连杆套上去的缩小外径专用衬套
柄径 $\phi 20$ 转 $\phi 10$ // 柄径 $\phi 20$ 转 ER16 筒夹夹头

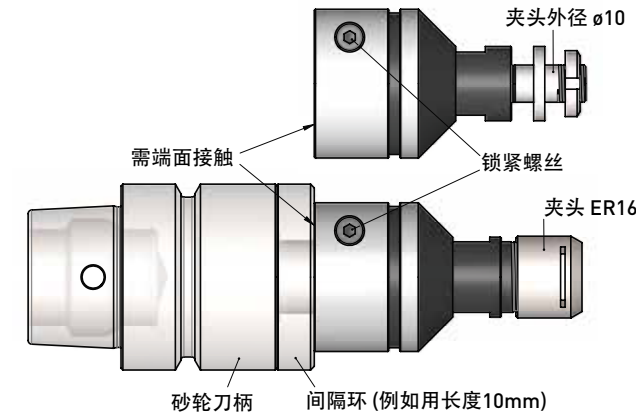

使用说明:

刀柄/筒夹夹头内孔搭配M20x1螺纹, 锁上砂轮刀柄时背面需与砂轮刀柄端面接触。如不能锁到底请用间隔环来补足长度! 随后把刀柄/筒夹夹头侧边的螺丝锁紧固好。

衬套 $\phi 20$ 转 $\phi 10$

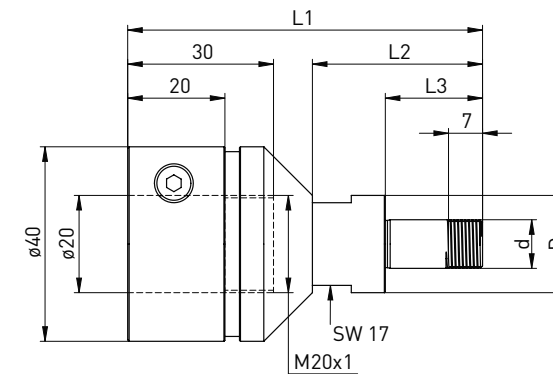

内含:
锁紧螺帽 (350020114), 间隔环 (350016004)

订购编号	D	d	L1	L2	L3
350130046	20	10	73	35	20

衬套配件

订购编号	名称 - ϕ
350016004	间隔环 $\phi 20 \times \phi 10 \times 3$
350020114	锁紧螺帽 $\phi 18 \times 4 - M10 \times 0,75$
350040050	锁紧扳手 16-20 mm

衬套 $\phi 20$ 转 ER16

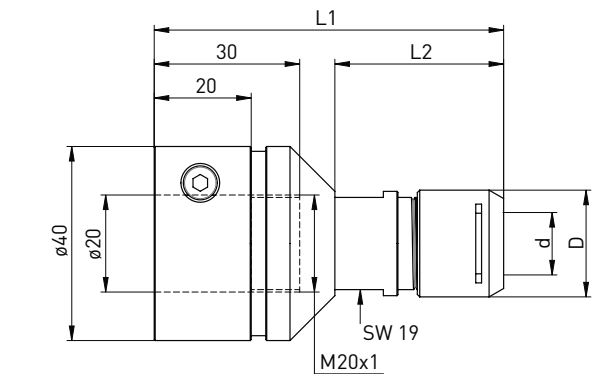

内含:
迷你锁紧螺帽 (350020116)

订购编号	D	d	L1	L2
350130047	22	ER16	76	34

衬套配件

订购编号	名称
350125116	迷你螺帽 ER16
350126116	专用扳手 ER16

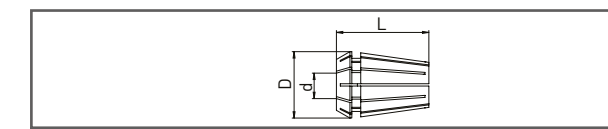

订购编号	名称
3501217**	筒夹 DIN 6499 ER16 ** $\phi 1-10$ mm

**需提供完整的订购要求如 ER16 $\phi 8$ mm 转换为编号 (350121608)

HSK50测试和角度盘

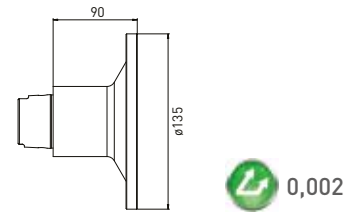

订购编号	名称
350090010	HSK50测试和角度盘

HSK40测试和角度盘

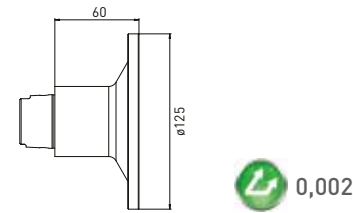

订购编号	名称
350090020	HSK40测试和角度盘

测试和角度盘

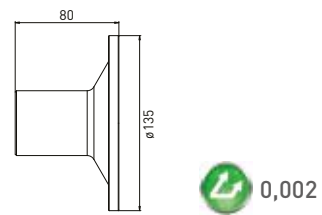

订购编号	名称
350090030	Haas/Walter内锥31.75专用角度盘

SK测试标准棒

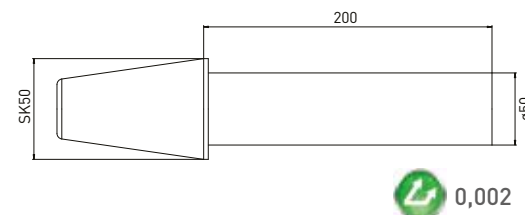

订购编号	名称
350090040	测试标准棒 SK50 x ø50 x 200

HSK测试标准棒

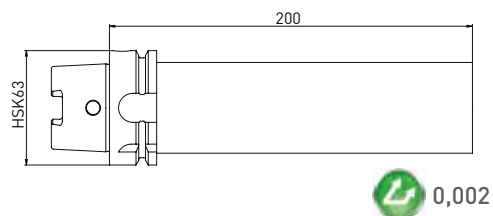

订购编号	名称
350090050	测试标准棒 HSK63 x ø50 x 200

HSK测试标准棒

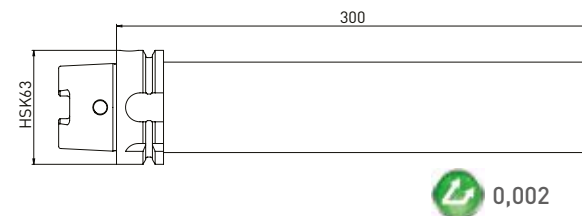

订购编号	名称
350090060	测试标准棒 HSK63 x ø50 x 300

Equi'Z 刀具磨床专用动平衡螺帽

订购编号	名称
400006001	Equi'Z Competition, 主轴规格小于HSK63和SK40 可外接平板、笔记型或桌上型 电脑
400006004	Equi'Z Competition Stand Alone 一个层次 主轴规格小于HSK63和SK40 可外接平板PSC 5, BMT200-1.OP40
400006005	Equi'Z Competition Stand Alone 1+2级。 高达HSK63 / SK40 / PSC 5, BMT200-2.OP40

订购编号	名称
400006003	Equi'Z Ultimate, 主轴规格小于HSK100和SK50 可外接平板、笔记型或桌上型 电脑
400006006	Equi'Z Ultimate Stand Alone 1级。 高达HSK125 / SK50 / PSC 8, BMT200-1.OP100
400006007	Equi'Z Ultimate Stand Alone 1+2级别。 高达HSK125 / SK50 / PSC 8, BMT200-2.OP100

Zubehör für mobiles Wuchtgerät:

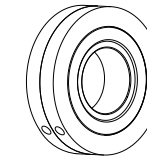

订购编号	名称
350080120	动平衡环 80gmm ø60 x ø20 x 12
350080130	动平衡环 80gmm ø45 x ø20 x 12

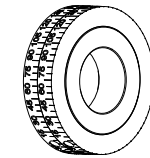

订购编号	名称
350080100	带刻度动平衡环 80gmm ø60 x ø20 x 12
350080110	带刻度动平衡环 80gmm ø45 x ø20 x 12

砂轮连杆专用

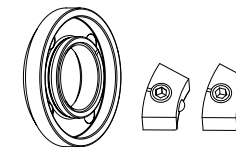

订购编号	名称
350020080	动平衡螺帽 (不含滑块) ø35 x ø40 x 8 x M20x1
350020081	动平衡滑块 ø35 40gmm
350040040	螺帽专用扳手 PC29 for ø20

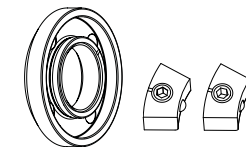

订购编号	名称
350020020	动平衡螺帽 (不含滑块) ø50 x 8,5 M20x1,0
350020021	动平衡滑块 ø50 100gmm
350040010	螺帽专用扳手 PC 27 for ø20

订购编号	名称
350020026	动平衡螺帽 (不含滑块) ø47 x 12 M31,5x1,5
350020027	动平衡滑块 ø47 70gmm
350040030	螺帽专用扳手 PC39 for ø47

订购编号	名称
350020022	动平衡螺帽 (不含滑块) ø60 x 9 M32x1,5
350020023	动平衡滑块 ø60 200gmm
350040030	螺帽专用扳手 PC39 for ø47

通用型动平衡机配件：

订购编号	名称
350080221	Equi'Z 专用主轴 Rollomatic PA25
350080250	Equi'Z 专用主轴 HSK63-A
350080252	Equi'Z 专用主轴 HSK63-F
350080260	Equi'Z 专用主轴 HSK50-A
350080262	Equi'Z 专用主轴 HSK50-F
350080270	Equi'Z 专用主轴 HSK40-A
350080272	Equi'Z 专用主轴 HSK40-F
350080280	Equi'Z 专用主轴 HSK32-F
350080285	Equi'Z 专用主轴 HSK25-A
350080286	Equi'Z 专用主轴 HSK32-A
350080290	Equi'Z 专用主轴 SK30-A
350080300	Equi'Z 专用主轴 SK40-A
350080399	Equi'Z 专用主轴 BT30/ANSI
350080400	Equi'Z 专用主轴 BT30/PT45
350080401	Equi'Z 专用主轴 BT30/PT60
350080402	Equi'Z 专用主轴 BT40/PT15
350080403	Equi'Z 专用主轴 BT40/PT30
350080404	Equi'Z 专用主轴 BT40/PT45
350080405	Equi'Z 专用主轴 BT40/PT60
350080406	Equi'Z 专用主轴 BT40/PT75
350080407	Equi'Z 专用主轴 BT40/PT90

加大型动平衡机配件：

订购编号	名称
350080222	Equi'Z 专用主轴 Rollomatic PA25
350080251	Equi'Z 专用主轴 HSK63-A
350080255	Equi'Z 专用主轴 HSK80-A
350080256	Equi'Z 专用主轴 HSK100-A
350080263	Equi'Z 专用主轴 HSK50-A
350080271	Equi'Z 专用主轴 HSK40-A
350080287	Equi'Z 专用主轴 HSK32-A
350080310	Equi'Z 专用主轴 SK50-A
350080311	Equi'Z 专用主轴 SK40-A
350080312	Equi'Z 专用主轴 SK30-A
350080410	Equi'Z 专用主轴 BT30/PT30
350080411	Equi'Z 专用主轴 BT30/PT45
350080413	Equi'Z 专用主轴 BT40/PT30
350080414	Equi'Z 专用主轴 BT40/PT45
350080415	Equi'Z 专用主轴 BT40/PT90
350080416	Equi'Z 专用主轴 BT50/PT30
350080417	Equi'Z 专用主轴 BT50/PT45
350080418	Equi'Z 专用主轴 BT50/PT90

其他配件：

订购编号	名称
400006075	Equi'Z 专用工作台
400006076	Equi'Z 电脑支架

每一页都有详细介绍砂轮连杆的所有规格配件。

通用组装设备 $\varnothing 50$ 砂轮连杆锁刀座

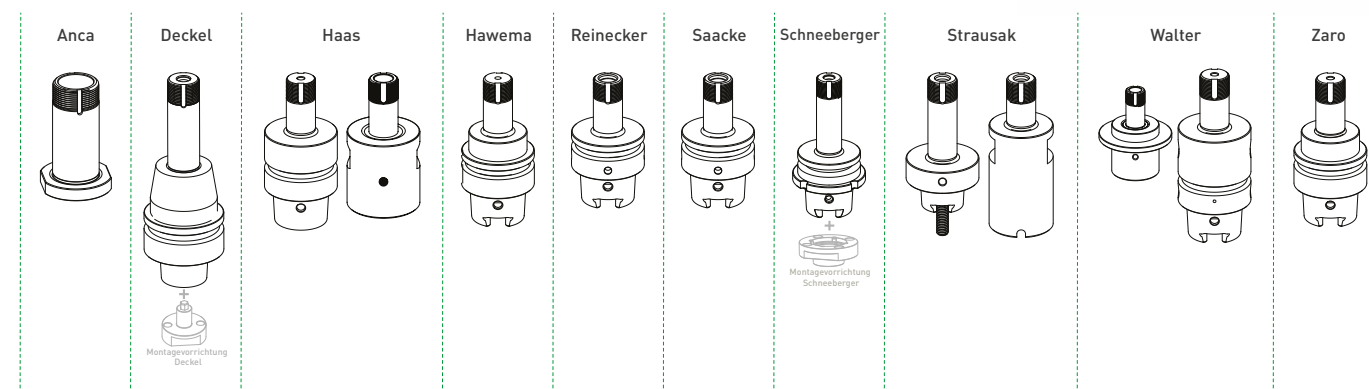

锁紧螺帽扳手



动平衡螺帽和动平衡滑块



GDS合作伙伴为您提供专有的技术支援及解决您所有关于磨削夹持、动平衡等方面的产品问题。

任何问题请咨询您所在GDS代理商

GDS - the precision makers



D- PLZ 0 - 6
GDS Präzisionszerspanungs GmbH
 Endelbergstraße 8
 72131 Ofterdingen
 Tel: +49 (0) 74 73 - 27 26 72
 Fax: +49 (0) 74 73 - 27 26 49
 E-Mail: info@gds-praezision.de
 Web: www.gds-praezision.de

D- PLZ 0 - 6 [夹持和动平衡技术]
GDS Präzisionszerspanungs GmbH
 Endelbergstraße 8
 72131 Ofterdingen
 Tel: +49 (0) 74 73 - 27 26 72
 Fax: +49 (0) 74 73 - 27 26 49
 E-Mail: info@gds-praezision.de
 Web: www.gds-praezision.de

D- PLZ 6 + 7
Fischer Präzisionswerkzeug-Maschinen GmbH & Co. KG
 Burghaldenstraße 2
 71065 Sindelfingen
 Tel: +49 (0) 70 31 - 81 10 - 25
 Fax: +49 (0) 70 31 - 81 10 - 27
 Email: info@hf-fischer.de
 Web: www.hf-fischer.de

D- PLZ 8 + 9
Balletshofer Schleiftechnik
 Am Geiselbach 28
 86637 Zusamaltheim
 Mobil: +49 (0) 1 70 - 3 44 54 74
 Fax: +49 (0) 82 96 - 90 98 96
 Email: info@balletshofer.com
 Web: www.balletshofer.com



BELGIEN
oelheld technologies SAS
 innovative fluid technology
 Technopôle de Forbach-Sud
 140, Avenue Jean-Eric Bousch
 57600 Oeting France
 Tel: +33 (0) 387-90 42 14
 Fax: +33 (0) 387-84 66 91
 Email: martin.gundelach@oelheld.de
 Web: www.oelheld.com

DÄNEMARK
M-Tech ApS
 Holkebjergvej 75
 5250 Odense SV Dänemark
 Tel: +45 3034 1415
 Email: m-tech@jakobsen.mail.dk

ESTLAND
AWM Precision GmbH
 Genshagener Straße 27
 14974 Ludwigsfelde Germany
 Tel: +49 (0) 33 78 - 5 18 63 67
 Email: arnold@awm-precision.com
 Web: www.awm-precision.com

FINNLAND
Diamack Oy
 Asentajankatu 9 C
 48770 Kotka Finland
 Tel: +358 5 - 21 41 20
 Fax: +358 5 - 21 41 70
 Email: diamack@diamack.fi
 Web: www.diamack.fi

FRANKREICH
oelheld technologies SAS
 innovative fluid technology
 Technopôle de Forbach-Sud
 140, Avenue Jean-Eric Bousch
 57600 Oeting France
 Tel: +33 (0) 387-90 42 14
 Fax: +33 (0) 387-84 66 91
 Email: martin.gundelach@oelheld.de
 Web: www.oelheld.com

IRLAND
oelheld technologies SAS
 innovative fluid technology
 Technopôle de Forbach-Sud
 140, Avenue Jean-Eric Bousch
 57600 Oeting France
 Tel: +33 (0) 387-90 42 14
 Fax: +33 (0) 387-84 66 91
 Email: martin.gundelach@oelheld.de
 Web: www.oelheld.com

ITALIEN
Utensileria FAVRIN Srl
 Via Per Cabiate 79
 22066 Mariano Comense Italy
 Tel: +39 (0) 31 - 74 72 00
 Fax: +39 (0) 31 - 75 12 22
 Email: utensileria-mariano@favrin.it
 Web: www.utensileria-favrin.it

LETTLAND
AWM Precision GmbH
 Genshagener Straße 27
 14974 Ludwigsfelde Germany
 Tel: +49 (0) 33 78 - 5 18 63 67
 Email: arnold@awm-precision.com
 Web: www.awm-precision.com

LITAUEN
AWM Precision GmbH
 Genshagener Straße 27
 14974 Ludwigsfelde Germany
 Tel: +49 (0) 33 78 - 5 18 63 67
 Email: arnold@awm-precision.com
 Web: www.awm-precision.com

LUXEMBURG
oelheld technologies SAS
 innovative fluid technology
 Technopôle de Forbach-Sud
 140, Avenue Jean-Eric Bousch
 57600 Oeting France
 Tel: +33 (0) 387-90 42 14
 Fax: +33 (0) 387-84 66 91
 Email: martin.gundelach@oelheld.de
 Web: www.oelheld.com

NIEDERLANDE
oelheld technologies SAS
 innovative fluid technology
 Technopôle de Forbach-Sud
 140, Avenue Jean-Eric Bousch
 57600 Oeting France
 Tel: +33 (0) 387-90 42 14
 Fax: +33 (0) 387-84 66 91
 Email: martin.gundelach@oelheld.de
 Web: www.oelheld.com

ÖSTERREICH
plan:b4u GmbH
 Colmarplatz 1 / Top XXIII
 7000 Eisenstadt Austria
 Tel: +43 664 127 3039
 Email: info@planb4u.com
 Web: www.planb4u.com

POLEN
Vollmer Polska sp z o.o.
 ul.Handlowa 11
 41-807 Zabrze Poland
 Tel: +48 32 733 08 69
 Email: info-pl@vollmer-group.com
 Web: www.vollmer-group.com

PORTUGAL // SPANIEN
Procut
 Parque Industrial Cruzeiro
 Rua Nossa Senhora da Ajuda 150
 4815-364 Moreira de Conegos Portugal
 Tel: +351 253 56 12 11
 Fax: +351 253 56 39 49
 Email: info@procut.pt
 Web: www.procut.pt

SCHWEDEN // NORWEGEN
Ehn & Land AB
 Bultvägen 4
 553 02 Jönköping Sweden
 Tel: +46 86 35 34-50
 Fax: +46 86 35 34-70
 Email: info@ehnland.se
 Web: www.ehnland.se

SCHWEIZ
Ziegler + Cie AG
 Industriestraße 12
 8404 Winterthur Switzerland
 Tel: +41 (0) 52 234 20 20
 Fax: +41 (0) 52 234 20 10
 Email: info@zieglerag.ch
 Web: www.zieglerag.ch

TSCHECHISCH/SLOWAKEI
Dr. MÜLLER DIAMANTMETALL AG
 Leprosenweg 34
 82362 Weilheim i. Ob. Germany
 Tel: +49 (0) 881 - 90 11 55-0
 Fax: +49 (0) 881 - 90 11 55-100
 Email: vertrieb@muedia.de
 Web: www.muedia.de

UKRAINE
AWM Precision GmbH
 Genshagener Straße 27
 14974 Ludwigsfelde Germany
 Tel: +49 (0) 33 78 - 5 18 63 67
 Email: arnold@awm-precision.com
 Web: www.awm-precision.com

UNGARN
Szerszám Technika Kft.
 Dűlő u. 4.
 1225 Budapest Hungary
 Tel: +36 1 287 82 76
 Fax: +36 1 287 82 77
 Email: info@szerszamtechnika.hu
 Web: www.szerszamtechnika.hu

VEREINIGTES KÖNIGREICH
oelheld UK Ltd
 Unit 16, Colomendy Business Park,
 Erw Las, Denbigh LL16 5TA, UK
 Tel: +44 (0)1745 814 777
 Fax: +44 (0)1745 813 222
 Email: sales@oelheld.co.uk
 Web: www.oelheld.co.uk

WEISSRUSSLAND
AWM Precision GmbH
 Genshagener Straße 27
 14974 Ludwigsfelde Germany
 Tel: +49 (0) 33 78 - 5 18 63 67
 Email: arnold@awm-precision.com
 Web: www.awm-precision.com

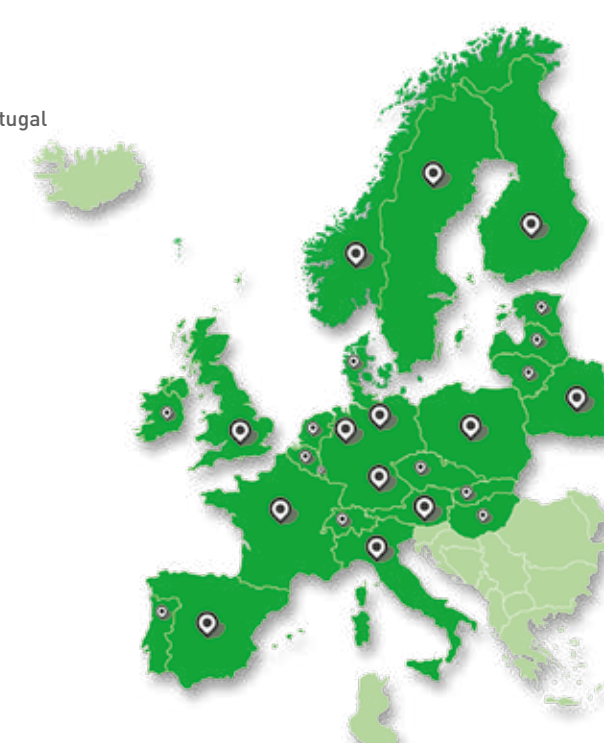

CHINA
HERZOG CHINA CO.,LTD.
 4/F, No.3232 Beimen Road,
 Kunshan, Jiangsu 215316 China
 Tel: +86-512-55 19 05 78
 Fax: +86-512-55 19 05 76
 E-Mail: dezhu@herzog-china.com
 Web: www.herzog-china.com

Changzhou Technology Service Center
 West Street 255#, Xixiashu Town,
 Xinbei District, Changzhou City,
 Jiangsu Province, China
 Tel: +86-519-83 85 09 55
 E-Mail: dezhu@herzog-china.com

South China Technology Service Center
 FuYuan Business Center 206#, 1# 13th Alley,
 MaiYuan Road, XinAn Community, ChangAn Town,
 DongGuan City, GuangDong Province China
 Tel: +86-769-81 88 99 62
 E-Mail: dezhu@herzog-china.com

INDIEN
Herzog India Company
 Rahul K. Sapkal N9, R27, 159,
 Pratap Gad Nagar, Cidco, Aurangabad,
 Maharashtra, India 431003
 Tel: +91-8669667550
 E-Mail: herzogindia@gmail.com

IRAN
plan:b4u GmbH
 Colmarplatz 1 / Top XXIII
 7000 Eisenstadt Austria
 Tel: +43 664 127 3039
 E-Mail: info@planb4u.com
 Web: www.planb4u.com

IRAK
plan:b4u GmbH
 Colmarplatz 1 / Top XXIII
 7000 Eisenstadt Austria
 Tel: +43 664 127 3039
 E-Mail: info@planb4u.com
 Web: www.planb4u.com

ISRAEL
De-Paz Machinery
CNC machines & Accessories
 Menachem Begin 80 Blvd
 Afula. 1871356 Israel
 Tel: +972-54-421 48 72
 E-Mail: zion@de-paz.com
 Web: www.de-paz.com

JAPAN
Vollmer Japan Corp.
 Haraichi 283-1
 362-0021, Ageo-Shi
 Saitama-Ken Japan
 Tel: +81-48 795 4110
 Fax: +81-48 795 4112
 E-Mail: INFO-JAPAN@VOLLMER-GROUP.COM

KASACHSTAN
AWM Precision GmbH
 Genshagener Straße 27
 14974 Ludwigsfelde Germany
 Tel: +49 (0) 33 78 - 5 18 63 67
 E-Mail: arnold@awm-precision.com
 Web: www.awm-precision.com

KATAR
plan:b4u GmbH
 Colmarplatz 1 / Top XXIII
 7000 Eisenstadt Austria
 Tel: +43 664 127 3039
 E-Mail: info@planb4u.com
 Web: www.planb4u.com

KOREA
Central Technology Co. Ltd
 D-1311, Gwangmyeong Techno Park,
 Haanro 60, Gwangmyeong-Si,
 Gyeonggi-Do, 423-050 Korea
 Tel: +82-2-897-0945
 Fax: +82-2-897-0943
 E-Mail: ycr@centraltech.co.kr
 Web: www.centraltech.co.kr

KUWAIT
plan:b4u GmbH
 Colmarplatz 1 / Top XXIII
 7000 Eisenstadt Austria
 Tel: +43 664 127 3039
 E-Mail: info@planb4u.com
 Web: www.planb4u.com

LAOS
VOLLMER Asia Pacific Co., Ltd.
 20th Floor, SJ Infinite One Business Complex
 Unit 2001-2005 349 Vibhavadi-Rangsit Road,
 Chompol Chatuchak, Bangkok,
 10900, Thailand
 Tel: +66 (0)20183536
 E-Mail: Info-VOAP@vollmer-group.com

MYANMAR
VOLLMER Asia Pacific Co., Ltd.
 20th Floor, SJ Infinite One Business Complex
 Unit 2001-2005 349 Vibhavadi-Rangsit Road,
 Chompol Chatuchak, Bangkok,
 10900, Thailand
 Tel: +66 (0)20183536
 E-Mail: Info-VOAP@vollmer-group.com

OMAN
plan:b4u GmbH
 Colmarplatz 1 / Top XXIII
 7000 Eisenstadt Austria
 Tel: +43 664 127 3039
 E-Mail: info@planb4u.com
 Web: www.planb4u.com

PAZIFIK
(Indonesien, Malaysia, Singapur)
VOLLMER Asia Pacific Co., Ltd.
 20th Floor, SJ Infinite One Business Complex
 Unit 2001-2005
 349 Vibhavadi-Rangsit Road, Chompol
 Chatuchak, Bangkok, 10900 Thailand
 Tel: +66 (0)20183536
 E-Mail: Info-VOAP@vollmer-group.com

PHILLIPINEN
VOLLMER Asia Pacific Co., Ltd.
 20th Floor, SJ Infinite One Business Complex
 Unit 2001-2005 349 Vibhavadi-Rangsit Road,
 Chompol Chatuchak, Bangkok,
 10900, Thailand
 Tel: +66 (0)20183536
 E-Mail: Info-VOAP@vollmer-group.com

RUSSLAND
AWM Precision GmbH
 Genshagener Straße 27
 14974 Ludwigsfelde Germany
 Tel: +49 (0) 33 78 - 5 18 63 67
 E-Mail: arnold@awm-precision.com
 Web: www.awm-precision.com

SAUDI-ARABIEN
plan:b4u GmbH
 Colmarplatz 1 / Top XXIII
 7000 Eisenstadt Austria
 Tel: +43 664 127 3039
 E-Mail: info@planb4u.com
 Web: www.planb4u.com

TAIWAN
HERZOG Taiwan Co., Ltd.
 10F, No.70 Gongyequ 1st Rd., Situn Dist.
 Taichung City 40766 Taiwan (R.O.C.)
 Tel: +886-4-23 55-33 88
 Fax: +886-4-23 55-22 99
 E-Mail: deluca@herzog-taiwan.com.tw
 Web: www.costa.com.tw

THAILAND
VOLLMER Asia Pacific Co., Ltd.
 20th Floor, SJ Infinite One Business Complex
 Unit 2001-2005
 349 Vibhavadi-Rangsit Road, Chompol
 Chatuchak, Bangkok, 10900 Thailand

TÜRKEI
GDS Turkiye
 Yusuf Değirmenci Bahçeşehir 2.Kısım Mah.
 Mercedes Blv. No:24 BBC Dükkan No:50
 Başakşehir/Istanbul
 Tel: +90 544 821 35 29
 E-Mail: yusuf@gds-turkiye.com
 Web: www.gds-turkiye.com

VEREINIGTE ARABISCHE EMIRATE
plan:b4u GmbH
 Colmarplatz 1 / Top XXIII
 7000 Eisenstadt Austria
 Tel: +43 664 127 3039
 E-Mail: info@planb4u.com
 Web: www.planb4u.com

VIETNAM
VOLLMER Asia Pacific Co., Ltd.
 20th Floor, SJ Infinite One Business Complex
 Unit 2001-2005 349 Vibhavadi-Rangsit Road,
 Chompol Chatuchak, Bangkok,
 10900, Thailand
 Tel: +66 (0)20183536
 E-Mail: Info-VOAP@vollmer-group.com



ALGERIEN
oelheld technologies SAS
 innovative fluid technology
 Technopôle de Forbach-Sud
 140, Avenue Jean-Eric Bousch
 57600 Oeting France
 Tel: +33 (0) 387-90 42 14
 Fax: +33 (0) 387-84 66 91
 Email: martin.gundelach@oelheld.de
 Web: www.oelheld.com

AUSTRALIEN
Camco Cutting Tools Int'l Pty. Ltd.
 1/25 Mareno Rd., P.O. Box 1575,
 Tullamarine, Victoria, 3043 Australia
 Tel: +61 (0)3 8336 1500
 Fax: +61 (0)3 8336 1499
 Mob: +61 (0)413 126 868
 Email: sales@camcointl.com

BRASILIEN
Metalsystem
 Rua João Pereira Chaves, 440
 RS 93032-320 Jardim America, São Leopoldo Brazil
 Tel: +55 51 8159-8455
 Email: vendas@metalsystem.ind.br
 Email: renato@metalsystem.ind.br
 Web: www.metalsystem.ind.br

KANADA
Toolroom Solutions Inc.
 Ed Sinkora
 8824 Old Block House Ln
 22551 Spotsylvania USA
 Tel: +1 540 9 40 - 59 77
 Email: ed@toolroom.solutions

MAROKKO
oelheld technologies SAS
 innovative fluid technology
 Technopôle de Forbach-Sud
 140, Avenue Jean-Eric Bousch
 57600 Oeting France
 Tel: +33 (0) 387-90 42 14
 Fax: +33 (0) 387-84 66 91
 Email: martin.gundelach@oelheld.de
 Web: www.oelheld.com

MEXIKO
Toolroom Solutions Inc.
 Ed Sinkora
 8824 Old Block House Ln
 22551 Spotsylvania USA
 Tel: +1 540 9 40 - 59 77
 E-Mail: ed@toolroom.solutions

TUNESIEN
oelheld technologies SAS
 innovative fluid technology
 Technopôle de Forbach-Sud
 140, Avenue Jean-Eric Bousch
 57600 Oeting France
 Tel: +33 (0) 387-90 42 14
 Fax: +33 (0) 387-84 66 91
 Email: martin.gundelach@oelheld.de
 Web: www.oelheld.com

USA
Toolroom Solutions Inc.
 Ed Sinkora
 8824 Old Block House Ln
 22551 Spotsylvania USA
 Tel: +1 540 9 40 - 59 77
 Email: ed@toolroom.solutions

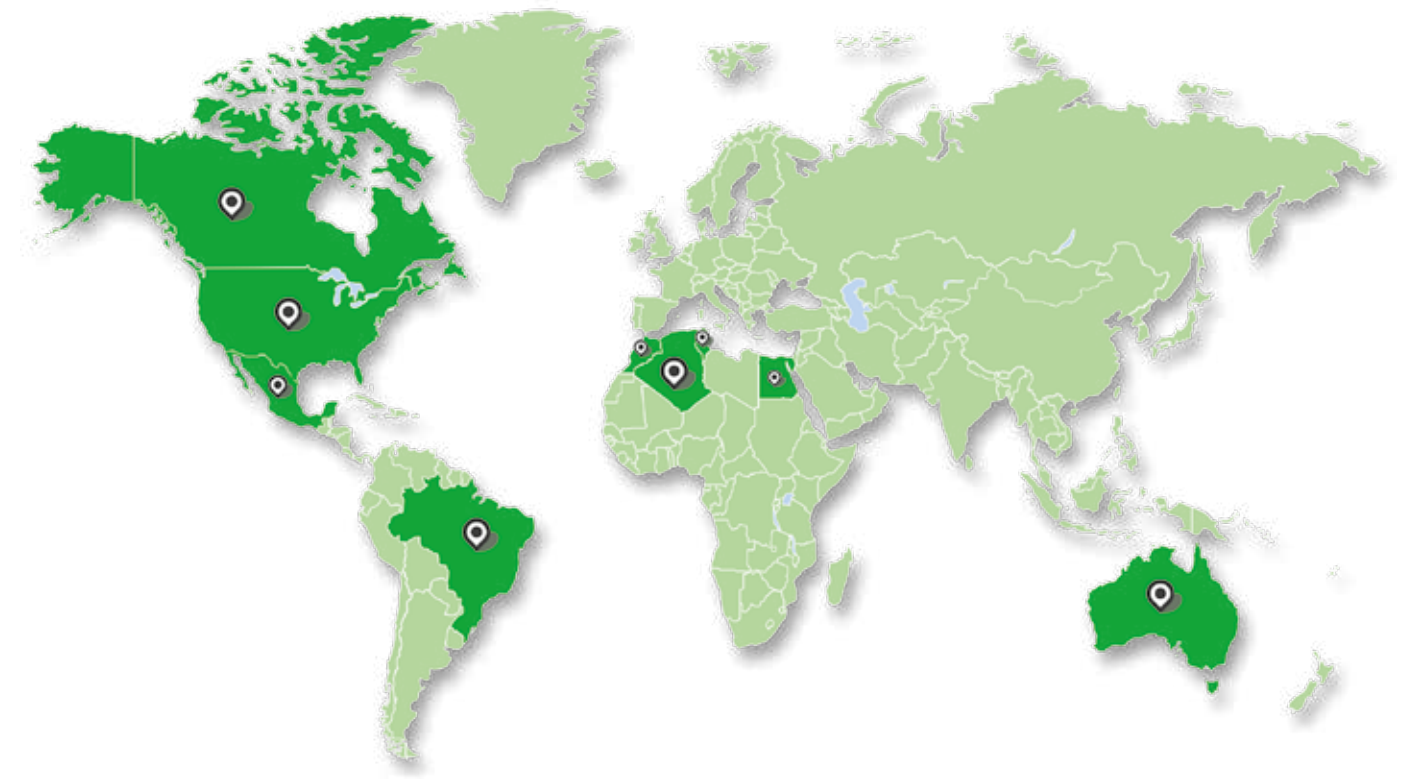

REVOLUTION IN TOOLGRINDING

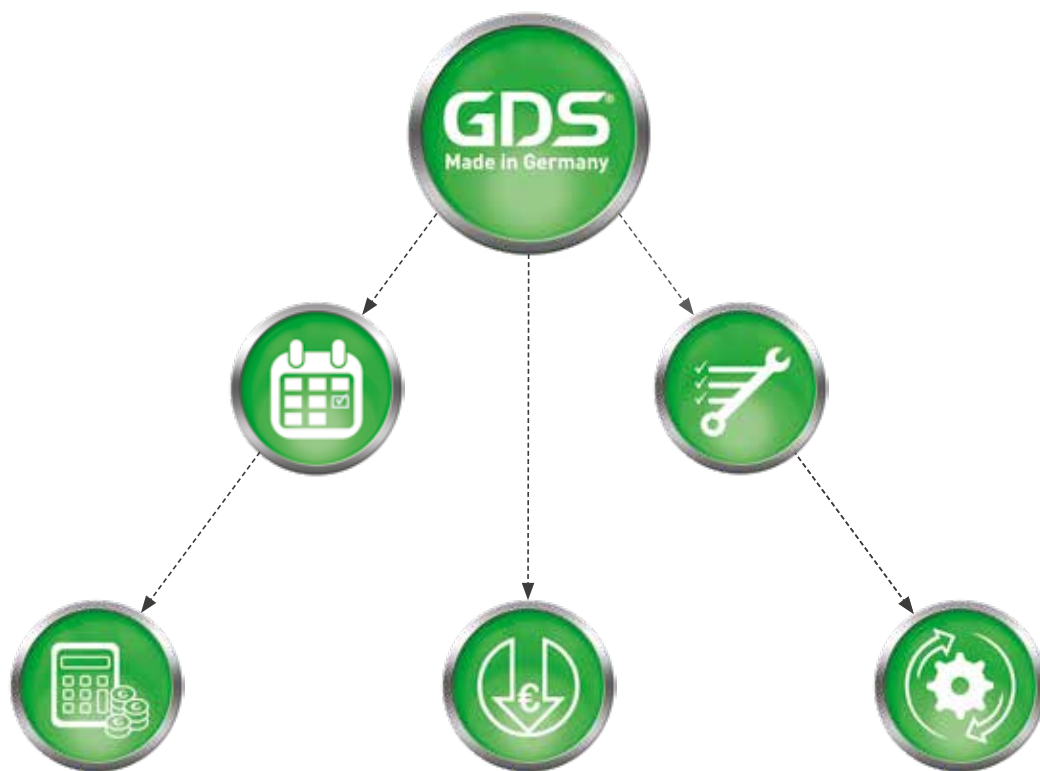

GDS Präzisionszerspanungs GmbH // Endelbergstraße 8 // 72131 Oftringen

Telefon: + 49 (0) 74 73 - 27 26 72
Telefax: + 49 (0) 74 73 - 27 26 49

Email: info@gds-praezision.de
Web: www.gds-praezision.de

GDS[®]
Made in Germany