

研磨砥石用アダプター

および付属品



grinding deserves SOLUTIONS

GDS[®]
Made in Germany



2023年06月版

ANCA	4-17
Deckel/ISOG	18-19
EWAG	20-23
Haas	24-28
Hawema	29-30
Reinecker	31-33
Rollomatic	34-41
Saacke	42-45
Schneeberger	46-52
Schütte	53-56
SMP	57-58
Strausak	59-64
TTB	65
Vollmer	66-67
Walter	68-75
Zaro	76-77
ドレッシング・プリセットなどに使用するアダプター	78-79
SK40とSK50アダプター	80
研磨砥石アダプター用のリダクションアダプター	81
テスト・調整用アーバー	82
バランステクノロジー	83-84
付属品	85
GDSの販売・サービス提携企業	86-89
メモ用スペース	90-91

研磨砥石用アダプターおよび付属品

精密研磨には最適のスピンドルと完璧な研磨砥石が必要であり、そのどちらにも理想的な研磨砥石用アダプターが重要です。

成功のため弊社の品質を

ご要望に応え、品質を保証します。

GDS - 高精度メーカー



能力と革新



GDS研磨砥石用アダプターの特徴:



常に制御・校正された測定装置を利用することで最高のテーパ精度を実現



はめあい絶対精度でラジアル・アキシャル方向の振れを最小限にとどめます。



焼結材使用と最適な熱処理工程により極めて高い耐荷重性能を有します。



仕上がり面は最高品質です。その最適な表面品質により、長期的な寸法安定性と精度を持続しスピンドルをも保護します。



研削品質とスピンドルの寿命向上のためのバランスグ済みモデル。

ANCA 内部テーパー30 // シャフト $\phi 32$ mm // RS $\phi 50$ mm

ANCA工具研削盤用 $\phi 50$ mmリングセット クランプ・加圧システム (M8ボルト) 内蔵

研磨砥石用アダプター 内部テーパー30 // $\phi 32$ mm // RS $\phi 50$ mm

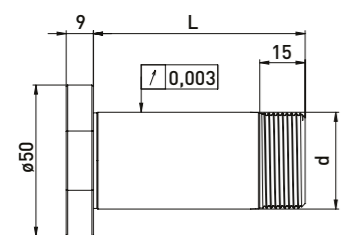
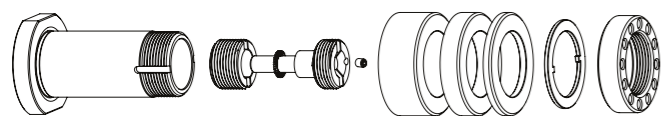

同梱品目:
設置システム、リングセット $\phi 50$ mm、バランシングホールを伴うANCAロックワッシャーとクランピングナット

リングセット $\phi 50$ mm

注文 No.	内部テーパ	d	L	B20	B10	B4
300020612	30	32	53	1	1	2
300020622	30	32	70	1	2	4
300020632	30	32	85	2	2	3
300020642	30	32	100	2	3	4

研磨砥石用アダプター 内部テーパー30 // $\phi 32$ mm // リングセットなし

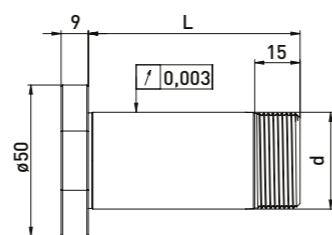
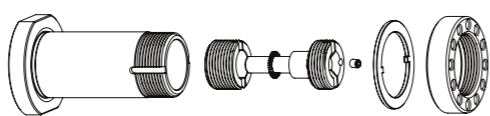

同梱品目:
設置システム、バランシングホールを伴うANCAロックワッシャーとクランピングナット

注文 No.	内部テーパ	d	L
300020611	30	32	53
300020621	30	32	70
300020631	30	32	85
300020641	30	32	100

ANCA 内部テーパー30 // シャフト $\phi 32$ mm // RS $\phi 50$ mm

ANCA工具研削盤用 $\phi 50$ mmリングセット クランプ・加圧システム (M14 \times 1.5ナット) 内蔵

研磨砥石用アダプター 内部テーパー30 // $\phi 32$ mm // RS $\phi 50$ mm

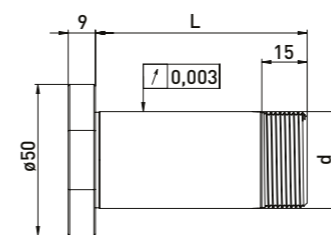
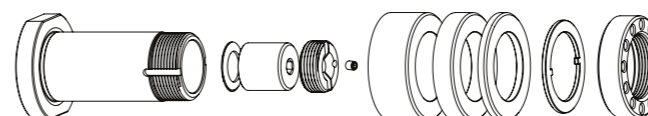

同梱品目:
設置システム、リングセット $\phi 50$ mm、バランシングホールを伴うANCAロックワッシャーとクランピングナット

リングセット $\phi 50$ mm

注文 No.	内部テーパ	d	L	B20	B10	B4
300020212	30	32	53	1	1	4
300020222	30	32	70	1	2	4
300020232	30	32	85	2	2	3
300020242	30	32	100	2	3	4

研磨砥石用アダプター 内部テーパー30 // $\phi 32$ mm // リングセットなし

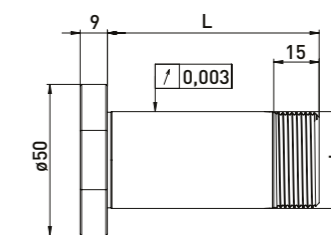
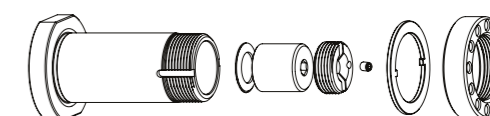

同梱品目:
設置システム、バランシングホールを伴うANCAロックワッシャーとクランピングナット

注文 No.	内部テーパ	d	L
300020211	30	32	53
300020221	30	32	70
300020231	30	32	85
300020241	30	32	100

ANCA 研磨砥石用アダプター、内部テーパー30 // シャフト $\phi 32$ mm // リングセット $\phi 50$ mm

注文 No.	名称	アイコン
350050010	万能組立装置 $\phi 50$	
350040030	ANCAナット用クランピングナットレンチPC39	
350020102	ANCA設置システム (M8ネジ付き)	
350060011	ANCA設置システム用組立レンチセット (SW 6 + SW 2)	
750000001	クランピングレンチ SW 6.0 x 150	
350020027	*バランシング用錘セット、クランピングナット $\phi 47$ 対応 // 70gmm	

注文 No.	名称	アイコン
350011220	スペーサーリング $\phi 50$ x $\phi 32$ x 20	
350011210	スペーサーリング $\phi 50$ x $\phi 32$ x 10	
350011204	スペーサーリング $\phi 50$ x $\phi 32$ x 4	
350030040	ロックワッシャー $\phi 43$ x $\phi 32$ x 2	
350020050	ANCAクランピングナット用バランシングホール $\phi 47$ x 12 M31.5 x 1.5	
350020026	*バランシングオプション付きクランピングナット $\phi 47$ x 12 M31.5 x 1.5	

付属品 (ANCA 研磨砥石用アダプター、内部テーパー30 // シャフト $\phi 32$ mm // リングセット $\phi 50$ mm用)

注文 No.	名称	アイコン
350050010	万能組立装置 $\phi 50$	
350040030	ANCAナット用クランピングナットレンチPC39	
350020101	設置システム (M14 \times 1.5ナット付き)	
350060011	ANCA設置システム用組立レンチセット (SW 6 + SW 2)	
750000001	クランピングレンチ SW 6.0 x 150	
350020027	*バランシング用錘セット、クランピングナット $\phi 47$ 対応 // 70gmm	

注文 No.	名称	アイコン
350011220	スペーサーリング $\phi 50$ x $\phi 32$ x 20	
350011210	スペーサーリング $\phi 50$ x $\phi 32$ x 10	
350011204	スペーサーリング $\phi 50$ x $\phi 32$ x 4	
350030040	ロックワッシャー $\phi 43$ x $\phi 32$ x 2	
350020050	ANCAクランピングナット用バランシングホール $\phi 47$ x 12 M31.5 x 1.5	
350020026	*バランシングオプション付きクランピングナット $\phi 47$ x 12 M31.5 x 1.5	

ANCA 内部テーパー30 // シャフト ø31,75 mm (1¼) // RS ø50 mm

ANCA工具研削盤 (ø50 mmリングセット) 用
クランプ・加圧システム (M8ボルト) 内蔵

研磨砥石用アダプター 内部テーパー30 // ø31.75 mm (1¼) // RS ø50 mm

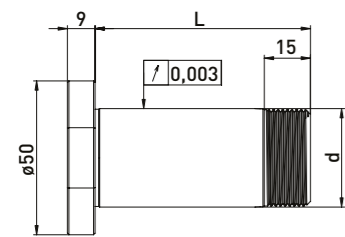
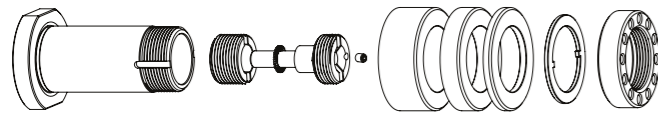

同梱品目:
設置システム、リングセットø50 mm、バランシングホールを伴うANCAロックワッシャーとクランピングナット

リングセット ø50 mm

注文 No.	内部テーパー	d	L	B20	B10	B4
300020512	30	31,75	53	1	1	2
300020522	30	31,75	70	1	2	4
300020532	30	31,75	85	2	2	3
300020542	30	31,75	100	2	3	4

研磨砥石用アダプター 内部テーパー30 // ø31.75 mm (1¼) // リングセットなし

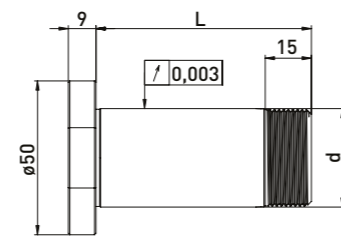
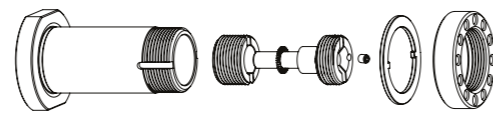

同梱品目:
設置システム、バランシングホールを伴うANCAロックワッシャーとクランピングナット

注文 No.	内部テーパー	d	L
300020511	30	31,75	53
300020521	30	31,75	70
300020531	30	31,75	85
300020541	30	31,75	100

付属品 (ANCA 研磨砥石用アダプター、内部テーパー30 // シャフトø31,75 mm (1¼) // リングセットø50mm用)

注文 No.	名称	Image
350050010	万能組立装置ø50	
350040030	ANCAナット用クランピングナットレンチPC39	
350020102	ANCA設置システム (M8ネジ付き)	
350060011	ANCA設置システム用組立レンチセット (SW 6 + SW 2)	
750000001	クランピングレンチ SW 6.0 x 150	
350020027	*バランシング用錘セット、クランピングナットø47対応 // 70gmm	

注文 No.	名称	Image
350011120	スペーサーリング ø50 x ø31,75 x 20	
350011110	スペーサーリング ø50 x ø31,75 x 10	
350011104	スペーサーリング ø50 x ø31,75 x 4	
350030040	ロックワッシャー ø43 x ø32 x 2	
350020050	ANCAクランピングナット用バランシングホール ø47 x 12 M31.5 x 1.5	
350020026	*バランシングオプション付きクランピングナット ø47 x 12 M31.5 x 1.5	

ANCA 内部テーパー30 // シャフト ø31,75 mm (1¼) // RS ø50 mm

ANCA工具研削盤 (ø50 mmリングセット) 用
クランプ・加圧システム (M14×1.5ナット) 内蔵

研磨砥石用アダプター 内部テーパー30 // ø31.75 mm (1¼) // RS ø50 mm

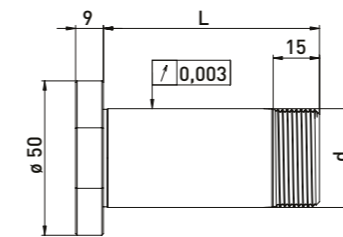
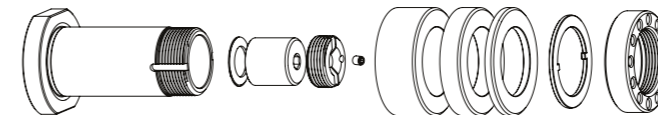

同梱品目:
設置システム、リングセットø50 mm、バランシングホールを伴うANCAロックワッシャーとクランピングナット

リングセット ø50 mm

注文 No.	内部テーパー	d	L	B20	B10	B4
300020112	30	31,75	53	1	1	2
300020122	30	31,75	70	1	2	4
300020132	30	31,75	85	2	2	3
300020142	30	31,75	100	2	3	4

研磨砥石用アダプター 内部テーパー30 // ø31.75 mm (1¼) // リングセットなし

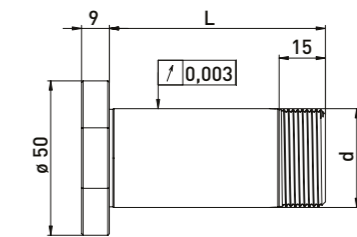
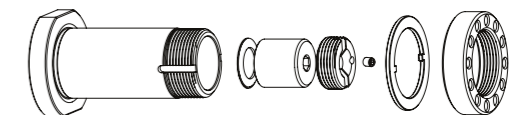

同梱品目:
設置システム、バランシングホールを伴うANCAロックワッシャーとクランピングナット

注文 No.	内部テーパー	d	L
300020111	30	31,75	53
300020121	30	31,75	70
300020131	30	31,75	85
300020141	30	31,75	100

付属品 (ANCA 研磨砥石用アダプター、内部テーパー30 // シャフトø31,75 mm (1¼) // リングセットø50mm用)

注文 No.	名称	Image
350050010	万能組立装置ø50	
350040030	ANCAナット用クランピングナットレンチPC39	
350020101	設置システム (M14×1.5ナット付き)	
350060011	ANCA設置システム用組立レンチセット (SW 6 + SW 2)	
750000001	クランピングレンチ SW 6.0 x 150	
350020027	*バランシング用錘セット、クランピングナットø47対応 // 70gmm	

注文 No.	名称	Image
350011120	スペーサーリング ø50 x ø31,75 x 20	
350011110	スペーサーリング ø50 x ø31,75 x 10	
350011104	スペーサーリング ø50 x ø31,75 x 4	
350030040	ロックワッシャー ø43 x ø32 x 2	
350020050	ANCAクランピングナット用バランシングホール ø47 x 12 M31.5 x 1.5	
350020026	*バランシングオプション付きクランピングナット ø47 x 12 M31.5 x 1.5	

ANCA 手動式 HSK-F40 // シャフト $\phi 20$ mm // RS $\phi 50$ mm

ANCA工具研削盤 ($\phi 35$ mmリングセット) 用
クランプ・加圧システム (M6ボルト) 内蔵

研磨砥石用アダプター 手動式HSK-F40 // $\phi 20$ mm // RS $\phi 50$ mm

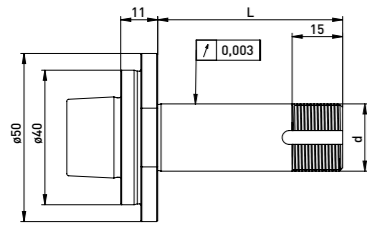
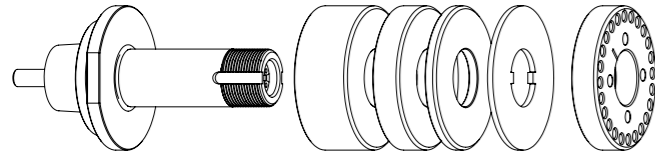

同梱品目:
設置システム、リングセット $\phi 50$ mm、バランシングホールを伴うANCAロックワッシャーとクランピングナット

リングセット $\phi 50$ mm

注文 No.	HSK	d	L	B20	B10	B4
300023012	HSK-F40	20	55	1	1	3
300023022	HSK-F40	20	72	2	1	2
300023032	HSK-F40	20	85	2	2	3
300023042	HSK-F40	20	95	3	1	3

研磨砥石用アダプター 手動式HSK-F40 // $\phi 20$ mm // リングセットなし

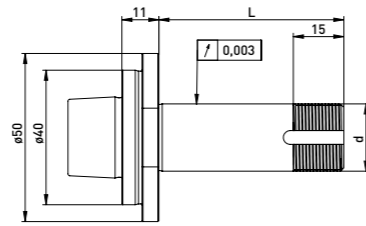
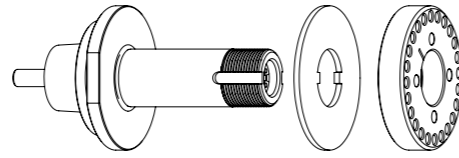

同梱品目:
設置システム、バランシングホールを伴うANCAロックワッシャーとクランピングナット

注文 No.	HSK	d	L
300023011	HSK-F40	20	55
300023021	HSK-F40	20	72
300023031	HSK-F40	20	85
300023041	HSK-F40	20	95

付属品 (ANCA 研磨砥石用アダプター、手動式HSK-F40// シャフト $\phi 20$ mm // リングセット $\phi 50$ mm用)

注文 No.	名称	図
350050050	組立装置HSK40 $\phi 40$	
350040010	$\phi 20$ 用クランピングナットレンチPC27	
350040011	$\phi 20$ 用クランピングナットレンチPC27	

注文 No.	名称	図
350011020	スペーサーリング $\phi 50$ x $\phi 20$ x 20	
350011010	スペーサーリング $\phi 50$ x $\phi 20$ x 10	
350011004	スペーサーリング $\phi 50$ x $\phi 20$ x 4	
350030010	ロックワッシャー $\phi 50$ x $\phi 20$ x 2	
350020051	ANCAクランピングナット $\phi 50$ x 9,5 M20 x 1	

ANCA 手動式 HSK-F40 // シャフト $\phi 31,75$ mm (1¼) // RS $\phi 50$ mm

ANCA工具研削盤 ($\phi 50$ mmリングセット) 用
クランプ・加圧システム (M6ボルト) 内蔵

研磨砥石用アダプター手動式HSK-F40 // $\phi 31.75$ mm (1¼) // RS $\phi 50$ mm

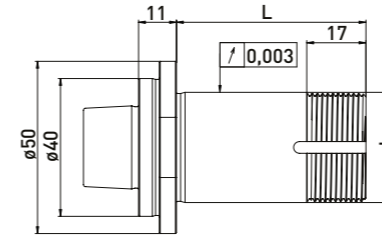
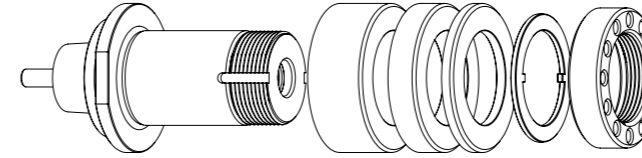

同梱品目:
設置システム、リングセット $\phi 50$ mm、バランシングホールを伴うANCAロックワッシャーとクランピングナット

リングセット $\phi 50$ mm

注文 No.	HSK	d	L	B20	B10	B4
300023112	HSK-F40	31,75	55	1	1	3
300023122	HSK-F40	31,75	72	2	1	2
300023132	HSK-F40	31,75	85	2	2	3
300023142	HSK-F40	31,75	95	3	1	3

研磨砥石用アダプター手動式HSK-F40 // $\phi 31.75$ mm (1¼) // リングセットなし

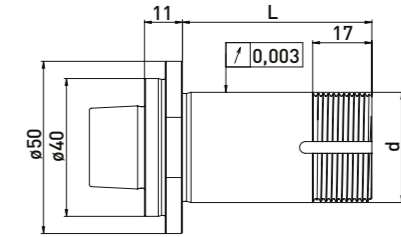
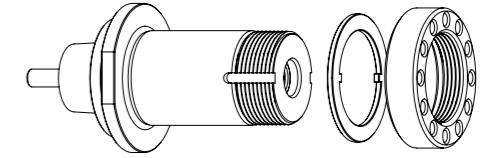

同梱品目:
設置システム、バランシングホールを伴うANCAロックワッシャーとクランピングナット

注文 No.	HSK	d	L
300023111	HSK-F40	31,75	55
300023121	HSK-F40	31,75	72
300023131	HSK-F40	31,75	85
300023141	HSK-F40	31,75	95

付属品 (ANCA 研磨砥石用アダプター、手動式HSK-F40// シャフト $\phi 31.75$ mm (1¼)// リングセット $\phi 50$ mm用)

注文 No.	名称	図
350050050	組立装置HSK40 $\phi 40$	
350040030	ANCAナット用クランピングナットレンチPC39	
350020027	*バランシング用錘セット、クランピングナット $\phi 47$ 対応 // 70gmm	

注文 No.	名称	図
350011120	スペーサーリング $\phi 50$ x $\phi 31,75$ x 20	
350011110	スペーサーリング $\phi 50$ x $\phi 31,75$ x 10	
350011104	スペーサーリング $\phi 50$ x $\phi 31,75$ x 4	
350030040	ロックワッシャー $\phi 43$ x $\phi 32$ x 2	
350020050	ANCAクランピングナット用バランシングホール $\phi 47$ x 12 M31.5 x 1.5	
350020026	*バランシングオプション付きクランピングナット $\phi 47$ x 12 M31.5 x 1.5	

ANCA 手動式 HSK-F40 // シャフト ø32 mm // RS ø50 mm

ANCA工具研削盤 (ø50 mmリングセット) 用
クランプ・加圧システム (M6ボルト) 内蔵

研磨砥石用アダプター 手動式HSK-F40 // ø32 mm // RS ø50 mm

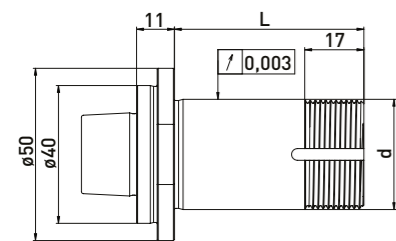
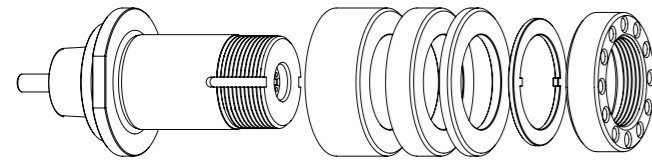

同梱品目:
設置システム、リングセットø50 mm、バランシングホールを伴うANCAロックワッシャーとクランピングナット

リングセット ø50 mm

注文 No.	HSK	d	L	B20	B10	B4
300023212	HSK-F40	32	55	1	1	3
300023222	HSK-F40	32	72	2	1	2
300023232	HSK-F40	32	85	2	2	3
300023242	HSK-F40	32	95	3	1	3

研磨砥石用アダプター 手動式HSK-F40 // ø32 mm // リングセットなし

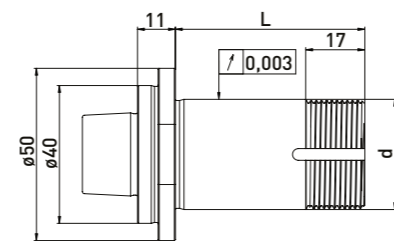
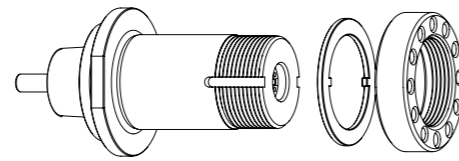

同梱品目:
設置システム、バランシングホールを伴うANCAロックワッシャーとクランピングナット

注文 No.	HSK	d	L
300023211	HSK-F40	32	55
300023221	HSK-F40	32	72
300023231	HSK-F40	32	85
300023241	HSK-F40	32	95

付属品 (ANCA 研磨砥石用アダプター、手動式HSK-F40// シャフトø32 mm// リングセットø50mm用)

注文 No.	名称	アイコン
350050050	組立装置HSK40 ø40	
350040030	ANCAナット用クランピングナットレンチPC39	
350020027	*バランシング用錘セット、クランピングナットø47対応 // 70gmm	

注文 No.	名称	アイコン
350011220	スペーサーリング ø50 x ø32 x 20	
350011210	スペーサーリング ø50 x ø32 x 10	
350011204	スペーサーリング ø50 x ø32 x 4	
350030040	ロックワッシャー ø43 x ø32 x 2	
350020050	ANCAクランピングナット用バランシングホール ø47 x 12 M31.5 x 1.5	
350020026	*バランシングオプション付きクランピングナット ø47 x 12 M31.5 x 1.5	

ANCA 自動式HSK-F40 // シャフト ø20 mm // RS ø50 mm

ANCA工具研削盤 (ø50 mmリングセット) 用

研磨砥石用アダプター 手動式HSK-F40 // ø20 mm // RS ø50 mm

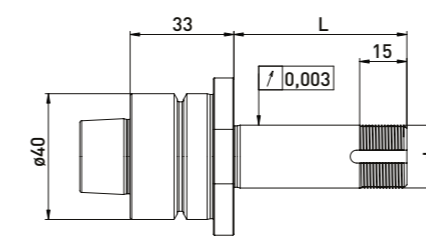
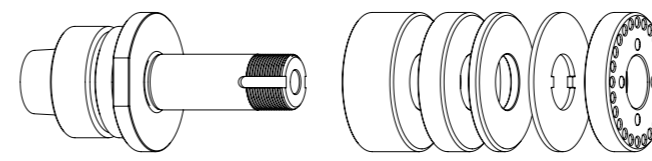

同梱品目:
リングセットø50 mm、バランシングホールを伴うANCAロックワッシャーとクランピングナット

リングセット ø50 mm

注文 No.	HSK	d	L	B20	B10	B4
300025012	HSK-F40	20	55	1	1	3
300025022	HSK-F40	20	72	2	1	2
300025032	HSK-F40	20	85	2	2	3
300025042	HSK-F40	20	95	3	1	3

研磨砥石用アダプター 手動式HSK-F40 // ø20 mm // without RS

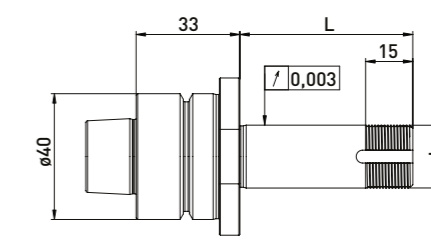
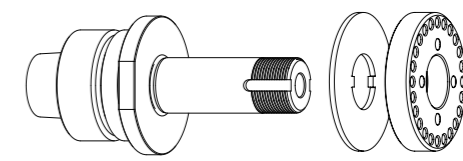

同梱品目:
バランシングホールを伴うANCAロックワッシャーとクランピングナット

注文 No.	HSK	d	L
300025011	HSK-F40	20	55
300025021	HSK-F40	20	72
300025031	HSK-F40	20	85
300025041	HSK-F40	20	95

付属品 (ANCA 研磨砥石用アダプター、手動式HSK-F40// シャフトø20 mm // リングセットø50mm用)

注文 No.	名称	アイコン
350050050	組立装置HSK40 ø40	
350040010	*ø20用クランピングナットレンチPC27	
350040011	*ø20用クランピングナットレンチPC27	
350020021	*バランシング用錘セット、クランピングナットø50対応 // 100gmm	

注文 No.	名称	アイコン
350011020	スペーサーリング ø50 x ø20 x 20	
350011010	スペーサーリング ø50 x ø20 x 10	
350011004	スペーサーリング ø50 x ø20 x 4	
350030010	ロックワッシャー ø50 x ø20 x 2	
350020051	ANCAクランピングナット ø50 x 9,5 M20 x 1	
350020020	*バランシングオプション付きクランピングナット ø50 x 8,5 M20 x 1,0	

ANCA 自動式HSK-F40 // シャフト ø31.75 mm (1¼) // RS ø50 mm

ANCA 自動式HSK-F40 // シャフト ø32 mm // RS ø50 mm

ANCA工具研削盤 (ø50 mmリングセット) 用

研磨砥石用アダプター 手動式 HSK-F40 // ø32 mm // RS ø50 mm

研磨砥石用アダプター 手動式 HSK-F40 // ø32 mm // リングセットなし

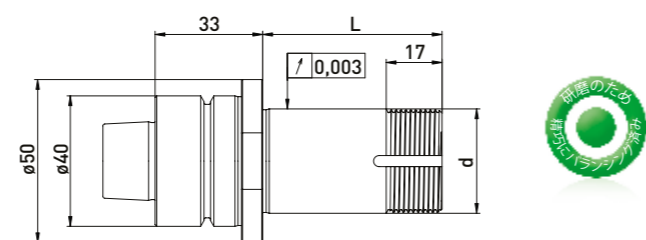
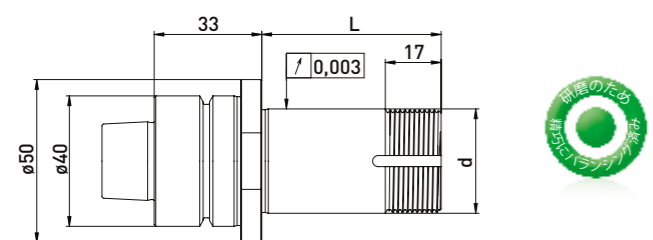
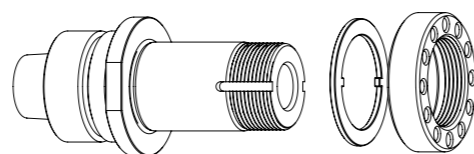
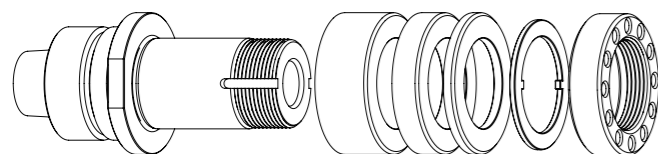

同梱品目:
リングセットø50 mm、バラシングホールを伴うANCAロックワッシャーとクランピングナット

同梱品目:
バラシングホールを伴うANCAロックワッシャーとクランピングナット

リングセット ø50 mm						
注文 No.	HSK	d	L	B20	B10	B4
300025112	HSK-F40	31,75	55	1	1	3
300025122	HSK-F40	31,75	72	2	1	2
300025132	HSK-F40	31,75	85	2	2	3
300025142	HSK-F40	31,75	95	3	1	3

注文 No.	HSK	d	L
300025111	HSK-F40	31,75	55
300025121	HSK-F40	31,75	72
300025131	HSK-F40	31,75	85
300025141	HSK-F40	31,75	95

ANCA工具研削盤 (ø50 mmリングセット) 用

研磨砥石用アダプター 自動式 HSK-F40 // ø32 mm // RS ø50 mm

研磨砥石用アダプター 自動式 HSK-F40 // ø32 mm // リングセットなし

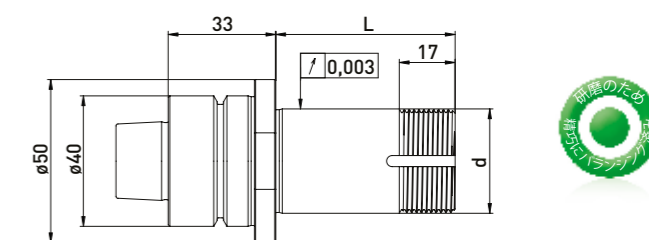
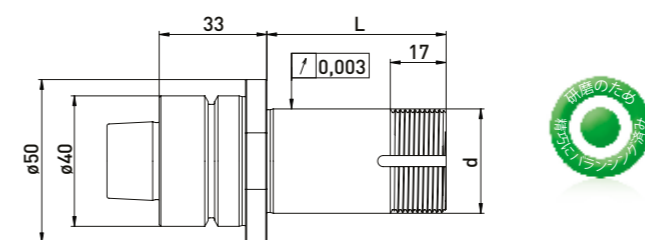
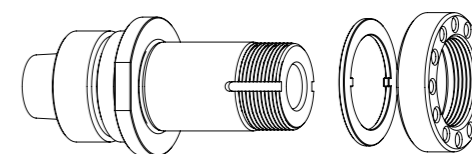
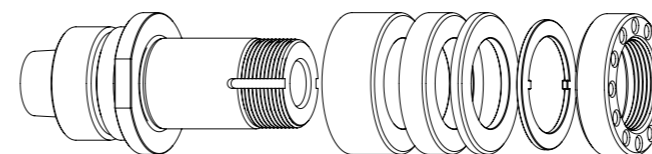

同梱品目:
リングセットø50 mm、バラシングホールを伴うANCAロックワッシャーとクランピングナット

同梱品目:
バラシングホールを伴うANCAロックワッシャーとクランピングナット

リングセット ø50 mm						
注文 No.	HSK	d	L	B20	B10	B4
300025212	HSK-F40	32	55	1	1	3
300025222	HSK-F40	32	72	2	1	2
300025232	HSK-F40	32	85	2	2	3
300025242	HSK-F40	32	95	3	1	3

注文 No.	HSK	d	L
300025211	HSK-F40	32	55
300025221	HSK-F40	32	72
300025231	HSK-F40	32	85
300025241	HSK-F40	32	95

付属品 (ANCA 研磨砥石用アダプター、手動式 HSK-F40 // シャフト ø20 mm // リングセット ø50 mm 用)

注文 No.	名称	図
350050010	万能組立装置 ø50	
350040030	ANCA ナット用クランピングナットレンチ PC39	
350020027	*バラシング用錘セット、クランピングナット ø47 対応 // 70gmm	

注文 No.	名称	図
350011120	スペーサーリング ø50 x ø31,75 x 20	
350011110	スペーサーリング ø50 x ø31,75 x 10	
350011104	スペーサーリング ø50 x ø31,75 x 4	
350030040	ロックワッシャー ø43 x ø32 x 2	
350020050	ANCA クランピングナット用バラシングホール ø47 x 12 M31.5 x 1.5	
350020026	*バラシングオプション付きクランピングナット ø47 x 12 M31.5 x 1.5	

付属品 (ANCA 研磨砥石用アダプター、自動式 HSK-F40 // シャフト ø32 mm // リングセット ø50 mm 用)

注文 No.	名称	図
350050010	万能組立装置 ø50	
350040030	ANCA ナット用クランピングナットレンチ PC39	
350020027	*バラシング用錘セット、クランピングナット ø47 対応 // 70gmm	

注文 No.	名称	図
350011220	スペーサーリング ø50 x ø32 x 20	
350011210	スペーサーリング ø50 x ø32 x 10	
350011204	スペーサーリング ø50 x ø32 x 4	
350030040	ロックワッシャー ø43 x ø32 x 2	
350020050	ANCA クランピングナット用バラシングホール ø47 x 12 M31.5 x 1.5	
350020026	*バラシングオプション付きクランピングナット ø47 x 12 M31.5 x 1.5	

ANCA 自動式 HSK-F50 // シャフト $\phi 20$ mm // RS $\phi 50$ mm

ANCA工具研削盤 ($\phi 50$ mmリングセット)用

研磨砥石用アダプター 自動式HSK-F50 // $\phi 20$ mm // RS $\phi 50$ mm

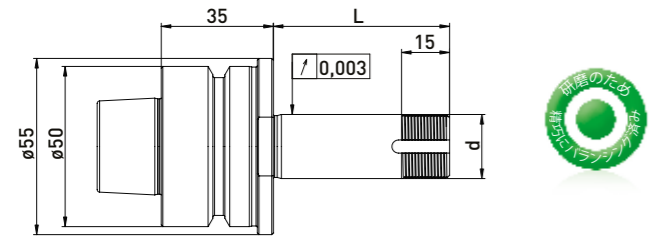
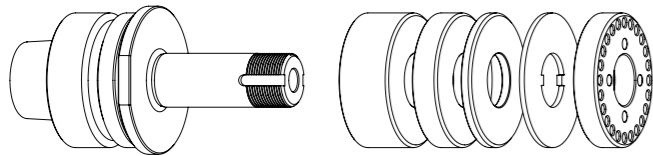

同梱品目:
リングセット $\phi 50$ mm、バラシングホールを伴うANCAロックワッシャーとクランピングナット

リングセット $\phi 50$ mm

注文 No.	HSK	d	L	B20	B10	B4
300024012	HSK-F50	20	55	1	1	3
300024022	HSK-F50	20	72	2	1	2
300024032	HSK-F50	20	85	2	2	3
300024042	HSK-F50	20	95	3	1	3

研磨砥石用アダプター automatic HSK-F50 // $\phi 20$ mm // リングセットなし

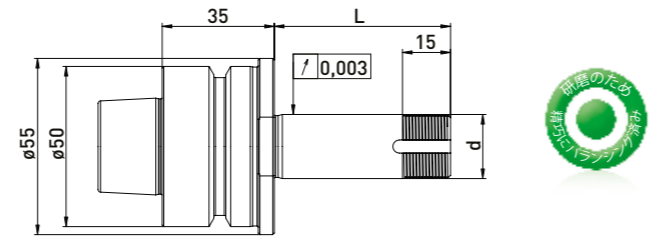
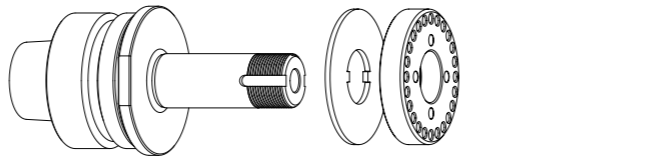

同梱品目:
バラシングホールを伴うANCAロックワッシャーとクランピングナット

注文 No.	HSK	d	L
300024011	HSK-F50	20	55
300024021	HSK-F50	20	72
300024031	HSK-F50	20	85
300024041	HSK-F50	20	95

付属品 (ANCA 研磨砥石用アダプター、自動式HSK-F50// シャフト $\phi 20$ mm // リングセット $\phi 50$ mm用)

注文 No.	名称	アイコン
350050010	万能組立装置 $\phi 50$	
350040010	*クランピングナットレンチPC27 $\phi 20$ 用	
350040011	*クランピングナットレンチPC27 $\phi 20$ 用	
350020021	*バラシング用錘セット、クランピングナット $\phi 50$ 対応 // 100gmm	

注文 No.	名称	アイコン
350011020	スペーサーリング $\phi 50 \times \phi 20 \times 20$	
350011010	スペーサーリング $\phi 50 \times \phi 20 \times 10$	
350011004	スペーサーリング $\phi 50 \times \phi 20 \times 4$	
350030010	ロックワッシャー $\phi 50 \times \phi 20 \times 2$	
350020051	ANCAクランピングナット $\phi 50 \times 9,5$ M20 x 1	
350020020	*バラシングオプション付きクランピングナット $\phi 50 \times 8,5$ M20 x 1.0 PC27	

ANCA 自動式 HSK-F50 // シャフト $\phi 31.75$ mm (1 1/4) // RS $\phi 50$ mm

ANCA工具研削盤 ($\phi 50$ mmリングセット)用

研磨砥石用アダプター 自動式HSK-F50 // $\phi 31.75$ mm (1 1/4) // RS $\phi 50$ mm

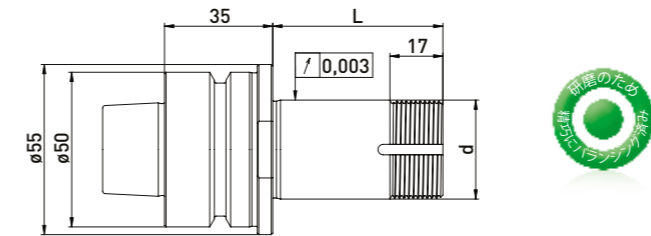
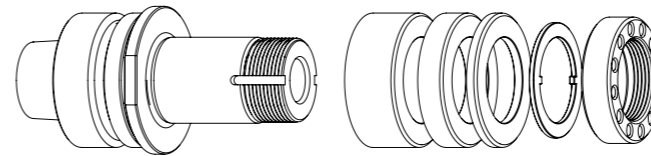

同梱品目:
リングセット $\phi 50$ mm、バラシングホールを伴うANCAロックワッシャーとクランピングナット

リングセット $\phi 50$ mm

注文 No.	HSK	d	L	B20	B10	B4
300024112	HSK-F50	31,75	55	1	1	3
300024122	HSK-F50	31,75	72	2	1	2
300024132	HSK-F50	31,75	85	2	2	3
300024142	HSK-F50	31,75	95	3	1	3

付属品 (ANCA研磨砥石用アダプター、自動式HSK-F50 // シャフト $\phi 31.75$ mm (1 1/4) // リングセット $\phi 50$ mm用)

注文 No.	名称	アイコン
350050010	万能組立装置 $\phi 50$	
350040030	ANCAナット用クランピングナットレンチPC39	
350020027	*バラシング用錘セット、クランピングナット $\phi 47$ 対応 // 70gmm	

研磨砥石用アダプター 自動式HSK-F50 // $\phi 31.75$ mm // リングセットなし

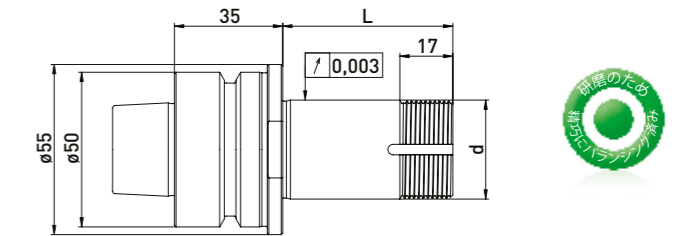
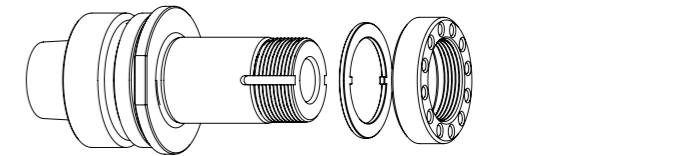

同梱品目:
バラシングホールを伴うANCAロックワッシャーとクランピングナット

注文 No.	HSK	d	L
300024111	HSK-F50	31,75	55
300024121	HSK-F50	31,75	72
300024131	HSK-F50	31,75	85
300024141	HSK-F50	31,75	95

注文 No.	名称	アイコン
350011120	スペーサーリング $\phi 50 \times \phi 31,75 \times 20$	
350011110	スペーサーリング $\phi 50 \times \phi 31,75 \times 10$	
350011104	スペーサーリング $\phi 50 \times \phi 31,75 \times 4$	
350030040	ロックワッシャー $\phi 43 \times \phi 32 \times 2$	
350020050	ANCAクランピングナット $\phi 47 \times 12$ M31,5x1,5	
350020026	*バラシングオプション付きクランピングナット $\phi 47 \times 12$ M31.5 x 1.5	

ANCA工具研削盤(φ50 mmリングセット)用

研磨砥石用アダプター自動式HSK-F50 // φ32mm // RS φ50 mm

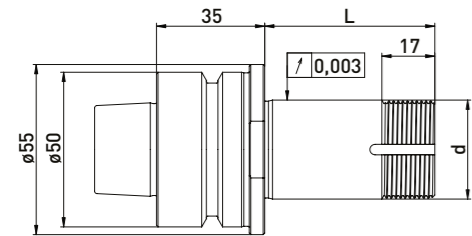
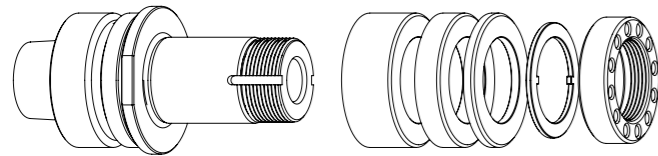

同梱品目:
リングセットφ50 mm、バラシングホールを伴うANCAロックワッシャーとクランピングナット

リングセット φ50 mm

注文 No.	HSK	d	L	B20	B10	B4
300024212	HSK-F50	32	55	1	1	3
300024222	HSK-F50	32	72	2	1	2
300024232	HSK-F50	32	85	2	2	3
300024242	HSK-F50	32	95	3	1	3

研磨砥石用アダプター自動式HSK-F50 // φ32mm // リングセットなし

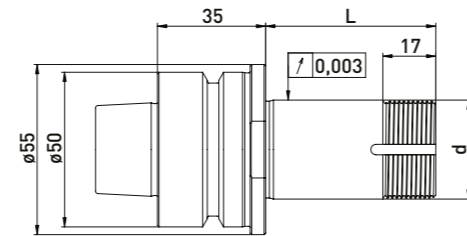
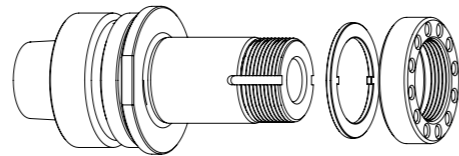

同梱品目:
バラシングホールを伴うANCAロックワッシャーとクランピングナット

注文 No.	HSK	d	L
300024211	HSK-F50	32	55
300024221	HSK-F50	32	72
300024231	HSK-F50	32	85
300024241	HSK-F50	32	95

付属品 (ANCA研磨砥石用アダプター、自動式HSK-F50 // シャフト φ32mm // リングセットφ50 mm用)

注文 No.	名称	図
350050010	万能組立装置φ50	
350040030	ANCAナット用クランピングナットレンチPC39	
350020027	*バラシング用錘セット、クランピングナットφ47対応 // 70gmm	

注文 No.	名称	図
350011220	スペーサーリング φ50 x φ32 x 20	
350011210	スペーサーリング φ50 x φ32 x 10	
350011204	スペーサーリング φ50 x φ32 x 4	
350030040	ロックワッシャー φ43 x φ32 x 2	
350020050	ANCAクランピングナット用バラシングホール φ47 x 12 M31.5 x 1.5	
350020026	*バラシングオプション付きクランピングナット φ47 x 12 M31.5 x 1.5	

ANCA工具研削盤用

平坦な接触面を伴うSK40類似品用研磨砥石用アダプター

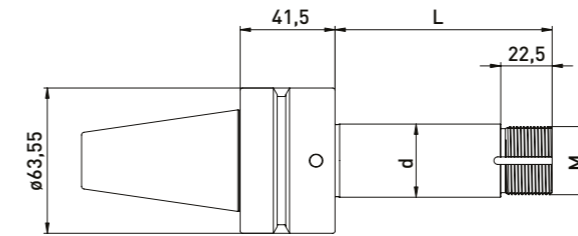
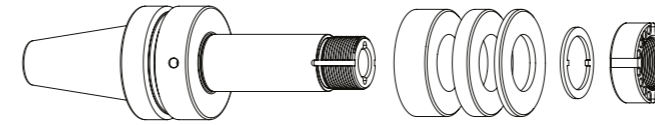

同梱品目:
リングセット、ロックワッシャーとバラシングオプション付きクランピングナット

リングセット

注文 No.	細目ネジ	d	L	B20	B10	B4
300026052	M20 x 1,5	20	95	2	2	4
300026152	M30 x 1,5	31,75	95	2	2	4
300026252	M30 x 1,5	32	95	2	2	4
300026952	M50 x 1,5	50,8	95	2	2	4

ANCA用付属品 (平坦な接触面を伴うSK40類似品用研磨砥石用アダプター)

注文 No.	名称	図
250000552	ロックワッシャー φ37 x φ20 x 2	
250000940	ロックワッシャー φ40 x φ30 x 2	
250000550	ロックワッシャー φ64 x φ50,2 x 2	

付属品 (平坦な接触面を伴うSK40類似品用研磨砥石用アダプター)

注文 No.	名称	図
350011020	スペーサーリング φ50 x φ20 x 20	
350011010	スペーサーリング φ50 x φ20 x 10	
350011004	スペーサーリング φ50 x φ20 x 4	
350011420	スペーサーリング φ60 x φ31,75 x 20	
350011410	スペーサーリング φ60 x φ31,75 x 10	
350011404	スペーサーリング φ60 x φ31,75 x 4	
350011320	スペーサーリング φ60 x φ32 x 20	
350011310	スペーサーリング φ60 x φ32 x 10	
350011304	スペーサーリング φ60 x φ32 x 4	
250000549	スペーサーリング φ75 x φ50,8 x 20	
250000548	スペーサーリング φ75 x φ50,8 x 10	
250000547	スペーサーリング φ75 x φ50,8 x 4	

注文 No.	名称	図
250000553	バラシングオプション付きクランピングナット φ40 x 17 M20 x 1,5	
250000485	バラシングオプション付きクランピングナット φ45 x 17 M30 x 1,5	
250000551	バラシングオプション付きクランピングナット φ70 x 19 M50 x 1,5	
350300131	フックレンチ 40-42 mm	
350300132	フックレンチ 45-50 mm	
350300133	フックレンチ 68-75 mm	

Deckel/ISOG HSK-F50 // シャフトφ20 mm // RS φ35 mm

Deckel/ISOG工具研削盤(φ35 mmリングセット)用

研磨砥石アダプター HSK-F50 // φ20 mm // RS φ35 mm

研磨砥石アダプター HSK-F50 // φ20 mm // リングセットなし

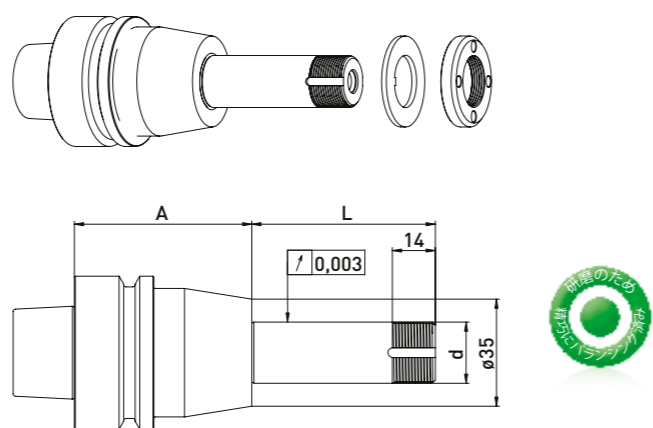
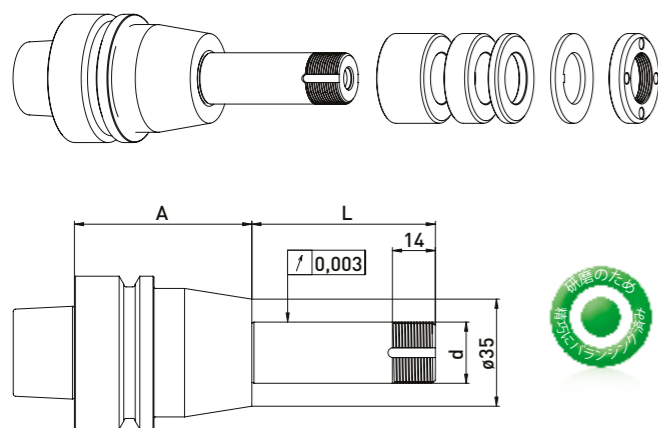

同梱品目:
リングセットφ35 mm、ロックワッシャーとクランピングナット

同梱品目:
ロックワッシャーとクランピングナット

リングセット φ35 mm

注文 No.	HSK	d	L	A	B20	B10	B4
300032512	HSK-F50	20	48	38	-	2	4
300032522	HSK-F50	20	60	58	1	1	4
300032532	HSK-F50	20	90	58	2	2	4

注文 No.	HSK	d	L	A
300032511	HSK-F50	20	48	38
300032521	HSK-F50	20	60	58
300032531	HSK-F50	20	90	58

Deckel/ISOG HSK-F50 // シャフトφ20 mm // RS φ50 mm

Deckel/ISOG工具研削盤(φ50 mmリングセット)用

研磨砥石アダプター HSK-F50 // φ20 mm // RS φ50 mm

GWA HSK-F50 // φ20 mm // リングセットなし

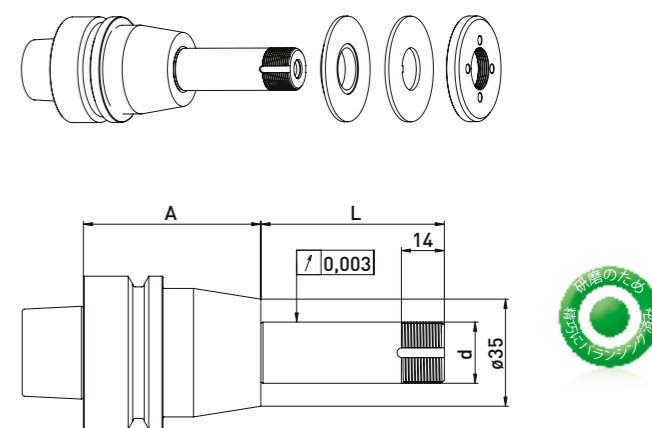
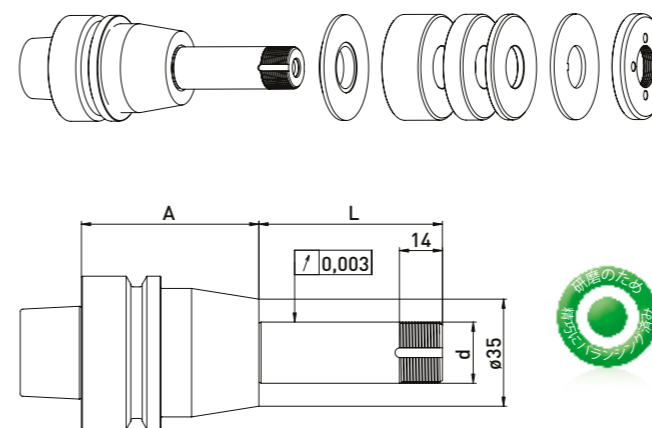

同梱品目:
リデュースワッシャー、リングセットφ50 mm、ロックワッシャーとクランピングナット

同梱品目:
リデュースワッシャー、ロックワッシャーとクランピングナット

リングセット φ50 mm

注文 No.	HSK	d	L	A	B20	B10	B4
300032012	HSK-F50	20	48	38	-	2	3
300032022	HSK-F50	20	60	58	1	1	3
300032032	HSK-F50	20	90	58	2	2	3

注文 No.	HSK	d	L	A
300032011	HSK-F50	20	48	38
300032021	HSK-F50	20	60	58
300032031	HSK-F50	20	90	58

付属品 (Deckel/ISOG 研磨砥石アダプター HSK-F50 // シャフトφ20 mm // リングセット35 mm用)

注文 No.	名称	図
350050010	万能組立装置φ50	
350050020	組立装置 (Deckel/ISOG)	
350040010	クランピングナットレンチPC27 φ20用	
350040011	クランピングナットレンチPC27 φ20用	
350040040	*φ20用クランピングナットレンチPC29 (バラシングオプション付きクランピングナットに対応)	
350040041	*φ20用クランピングナットレンチPC29	
350020081	*バラシング用錘セット、クランピングナットφ35対応 // 40gmm	

注文 No.	名称	図
350012020	スペーサーリング φ35 x φ20 x 20	
350012010	スペーサーリング φ35 x φ20 x 10	
350012004	スペーサーリング φ35 x φ20 x 4	
250001397	ロックワッシャー φ35 x 1,5	
350020030	クランピングナット φ35 x 6 M20 x 1 PC27	
114050034	クランピングナット Deckel/ISOG φ35 x 7 PC29	
350020080	*バラシングオプション付きクランピングナット φ35 x φ40 x 8 x M20 x 1 PC29	

付属品 (Deckel/ISOG 研磨砥石アダプター HSK-F50 // シャフトφ20 mm // リングセット50 mm用)

注文 No.	名称	図
350050010	万能組立装置φ50	
350050020	組立装置 (Deckel/ISOG)	
350040010	*クランピングナットレンチPC27 φ20用	
350040011	*クランピングナットレンチPC27 φ20用	
350020021	*バラシング用錘セット、クランピングナットφ50対応 // 100gmm	

注文 No.	名称	図
350011020	スペーサーリング φ50 x φ20 x 20	
350011010	スペーサーリング φ50 x φ20 x 10	
350011004	スペーサーリング φ50 x φ20 x 4	
250001482	ロックワッシャー φ50 x 2	
350020060	クランピングナット φ50 x 6 x M20 x 1 PC27	
350015003	サポートワッシャー φ50 x φ75 x φ20 x 6	
350020020	*バラシングオプション付きクランピングナット φ50 x 8,5 M20 x 1,0 PC27	

EWAG工具研削盤 (ø35 mmリングセット) 用

研磨砥石アダプター ø80 mm // ø20 mm // RS ø35 mm

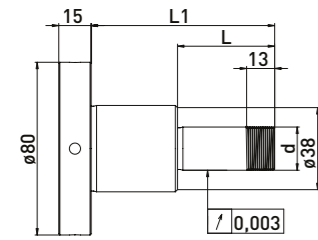
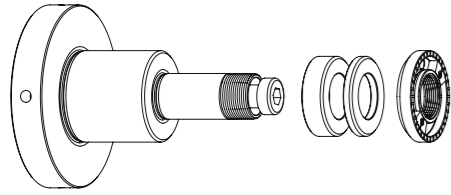

同梱品目:
リングセットø35 mm、バラシング用錘とM10クランピングスクリュー付きクランピングナット

注文 No.	d	L	L1	リングセット ø35 mm	
				B 10	B 4
300140012	20	45	85	2	3

EWAG工具研削盤 (ø35 mmリングセット) 用

研磨砥石アダプター ø80 mm // ø20 mm // RS ø35 mm

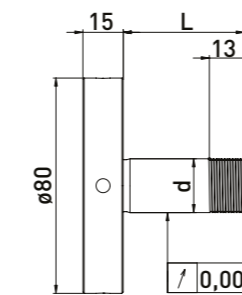
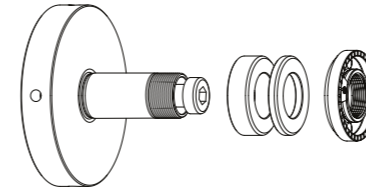

同梱品目:
リングセットø35 mm、バラシング用錘とM10クランピングスクリュー付きクランピングナット

注文 No.	d	L	リングセット ø35 mm	
			B 10	B 4
300141012	20	20	-	2
300141022	20	45	2	3

付属品 (EWAG 研磨砥石用アダプター 80 mm // シャフトø20 mm // リングセットø35 mm用)

注文 No.	名称	アイコン
350020081	*バラシング用錘セット、クランピングナットø35対応 // 40gmm	
350040040	*ø20用クランピングナットレンチPC29 (バラシングオプション付きクランピングナットに対応)	
350040041	*ø20用クランピングナットレンチPC29	

注文 No.	名称	アイコン
350012004	スペーサーリング ø35 x ø20 x 4	
350012010	スペーサーリング ø35 x ø20 x 10	
350020080	*バラシングオプション付きクランピングナット ø35 x ø40 x 8 x M20 x 1 PC29	

付属品 (EWAG 研磨砥石用アダプター 80 mm // シャフトø20 mm // リングセットø35 mm用)

注文 No.	名称	アイコン
350020081	*バラシング用錘セット、クランピングナットø35対応 // 40gmm	
350040040	*ø20用クランピングナットレンチPC29 (バラシングオプション付きクランピングナットに対応)	
350040041	*ø20用クランピングナットレンチPC29	

注文 No.	名称	アイコン
350012004	スペーサーリング ø35 x ø20 x 4	
350012010	スペーサーリング ø35 x ø20 x 10	
350020080	*バラシングオプション付きクランピングナット ø35 x ø40 x 8 x M20 x 1 PC29	

注文 No.	名称
300149001	ø10 EWAG M10、パーツNo. 300140012用のM10アダプタースクリュー
300149002	ø10 EWAG M10、パーツNo. 300141022用のM10アダプタースクリュー

*関連アイテム

EWAG ø80 mm // シャフトø40 mm // RS 70 mm

EWAG ø125 mm // シャフトø50 mm

EWAG工具研削盤 (ø70 mmリングセット) 用

研磨砥石アダプター ø80 mm // ø40 mm // RS 70 mm

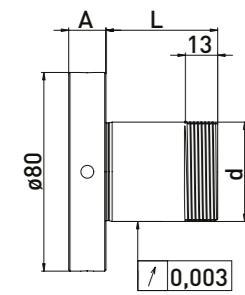
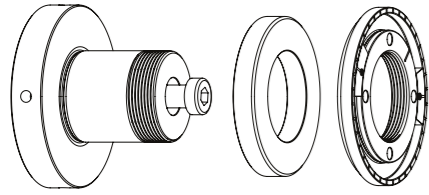

研磨砥石アダプター ø80 mm // ø40 mm // リングセットなし

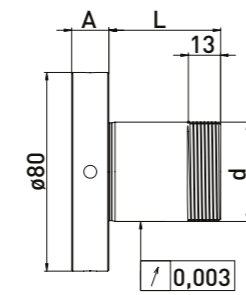
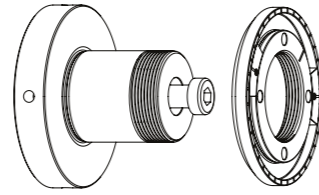

同梱品目:
スペーサーリング ø70 mm、バラシング用錘とM10クランピング
ダスクリュー付きクランピングナット

同梱品目:
M10クランピングスクリュー付きクランピングナット

リングセット ø70 mm

注文 No.	d	L	A	B 12
300140242	40	45	15	1

注文 No.	d	L	A
300140212	40	20	15
300140222	40	20	30
300140232	40	20	49

付属品 (EWAG 研磨砥石アダプター ø80 mm // シャフトø40 mm // リングセット70 mm用)

注文 No.	名称
350020082	*バラシング用錘セット、EWAG君ピン グナットø78対応

注文 No.	名称
350014012	スペーサーリング ø70 x ø40 x 12
350020025	*バラシングオプション付きクランピ ングナットø78 x 8,5 x M40x1,5

EWAG工具研削盤用

研磨砥石アダプター ø125 // ø50 mm

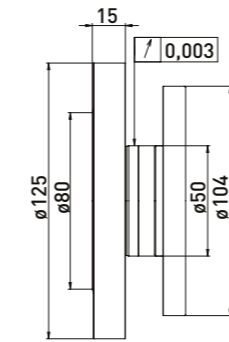
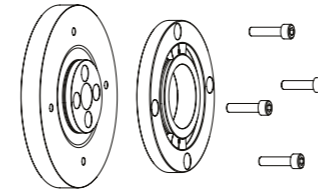

同梱品目:
フランジとカウンターフランジ、バラシング用錘とM6x25ク
ランピングスクリュー4本

注文 No.	名称
300140311	EWAG 研磨砥石アダプター ø125 x ø50 x A15

付属品 (EWAG 研磨砥石アダプター ø125 // シャフトø50 mm用)

注文 No.	名称
350020082	バラシング用錘セット、EWAG君ピン グナットø78対応

Haas 内部テーパ ϕ 31.75 mm (1 $\frac{1}{4}$) //シャフト ϕ 20 mm // RS ϕ 35 mm

Haas工具研削盤 (ϕ 35 mmリングセット) 用

研磨砥石アダプター 内部テーパ ϕ 31.75 mm (1 $\frac{1}{4}$) // ϕ 20 mm // RS ϕ 35 mm

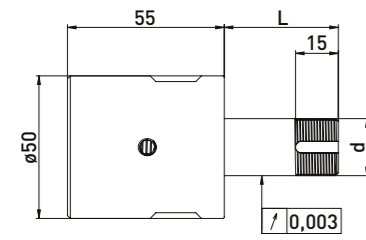
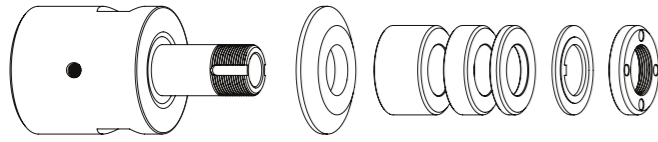

同梱品目:
取り付け具、リデュースングワッシャー、リングセット ϕ 35 mm、
ロックワッシャーとクランピングナット

リングセット ϕ 35 mm

注文 No.	内部テーパ	d	L	B20	B10	B4
300091512	31,75	20	40	-	1	3
300091522	31,75	20	60	1	1	3
300091532	31,75	20	100	2	3	3

研磨砥石アダプター 内部テーパ ϕ 31.75 mm (1 $\frac{1}{4}$) // ϕ 20 mm // ϕ 20 mm

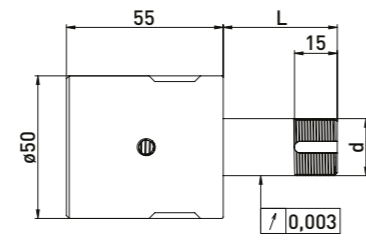
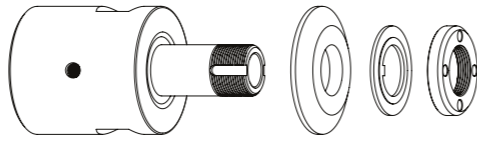

同梱品目:
取り付け具、リデュースングワッシャー、ロックワッシャーとクランピングナット

注文 No.	内部テーパ	d	L
300091511	31,75	20	40
300091521	31,75	20	60
300091531	31,75	20	100

Haas 内部テーパ ϕ 31.75 mm (1 $\frac{1}{4}$) //シャフト ϕ 20 mm // RS ϕ 50 mm

Haas工具研削盤 (ϕ 50 mmリングセット) 用

研磨砥石アダプター 内部テーパ ϕ 31.75 mm (1 $\frac{1}{4}$) // ϕ 20 mm // RS ϕ 50 mm

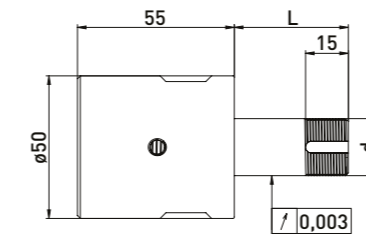
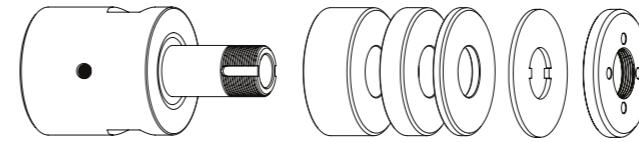

同梱品目:
取り付け具、リデュースングワッシャー、リングセット ϕ 50 mm、
ロックワッシャーとクランピングナット

リングセット ϕ 50 mm

注文 No.	内部テーパ	d	L	B20	B10	B4
300091012	31,75	20	40	-	1	4
300091022	31,75	20	60	1	1	4
300091032	31,75	20	100	2	3	4

研磨砥石アダプター 内部テーパ ϕ 31.75 mm (1 $\frac{1}{4}$) // ϕ 20 mm // ϕ 20 mm

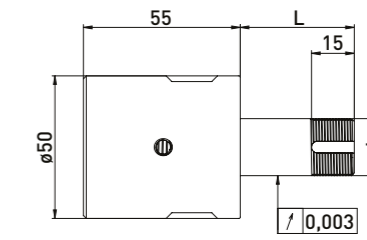
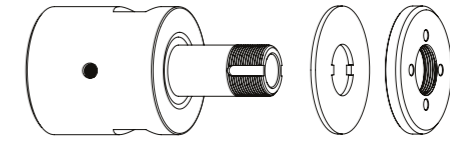

同梱品目:
取り付け具、リデュースングワッシャー、ロックワッシャーとクランピングナット

注文 No.	内部テーパ	d	L
300091011	31,75	20	40
300091021	31,75	20	60
300091031	31,75	20	100

付属品 (Haas研磨砥石アダプター 内部テーパ ϕ 31.75 mm (1 $\frac{1}{4}$) //シャフト ϕ 20 mm // リングセット35 mm用)

注文 No.	名称	図
350050010	万能組立装置 ϕ 50	
350040010	クランピングナットレンチPC27 ϕ 20用	
350040011	クランピングナットレンチPC27 ϕ 20用	
350040040	* ϕ 20用クランピングナットレンチPC29 (バランシングオプション付きクランピングナットに対応)	
350040041	* ϕ 20用クランピングナットレンチPC29	
350020081	*バランシング用錘セット、クランピングナット ϕ 35対応 // 40gmm	
300101002	NCT63 Haas取り付けキット	
300101003	取り付けキット用組立レンチ NCT63 M20 x 1,5	

注文 No.	名称	図
350012020	スペーサーリング ϕ 35 x ϕ 20 x 20	
350012010	スペーサーリング ϕ 35 x ϕ 20 x 10	
350012004	スペーサーリング ϕ 35 x ϕ 20 x 4	
350015001	リデュースングワッシャー ϕ 50 x ϕ 35 x ϕ 20 x 6	
350030020	ロックワッシャー ϕ 35 x ϕ 20 x 2	
350020030	クランピングナット ϕ 35 x 6 M20 x 1 PC27	
350020080	*バランシングオプション付きクランピングナット ϕ 35 x ϕ 40 x 8 x M20 x 1 PC29	
350015005	サポートワッシャー ϕ 35 x ϕ 60 x ϕ 20 x 6	

付属品 (Haas研磨砥石アダプター 内部テーパ ϕ 31.75 mm (1 $\frac{1}{4}$) //シャフト ϕ 20 mm // リングセット35 mm用)

注文 No.	名称	図
350050010	万能組立装置 ϕ 50	
350040010	*クランピングナットレンチPC27 ϕ 20用	
350040011	*クランピングナットレンチPC27 ϕ 20用	
350020021	*バランシング用錘セット、クランピングナット ϕ 50対応 // 100gmm	
300101002	NCT63 Haas取り付けキット	
300101003	取り付けキット用組立レンチNCT63 M20 x 1,5	

注文 No.	名称	図
350011020	スペーサーリング ϕ 50 x ϕ 20 x 20	
350011010	スペーサーリング ϕ 50 x ϕ 20 x 10	
350011004	スペーサーリング ϕ 50 x ϕ 20 x 4	
350030010	ロックワッシャー ϕ 50 x ϕ 20 x 2	
350020020	*バランシングオプション付きクランピングナット ϕ 50 x 8,5 M20 x 1,0 PC27	
350015003	サポートワッシャー ϕ 50 x ϕ 75 x ϕ 20 x 6	
350020060	クランピングナット ϕ 50 x 6 x M20 x 1 PC27	

Haas HSK-E50 // シャフト $\phi 20$ mm // RS $\phi 35$ mm

Haas工具研削盤 ($\phi 35$ mmリングセット)用

研磨砥石アダプター HSK-E50 // $\phi 20$ mm // RS $\phi 35$ mm

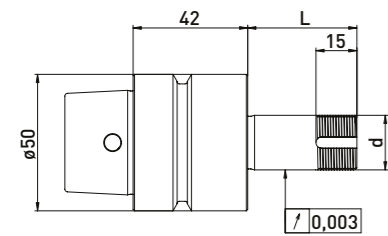
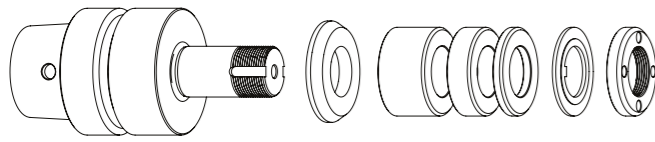

研磨砥石アダプター HSK-E50 // $\phi 20$ mm // リングセットなし

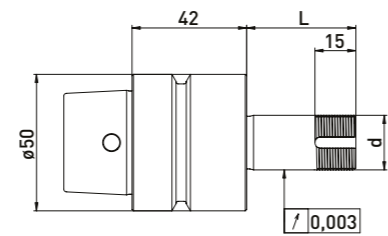
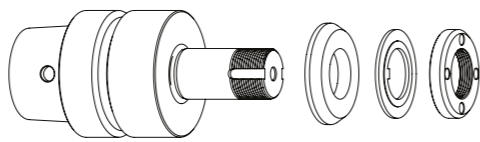

同梱品目:
リデュースワッシャー、リングセット $\phi 35$ mm、ロックワッシャーとクランピングナット

同梱品目:
リデュースワッシャー、ロックワッシャーとクランピングナット

注文 No.	HSK	d	L	リングセット $\phi 35$ mm		
				B20	B10	B4
300092512	HSK-E50	20	40	-	1	3
300092522	HSK-E50	20	60	1	1	3
300092532	HSK-E50	20	100	2	3	3

注文 No.	HSK	d	L
300092511	HSK-E50	20	40
300092521	HSK-E50	20	60
300092531	HSK-E50	20	100

付属品 (Haas 研磨砥石アダプター HSK-E50 // シャフト $\phi 20$ mm // 李リングセット $\phi 35$ mm用)

注文 No.	名称	図
350050010	万能組立装置 $\phi 50$	
350040010	クランピングナットレンチPC27 $\phi 20$ 用	
350040011	クランピングナットレンチPC27 $\phi 20$ 用	
350040040	* $\phi 20$ 用クランピングナットレンチPC29 (バランシングオプション付きクランピングナットに対応)	
350040041	* $\phi 20$ 用クランピングナットレンチPC29	
350020081	*バランシング用錘セット、クランピングナット $\phi 35$ 対応 // 40gmm	

注文 No.	名称	図
350012020	スペーサーリング $\phi 35 \times \phi 20 \times 20$	
350012010	スペーサーリング $\phi 35 \times \phi 20 \times 10$	
350012004	スペーサーリング $\phi 35 \times \phi 20 \times 4$	
350015001	リデュースワッシャー $\phi 50 \times \phi 35 \times \phi 20 \times 6$	
350030020	ロックワッシャー $\phi 35 \times \phi 20 \times 2$	
350020030	クランピングナット $\phi 35 \times 6$ M20 x 1 PC27	
350020080	*バランシングオプション付きクランピングナット $\phi 35 \times \phi 40 \times 8 \times M20 \times 1$ PC29	
350015005	サポートワッシャー $\phi 35 \times \phi 60 \times \phi 20 \times 6$	

Haas HSK-E50 // シャフト $\phi 20$ mm // RS $\phi 50$ mm

Haas工具研削盤 ($\phi 50$ mmリングセット)用

研磨砥石アダプター HSK-E50 // $\phi 20$ mm // RS $\phi 50$ mm

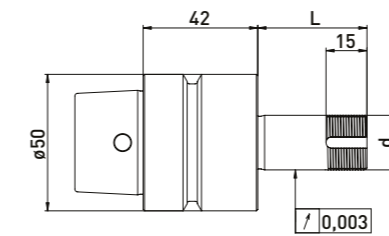
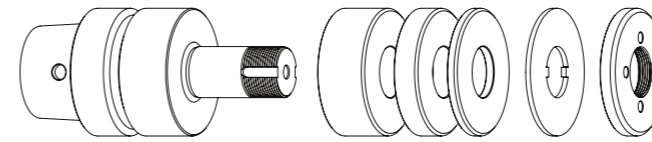

研磨砥石アダプター HSK-E50 // $\phi 20$ mm // リングセットなし

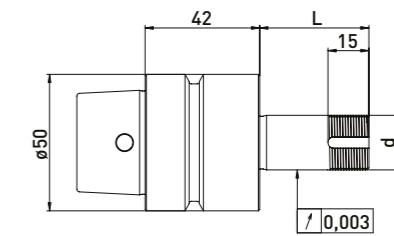
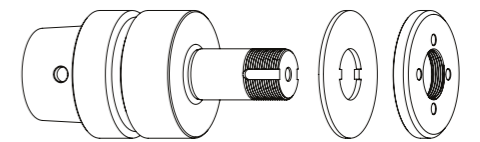

同梱品目:
リングセット $\phi 50$ mm、ロックワッシャーとクランピングナット

同梱品目:
ロックワッシャーとクランピングナット

注文 No.	HSK	d	L	リングセット $\phi 50$ mm		
				B20	B10	B4
300092012	HSK-E50	20	40	-	1	4
300092022	HSK-E50	20	60	1	1	4
300092032	HSK-E50	20	100	2	3	4

注文 No.	HSK	d	L
300092011	HSK-E50	20	40
300092021	HSK-E50	20	60
300092031	HSK-E50	20	100

付属品 (Haas 研磨砥石アダプター HSK-E50 // シャフト $\phi 20$ mm // 李リングセット $\phi 50$ mm用)

注文 No.	名称	図
350050010	万能組立装置 $\phi 50$	
350040010	*クランピングナットレンチPC27 $\phi 20$ 用	
350040011	*クランピングナットレンチPC27 $\phi 20$ 用	
350020021	*バランシング用錘セット、クランピングナット $\phi 50$ 対応 // 100gmm	

注文 No.	名称	図
350011020	スペーサーリング $\phi 50 \times \phi 20 \times 20$	
350011010	スペーサーリング $\phi 50 \times \phi 20 \times 10$	
350011004	スペーサーリング $\phi 50 \times \phi 20 \times 4$	
350030010	ロックワッシャー $\phi 50 \times \phi 20 \times 2$	
350020060	クランピングナット $\phi 50 \times 6 \times M20 \times 1$ PC27	
350020020	*バランシングオプション付きクランピングナット $\phi 50 \times 8,5$ M20 x 1,0 PC27	
350015003	サポートワッシャー $\phi 50 \times \phi 75 \times \phi 20 \times 6$	

Haas工具研削盤用

研磨砥石アダプター HSK-E50とHSK-E80

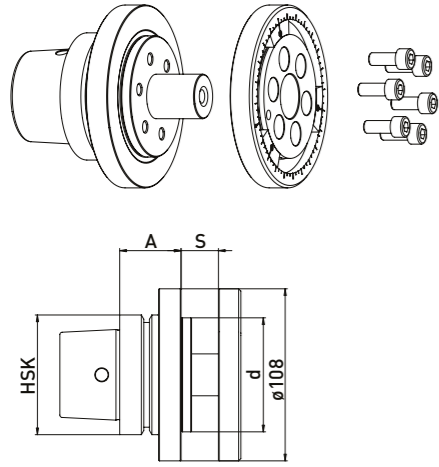

同梱品目:
 バランシング用の錘付きクランピングフランジ3個とクランピング
 グスクリュー6本

注文 No.	HSK	d	A	S
300093011	HSK-E50	51	42	8-25
300093111	HSK-E50	76,2	42	8-25
300094011	HSK-E80	51	42	8-25
300094111	HSK-E80	76,2	42	8-25
300094211	HSK-E80	51	55	25-40

付属品 (Haas研磨砥石アダプター HSK-E50とHSK-E80用)

注文 No.	名称
250001059	バランシング用錘 $\phi 100 \times \phi 80 \times 7$

Hawema工具研削盤($\phi 35$ mmリングセット)用

研磨砥石アダプター HSK-F50 // $\phi 20$ mm // RS $\phi 50$ mm

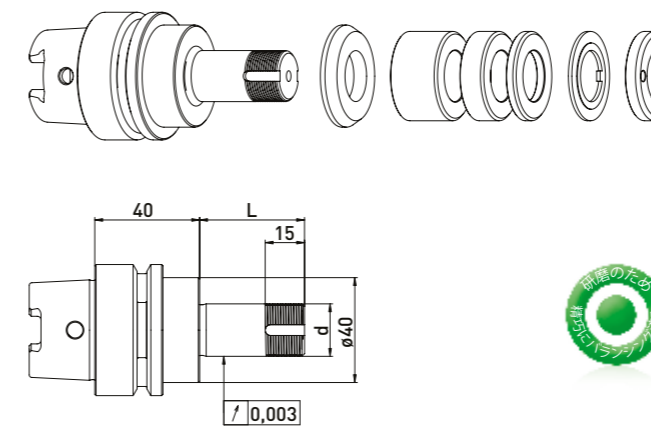

同梱品目:
 リデュースングワッシャー、リングセット $\phi 35$ mm、ロックワッ
 シャーとクランピングナット

注文 No.	HSK	d	L	リングセット $\phi 35$ mm		
				B20	B10	B4
300012512	HSK50	20	40	-	1	3
300012522	HSK50	20	60	1	1	3
300012532	HSK50	20	75	1	2	4
300012542	HSK50	20	85	2	1	4
300012552	HSK50	20	100	2	3	3

付属品 (Hawema研磨砥石アダプター HSK50 // $\phi 20$ mm // リングセット $\phi 35$ mm用)

注文 No.	名称
350050010	万能組立装置 $\phi 50$
350040010	クランピングナットレンチPC27 $\phi 20$ 用
350040011	クランピングナットレンチPC27 $\phi 20$ 用
350040040	* $\phi 20$ 用クランピングナットレンチPC29 (バランシングオプション付きクラン ピングナットに対応)
350040041	* $\phi 20$ 用クランピングナットレンチPC29
350020081	*バランシング用錘セット、クランピ ングナット $\phi 35$ 対応 // 40gmm

GWA HSK-F50 // $\phi 20$ mm // リングセットなし

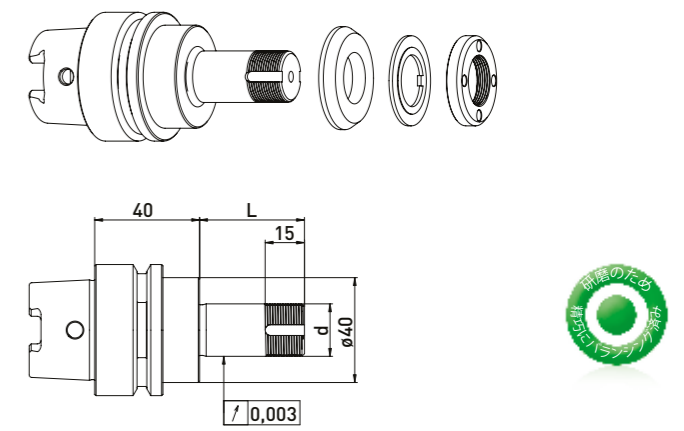

同梱品目:
 リデュースングワッシャー、ロックワッシャーとクランピングナ
 ット

注文 No.	HSK	d	L
300012511	HSK50	20	40
300012521	HSK50	20	60
300012531	HSK50	20	75
300012541	HSK50	20	85
300012551	HSK50	20	100

注文 No.	名称
350012020	スペーサーリング $\phi 35 \times \phi 20 \times 20$
350012010	スペーサーリング $\phi 35 \times \phi 20 \times 10$
350012004	スペーサーリング $\phi 35 \times \phi 20 \times 4$
350015006	リデュースングワッシャー $\phi 40 \times \phi 35 \times \phi 20 \times 6$
350030020	ロックワッシャー $\phi 35 \times \phi 20 \times 2$
350020030	クランピングナット $\phi 35 \times 6$ M20 x 1 PC27
350020080	*バランシングオプション付きクラン ピングナット $\phi 35 \times \phi 40 \times 8 \times$ M20 x 1 PC29
350015005	サポートワッシャー $\phi 35 \times \phi 60 \times \phi 20 \times 6$

Hawema HSK50 // シャフトφ20 mm // RS φ50 mm

Hawema工具研削盤(φ50 mmリングセット)用

研磨砥石アダプター HSK50 // φ20 mm // RS φ50 mm

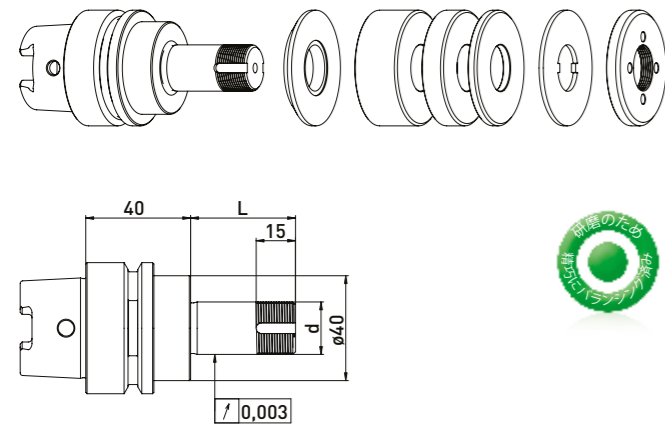

同梱品目:
リデュースングワッシャー、リングセットφ50 mm、ロックワッシャーとクランピングナット

リングセット φ50 mm

注文 No.	HSK	d	L	B20	B10	B4
300012012	HSK50	20	40	-	1	3
300012022	HSK50	20	60	1	1	3
300012032	HSK50	20	75	1	2	4
300012042	HSK50	20	85	2	1	4
300012052	HSK50	20	100	2	3	3

研磨砥石アダプター HSK50 // φ20 mm // リングセットなし

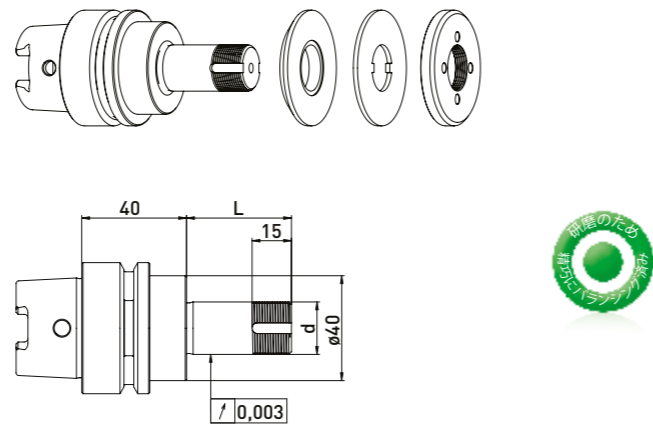

同梱品目:
リデュースングワッシャー、ロックワッシャーとクランピングナット

注文 No.	HSK	d	L
300012011	HSK50	20	40
300012021	HSK50	20	60
300012031	HSK50	20	75
300012041	HSK50	20	85
300012051	HSK50	20	100

付属品 (Hawema研磨砥石アダプター HSK50 // φ20 mm // リングセットφ50 mm用)

注文 No.	名称
350050010	万能組立装置φ50
350040010	*クランピングナットレンチPC27 φ20用
350040011	*クランピングナットレンチPC27 φ20用
350020021	*バラシング用錘セット、クランピングナットφ50対応 // 100gmm

注文 No.	名称
350011020	スペーサーリング φ50 x φ20 x 20
350011010	スペーサーリング φ50 x φ20 x 10
350011004	スペーサーリング φ50 x φ20 x 4
350015002	リデュースングワッシャー φ40 x φ50 x φ20 x 6
350030010	ロックワッシャー φ50 x φ20 x 2
350020060	クランピングナット φ50 x 6 x M20 x 1 PC27
350020020	*バラシングオプション付きクランピングナット φ50 x 8,5 M20 x 1,0 PC27
350015003	サポートワッシャー φ50 x φ75 x φ20 x 6

Reinecker HSK50 // シャフトφ20 mm // RS φ35 mm

Reinecker工具研削盤(φ35 mmリングセット)用

研磨砥石アダプター HSK50 // φ20 mm // RS φ35 mm

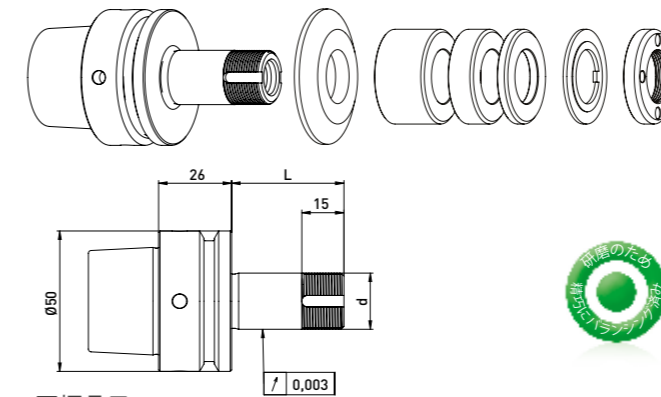

同梱品目:
リデュースングワッシャー、リングセットφ35 mm、ロックワッシャーとクランピングナット

リングセット φ35 mm

注文 No.	HSK	d	L	B20	B10	B4
300072512	HSK50	20	40	-	1	3
300072522	HSK50	20	60	1	1	3
300072532	HSK50	20	85	2	1	4
300072542	HSK50	20	110	3	2	3
300072552	HSK50	20	25	-	-	2
300072562	HSK50	20	50	-	2	3
300072572	HSK50	20	75	2	1	2

研磨砥石アダプター HSK50 // φ20 mm // リングセットなし

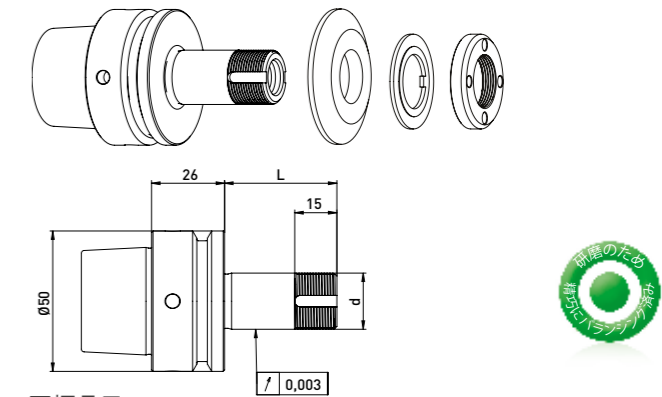

同梱品目:
リデュースングワッシャー、ロックワッシャーとクランピングナット

注文 No.	HSK	d	L
300072511	HSK50	20	40
300072521	HSK50	20	60
300072531	HSK50	20	85
300072541	HSK50	20	110
300072551	HSK50	20	25
300072561	HSK50	20	50
300072571	HSK50	20	75

付属品 (Reinecker grinding wheel adapter HSK50 // φ20 mm // リングセットφ35 mm用)

注文 No.	名称
350050010	万能組立装置φ50
350040010	クランピングナットレンチPC27 φ20用
350040011	クランピングナットレンチPC27 φ20用
350040040	*φ20用クランピングナットレンチPC29 (バラシングオプション付きクランピングナットに対応)
350040041	*φ20用クランピングナットレンチPC29
350020081	*バラシング用錘セット、クランピングナットφ35対応 // 40gmm

注文 No.	名称
350012020	スペーサーリング φ35 x φ20 x 20
350012010	スペーサーリング φ35 x φ20 x 10
350012004	スペーサーリング φ35 x φ20 x 4
350015001	リデュースングワッシャー φ50 x φ35 x φ20 x 6
350030020	ロックワッシャー φ35 x φ20 x 2
350020030	クランピングナット φ35 x 6 M20 x 1 PC27
350020080	*バラシングオプション付きクランピングナット φ35 x φ40 x 8 x M20 x 1 PC29
350015005	サポートワッシャー φ35 x φ60 x φ20 x 6

注文 No.	名称
250000253	クランピングスクリュー Reinecker L40 - φ12 x 116
250000254	クランピングスクリュー Reinecker L60 - φ12 x 136
250000255	クランピングスクリュー Reinecker L85 - φ12 x 161
250000256	クランピングスクリュー Reinecker L110 - φ12 x 186

*関連アイテム

Reinecker HSK50 // シャフトφ20 mm // RS φ50 mm

Reinecker工具研削盤(φ50 mmリングセット)用

研磨砥石アダプター HSK50 // φ20 mm // RS φ50 mm

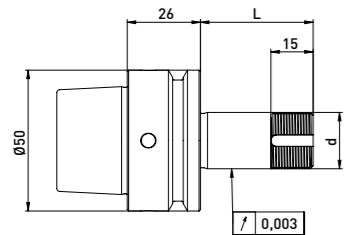
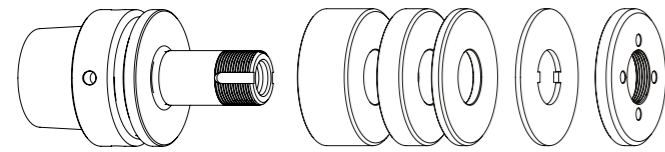

同梱品目:
リングセットφ50 mm、ロックワッシャーとクランピングナット

リングセット φ50 mm

注文 No.	HSK	d	L	B20	B10	B4
300072012	HSK50	20	40	-	1	4
300072022	HSK50	20	60	1	1	4
300072032	HSK50	20	85	2	2	3
300072042	HSK50	20	110	3	2	4
300072052	HSK50	20	25	-	-	3
300072062	HSK50	20	50	1	1	2
300072072	HSK50	20	75	2	1	3

研磨砥石アダプター HSK50 // φ20 mm // リングセットなし

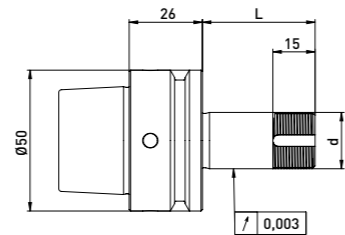
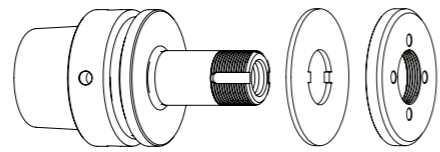

同梱品目:
ロックワッシャーとクランピングナット

注文 No.	HSK	d	L
300072011	HSK50	20	40
300072021	HSK50	20	60
300072031	HSK50	20	85
300072041	HSK50	20	110
300072051	HSK50	20	25
300072061	HSK50	20	50
300072071	HSK50	20	75

付属品 (Reinecker研磨砥石アダプター HSK50 // φ20 mm // リングセットφ50 mm用)

注文 No.	名称	図
350050010	万能組立装置φ50	
350040010	*クランピングナットレンチPC27 φ20用	
350040011	*クランピングナットレンチPC27 φ20用	
350020021	*バランシング用錘セット、クランピングナットφ50対応 // 100gmm	

注文 No.	名称	図
350011020	スペーサーリング φ50 x φ20 x 20	
350011010	スペーサーリング φ50 x φ20 x 10	
350011004	スペーサーリング φ50 x φ20 x 4	
350015003	サポートワッシャー φ50 x φ75 x φ20 x 6	
350030010	ロックワッシャー φ50 x φ20 x 2	
350020060	クランピングナット φ50 x 6 x M20 x 1 PC27	
350020020	*バランシングオプション付きクランピングナット φ50 x 8,5 M20 x 1,0 PC27	

注文 No.	名称
250000253	クランピングスクリュー Reinecker L40 - φ12 x 116
250000254	クランピングスクリュー Reinecker L60 - φ12 x 136
250000255	クランピングスクリュー Reinecker L85 - φ12 x 161
250000256	クランピングスクリュー Reinecker L110 - φ12 x 186

Reinecker HSK50 // シャフトφ31.75 mm (1¼) // RS φ60 mm

Reinecker工具研削盤(φ60 mmリングセット)用

研磨砥石アダプター HSK50 // φ31,75 mm (1¼) // RS φ60 mm

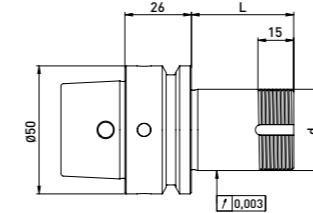
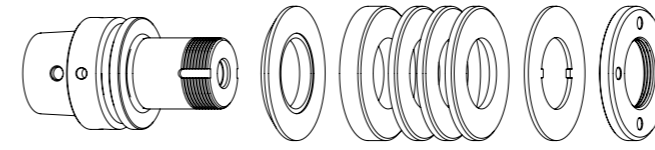

同梱品目:
リングセットφ60 mm、ロックワッシャーとクランピングナット

リングセット φ60 mm

注文 No.	HSK	d	L	B20	B10	B4
300072112	HSK50	31,75	40	-	2	3
300072122	HSK50	31,75	60	1	1	3
300072132	HSK50	31,75	85	2	2	4
300072142	HSK50	31,75	100	3	2	3

研磨砥石アダプター HSK50 // φ31,75 mm (1¼) // リングセットなし

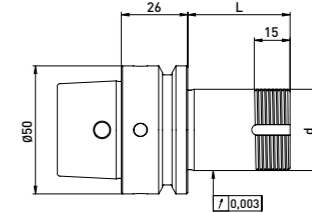
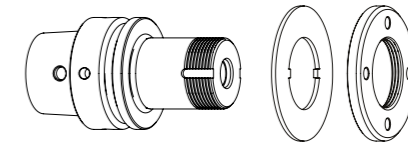

同梱品目:
ロックワッシャーとクランピングナット

注文 No.	HSK	d	L
300072111	HSK50	31,75	40
300072121	HSK50	31,75	60
300072131	HSK50	31,75	85
300072141	HSK50	31,75	100

付属品 (Reinecker研磨砥石アダプター HSK50 // φ31.75 mm (1¼) // リングセットφ60 mm用)

注文 No.	名称	図
350050010	万能組立装置φ50	
350040030	*クランピングナットレンチTK39 (バランシングオプション付きクランピングナットに対応)	
350040020	φ32用クランピングナットレンチPC45	
350020023	*バランシング用錘セット、クランピングナットφ60対応 // 200gmm	

注文 No.	名称
250000253	クランピングスクリュー Reinecker L40 - φ12 x 116
250000254	クランピングスクリュー Reinecker L60 - φ12 x 136
250000255	クランピングスクリュー Reinecker L85 - φ12 x 161
250000256	クランピングスクリュー Reinecker L110 - φ12 x 186

注文 No.	名称	図
350011420	スペーサーリング φ60 x φ31,75 x 20	
350011410	スペーサーリング φ60 x φ31,75 x 10	
350011404	スペーサーリング φ60 x φ31,75 x 4	
350015009	サポートワッシャー	
350030060	ロックワッシャー φ60 x φ32 x 1,8	
350020066	クランピングナット φ60 x 6 x M32 x 1,5 PC45	
350020022	*バランシングオプション付きクランピングナット φ60 x 9 M32 x 1,5 PC39	

Rollomatic $\phi 25$ mm // シャフト $\phi 20$ mm // RS $\phi 50$ mm

Rollomatic工具研削盤 ($\phi 50$ mmリングセット)用

研磨砥石アダプター $\phi 25$ mm // $\phi 20$ mm // RS $\phi 50$ mm

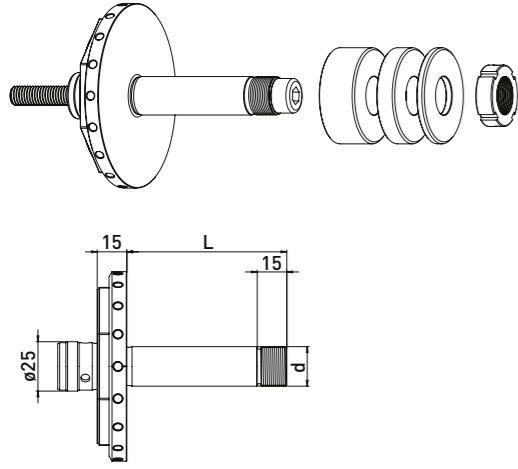





同梱品目:
リングセット $\phi 50$ mm、M10クランピングスクリューとクランピングナット

リングセット $\phi 50$ mm

注文 No.	d	L	B20	B10	B4
300150412	20	50	-	2	4
300150422	20	81	1	3	4

付属品 (Rollomatic研磨砥石アダプター $\phi 25$ mm // シャフト $\phi 20$ mm // RS $\phi 50$ mm用)

注文 No.	名称	注文 No.	名称
350040051	フックレンチ 30 - 32 mm 	350011520	スペーサーリング Rollomatic $\phi 50$ x $\phi 20$ x 20 
		350011510	スペーサーリング Rollomatic $\phi 50$ x $\phi 20$ x 10 
		350011504	スペーサーリング Rollomatic $\phi 50$ x $\phi 20$ x 4 
		350020120	クランピングナット MRR20x1 M20 x 1 - $\phi 32$ x 10 
		350015003	サポートワッシャー $\phi 50$ x $\phi 75$ x $\phi 20$ x 6 

Rollomatic $\phi 25$ mm // シャフト $\phi 31,75$ mm (1¼)

Rollomatic工具研削盤用

研磨砥石アダプター $\phi 25$ mm // $\phi 31,75$ mm (1¼)

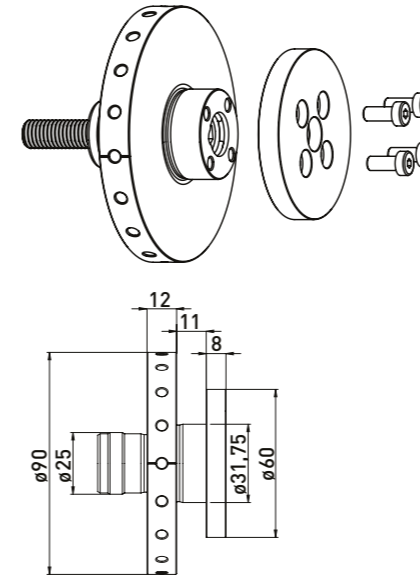

同梱品目:
クランピングフランジ、M5 x 12シリンダーネジ4本とM10クランピングスクリュー

注文 No.	名称
300150510	研磨砥石アダプター Rollomatic $\phi 31,75$ x 11

Rollomatic ø25 mm // シャフトø31.75 mm (1¼) // RS ø60 mm

Rollomatic工具研削盤(ø60 mmリングセット)用

研磨砥石アダプター ø25 mm // ø31.75 mm (1¼) // RS ø60 mm

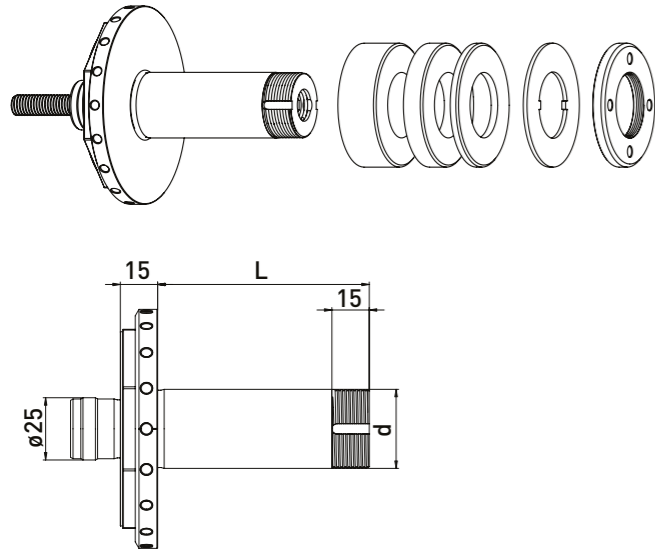





同梱品目:
リングセットø60 mm、M10クランピングスクリュー、ロックワッシャーとクランピングナット

リングセット ø60 mm

注文 No.	d	L	B 20	B 10	B 4
300150212	31,75	50	-	2	4
300150222	31,75	85	2	2	3
300150232	31,75	115	3	3	3

付属品 (Rollomatic研磨砥石アダプター ø25 mm // ø31.75 mm (1¼) // RS ø60 mm用)

注文 No.	名称
350040020	ø32用クランピングナットレンチPC45 

注文 No.	名称
350011620	スペーサーリング Rollomatic ø60 x ø31,75 x 20 
350011610	スペーサーリング Rollomatic ø60 x ø31,75 x 10 
350011604	スペーサーリング Rollomatic ø60 x ø31,75 x 4 
350030060	ロックワッシャー ø60 x ø32 x 1,8 
350020066	クランピングナット ø60 x 6 x M32x1,5 PC45 

Rollomatic ø25 mm // シャフトø32 // RS ø60 mm

Rollomatic工具研削盤(ø60 mmリングセット)用

研磨砥石アダプター ø25 mm // ø32 mm // RS ø60 mm

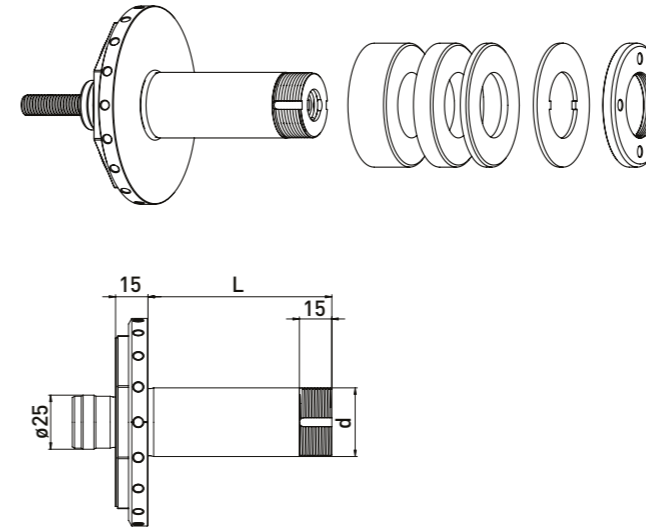

同梱品目:
リングセットø60 mm、M10クランピングスクリュー、ロックワッシャーとクランピングナット

リングセット ø60 mm

注文 No.	d	L	B 20	B 10	B 4
300150312	32	50	-	2	4
300150322	32	85	2	2	3
300150332	32	115	3	3	3

付属品 (Rollomatic 研磨砥石アダプターø25 mm // シャフトø32 mm // RS ø60 mm)

注文 No.	名称
350040020	ø32用クランピングナットレンチPC45 

注文 No.	名称
350011320	スペーサーリング ø60 x ø32 x 20 
350011310	スペーサーリング ø60 x ø32 x 10 
350011304	スペーサーリング ø60 x ø32 x 4 
350030060	ロックワッシャー ø60 x ø32 x 1,8 
350020066	クランピングナット ø60 x 6 x M32 x 1,5 PC45 

Rollomatic $\phi 25$ mm // 段付きシャフト $\phi 25$ 、 $\phi 35$ 、 $\phi 50$ mm

Rollomatic工具研削盤用

研磨砥石アダプター $\phi 25$ mm // 段付きシャフト

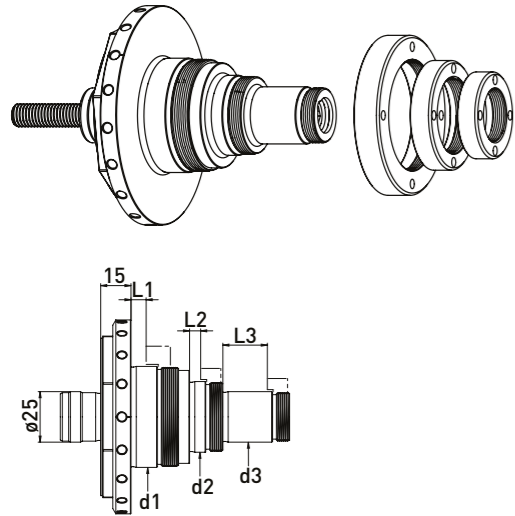

同梱品目:
クランピングナット $\phi 38$ (350020110)、 $\phi 48$ (350020111)、 $\phi 70$ (350020113)とM10クランピングスクリュー各1個

注文 No.	L1	L2	L3	d1	d2	d3
300150111	11,5	5,5	5,5	50	35	25
300150121	7,5	5,5	22	50	35	25

同梱品目:
クランピングナット $\phi 38$ (350020110)、 $\phi 58$ (350020112)と M10クランピングスクリュー各1個

注文 No.	L1	L2	L3	d1	d2	d3
300150131	11,5	5,5		40	25	

同梱品目:
クランピングナット $\phi 38$ (350020110)、 $\phi 70$ (350020113)と M10クランピングスクリュー各1個

注文 No.	L1	L2	L3	d1	d2	d3
300150141	11,5	5,5		50	25	

付属品 (Rollomatic研磨砥石アダプター $\phi 25$ mm // 段付きシャフト $\phi 25$ 、 $\phi 35$ 、 $\phi 50$ mm用)

注文 No.	名称	直径
350020110	クランピングナット Rollomatic $\phi 38 \times 10$ M24 x 1	25
350020111	クランピングナット Rollomatic $\phi 48 \times 10$ M34 x 1	35
350020112	クランピングナット Rollomatic $\phi 58 \times 11$ M39 x 1	40
350020113	クランピングナット Rollomatic $\phi 70 \times 12$ M49 x 1	50

注文 No.	名称
350016001	スペーサーリング $\phi 38 \times \phi 25 \times 5$
350016002	スペーサーリング $\phi 58 \times \phi 40 \times 5$
350016003	スペーサーリング $\phi 70 \times \phi 50 \times 5$
350016005	スペーサーリング $\phi 48 \times \phi 35 \times 5$

Rollomatic HSK50 // 段付きシャフト $\phi 25$ 、 $\phi 35$ 、 $\phi 50$ mm

Rollomatic工具研削盤用

研磨砥石アダプターHSK50// 段付きシャフト

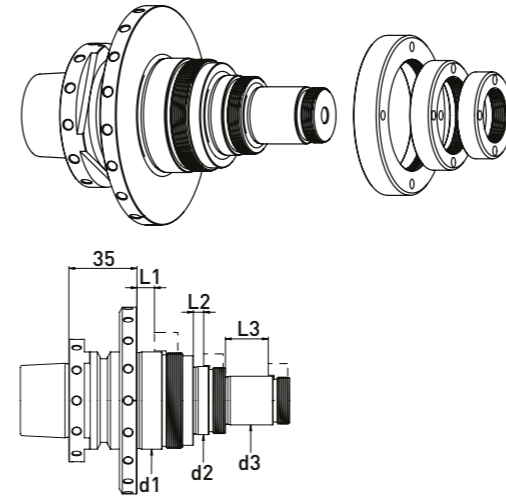

同梱品目:
クランピングナット $\phi 38$ (350020110)、 $\phi 48$ (350020111)、 $\phi 70$ (350020113)とM10クランピングスクリュー各1個

注文 No.	L1	L2	L3	d1	d2	d3
300150921	7,5	5,5	22	50	35	25

付属品 (Rollomatic研磨砥石アダプター $\phi 25$ mm // 段付きシャフト $\phi 25$ 、 $\phi 35$ 、 $\phi 50$ mm用)

注文 No.	名称	直径
350020110	クランピングナット Rollomatic $\phi 38 \times 10$ M24 x 1	25
350020111	クランピングナット Rollomatic $\phi 48 \times 10$ M34 x 1	35
350020112	クランピングナット Rollomatic $\phi 58 \times 11$ M39 x 1	40
350020113	クランピングナット Rollomatic $\phi 70 \times 12$ M49 x 1	50

注文 No.	名称
350016001	スペーサーリング $\phi 38 \times \phi 25 \times 5$
350016002	スペーサーリング $\phi 58 \times \phi 40 \times 5$
350016003	スペーサーリング $\phi 70 \times \phi 50 \times 5$
350016005	スペーサーリング $\phi 48 \times \phi 35 \times 5$

Rollomatic HSK-E50 // シャフト $\phi 20$ mm // RS $\phi 50$ mm

Rollomatic工具研削盤($\phi 50$ mmリングセット)用

研磨砥石アダプター HSK-E50 // $\phi 20$ mm // RS $\phi 50$ mm

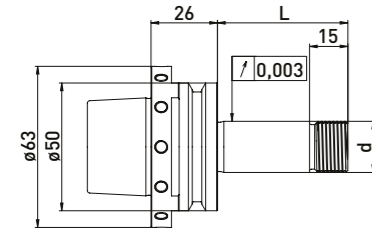
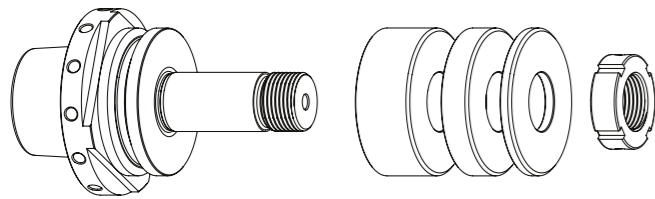

研磨砥石アダプター HSK-E50 // $\phi 20$ mm // リングセットなし

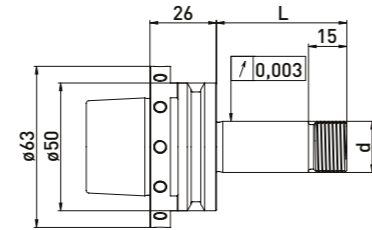
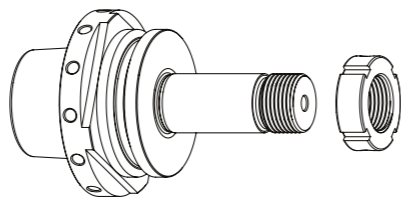

同梱品目:
リングセット $\phi 50$ mmとクランピングナット

同梱品目:
クランピングナット

リングセット $\phi 50$ mm

注文 No.	HSK	d	L	B20	B10	B4
300150612	HSK-E50	20	51	1	1	2
300150632	HSK-E50	20	81	2	2	2

注文 No.	HSK	d	L
300150611	HSK-E50	20	51
300150631	HSK-E50	20	81

付属品 (Rollomatic研磨砥石アダプター HSK-E50 // シャフト $\phi 20$ mm // RS $\phi 50$ mm用)

注文 No.	名称
350040051	フックレンチ 30 - 32 mm

注文 No.	名称
350011520	スペーサーリング Rollomatic $\phi 50 \times \phi 20 \times 20$
350011510	スペーサーリング Rollomatic $\phi 50 \times \phi 20 \times 10$
350011504	スペーサーリング Rollomatic $\phi 50 \times \phi 20 \times 4$
350020121	クランピングナット MRR20 x 1,5 M20 x 1,5 $\phi 32 \times 10$
350015003	サポートワッシャー $\phi 50 \times \phi 75 \times \phi 20 \times 6$

Rollomatic HSK-E50 // シャフト $\phi 31,75$ mm (1¼) // RS $\phi 60$ mm

Rollomatic工具研削盤($\phi 60$ mmリングセット)用

研磨砥石アダプター HSK-E50 // $\phi 31,75$ mm (1¼) // RS $\phi 60$ mm

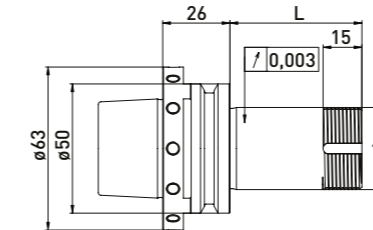
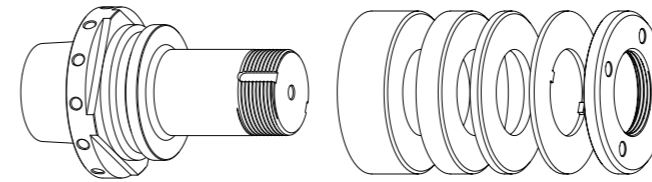

同梱品目:
リングセット $\phi 60$ mmとクランピングナット

研磨砥石アダプター HSK-E50 // $\phi 31,75$ mm (1¼) // リングセットなし

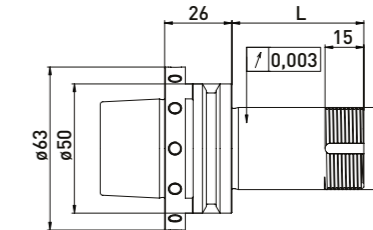
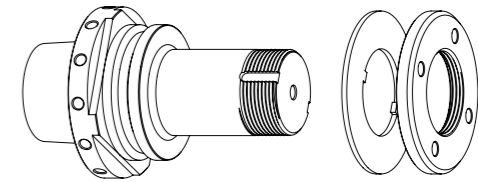

同梱品目:
クランピングナット

リングセット $\phi 60$ mm

注文 No.	HSK	d	L	B20	B10	B4
300150712	HSK-50E	31,75	51	-	1	3
300150732	HSK-50E	31,75	81	1	1	3

注文 No.	HSK	d	L
300150711	HSK-50E	31,75	51
300150731	HSK-50E	31,75	81

付属品 (Rollomatic研磨砥石アダプター HSK-E50 // シャフト $\phi 31,75$ mm (1¼) // リングセット $\phi 60$ mm用)

注文 No.	名称
350040030	*クランピングナットレンチPC39 (バランシングオプション付きクランピングナット用)
350040020	$\phi 32$ 用クランピングナットレンチPC45
350020023	*バランシング用錘セット、クランピングナット $\phi 60$ 対応 // 200gmm

注文 No.	名称
350011420	スペーサーリング $\phi 60 \times \phi 31,75 \times 20$
350011410	スペーサーリング $\phi 60 \times \phi 31,75 \times 10$
350011404	スペーサーリング $\phi 60 \times \phi 31,75 \times 4$
350030060	ロックワッシャー $\phi 60 \times \phi 32 \times 1,8$
350020066	クランピングナット $\phi 60 \times 6 \times M32 \times 1,5$ PC45
350020022	*バランシングオプション付きクランピングナット $\phi 60 \times 9$ M32 x 1,5 PC39

Saacke HSK50 // シャフトφ20 mm // RS φ35 mm

Saacke HSK50 // シャフトφ20 mm // RS φ50 mm

Saacke工具研削盤 (φ35 mmリングセット) 用

研磨砥石アダプター HSK50 // φ20 mm // RS φ35 mm

研磨砥石アダプター HSK50 // φ20 mm // リングセットなし

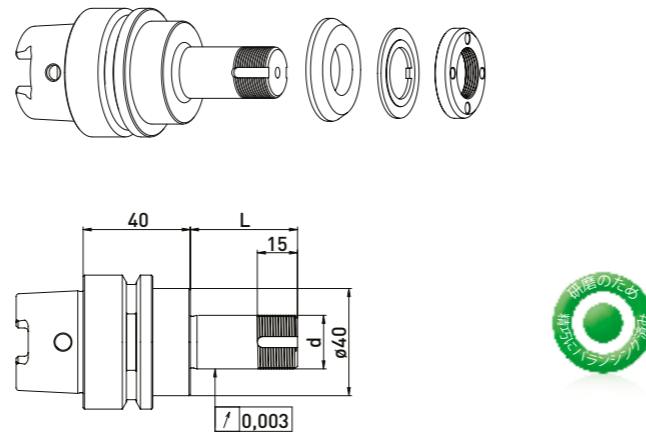
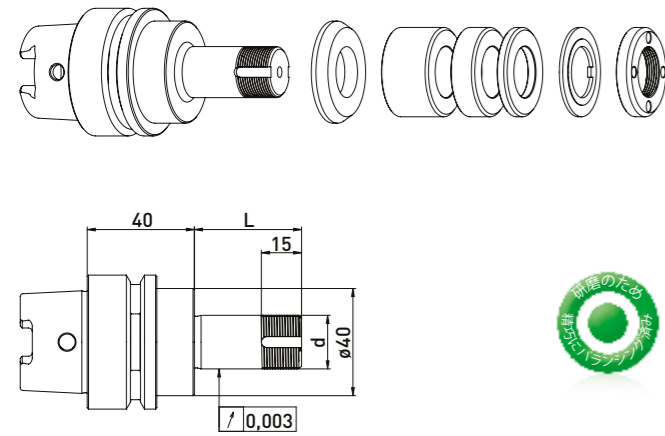

同梱品目:
リデュースングワッシャー、リングセットφ35 mm、ロックワッシャーとクランピングナット

同梱品目:
リデュースングワッシャー、ロックワッシャーとクランピングナット

リングセット φ35 mm

注文 No.	HSK	d	L	B20	B10	B4
300012512	HSK50	20	40	-	1	3
300012522	HSK50	20	60	1	1	3
300012532	HSK50	20	75	1	2	4
300012542	HSK50	20	85	2	1	4
300012552	HSK50	20	100	2	3	3

注文 No.	HSK	d	L
300012511	HSK50	20	40
300012521	HSK50	20	60
300012531	HSK50	20	75
300012541	HSK50	20	85
300012551	HSK50	20	100

付属品 (Saacke研磨砥石アダプター HSK50 // シャフトφ20 mm // リングセットφ35 mm用)

注文 No.	名称	図
350050010	万能組立装置φ50	
350040010	クランピングナットレンチPC27 φ20用	
350040011	クランピングナットレンチPC27 φ20用	
350040040	*φ20用クランピングナットレンチPC29 (バランスオプション付きクランピングナットに対応)	
350040041	*φ20用クランピングナットレンチPC29	
350020081	* バランス用錘セット、クランピングナットφ35対応 // 40gmm	

注文 No.	名称	図
350012020	スペーサーリング φ35 x φ20 x 20	
350012010	スペーサーリング φ35 x φ20 x 10	
350012004	スペーサーリング φ35 x φ20 x 4	
350015006	リデュースングワッシャー φ40 x φ35 x φ20 x 6	
350030020	ロックワッシャー φ35 x φ20 x 2	
350020030	クランピングナット φ35 x 6 M20 x 1 PC27	
350020080	*バランスオプション付きクランピングナットφ35 x φ40 x 8 x M20 x 1 PC29	
350015005	サポートワッシャー φ35 x φ60 x φ20 x 6	

Saacke工具研削盤 (φ50 mmリングセット) 用

研磨砥石アダプター HSK50 // φ20 mm // RS φ50 mm

研磨砥石アダプター HSK50 // φ20 mm // リングセットなし

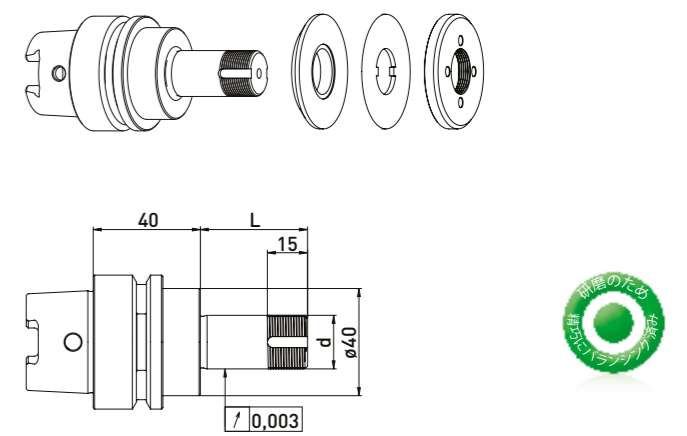
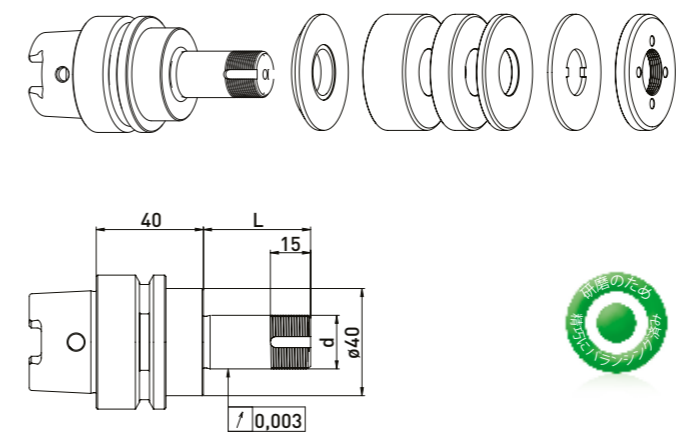

同梱品目:
リデュースングワッシャー、リングセットφ50 mm、ロックワッシャーとクランピングナット

同梱品目:
リデュースングワッシャー、ロックワッシャーとクランピングナット

リングセット φ50 mm

注文 No.	HSK	d	L	B20	B10	B4
300012012	HSK50	20	40	-	1	3
300012022	HSK50	20	60	1	1	3
300012032	HSK50	20	75	1	2	4
300012042	HSK50	20	85	2	1	4
300012052	HSK50	20	100	2	3	3

注文 No.	HSK	d	L
300012011	HSK50	20	40
300012021	HSK50	20	60
300012031	HSK50	20	75
300012041	HSK50	20	85
300012051	HSK50	20	100

付属品 (Saacke研磨砥石アダプター HSK50 // シャフトφ20 mm // リングセットφ50 mm用)

注文 No.	名称	図
350050010	万能組立装置φ50	
350040010	*クランピングナットレンチPC27 φ20用	
350040011	*クランピングナットレンチPC27 φ20用	
350020021	*バランス用錘セット、クランピングナットφ50対応 // 100gmm	

注文 No.	名称	図
350011020	スペーサーリング φ50 x φ20 x 20	
350011010	スペーサーリング φ50 x φ20 x 10	
350011004	スペーサーリング φ50 x φ20 x 4	
350030010	ロックワッシャー φ50 x φ20 x 2	
350020060	クランピングナット φ50 x 6 x M20 x 1 PC27	
350020020	*バランスオプション付きクランピングナット φ50 x 8,5 M20 x 1,0 PC27	
350015002	リデュースングワッシャー φ40 x φ50 x φ20 x 6	

Saacke HSK50 // シャフト ϕ 31,75 mm // RS ϕ 60 mm

Saacke工具研削盤 (ϕ 60 mmリングセット)用

研磨砥石アダプターHSK50 // ϕ 31.75 mm // RS ϕ 60 mm

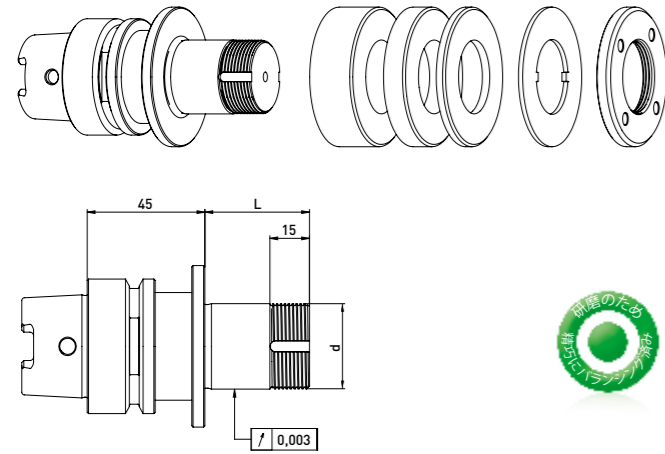

研磨砥石アダプターHSK50 // ϕ 31.75 mm // リングセットなし

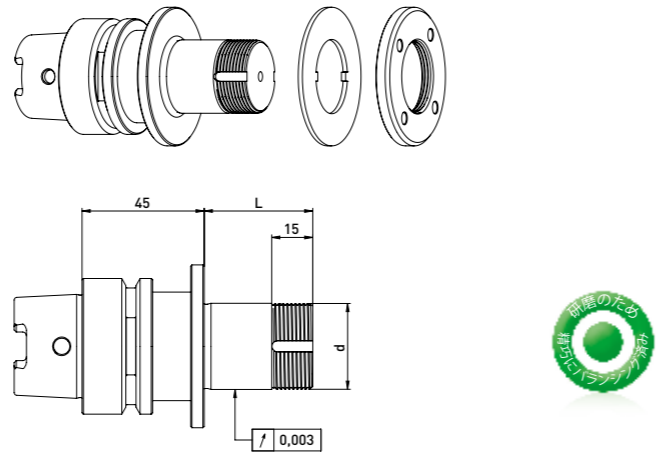

同梱品目:
リデュースングワッシャー、リングセット ϕ 60 mm、ロックワッシャーとクランピングナット

同梱品目:
リデュースングワッシャー、ロックワッシャーとクランピングナット

リングセット ϕ 60 mm

注文 No.	HSK	d	L	B20	B10	B4
300012112	HSK50	31,75	40	-	1	3
300012122	HSK50	31,75	60	1	1	3
300012132	HSK50	31,75	75	1	2	4
300012142	HSK50	31,75	85	2	1	4
300012152	HSK50	31,75	100	2	3	3

注文 No.	HSK	d	L
300012111	HSK50	31,75	40
300012121	HSK50	31,75	60
300012131	HSK50	31,75	75
300012141	HSK50	31,75	85
300012151	HSK50	31,75	100

付属品 (Saacke研磨砥石アダプター HSK50 // シャフト ϕ 31,75 mm // リングセット ϕ 60 mm用)

注文 No.	名称	図
350050010	万能組立装置 ϕ 50	
350040030	*クランピングナットレンチPC39 (バランスングオプション付きクランピングナットに対応)	
350040020	ϕ 32用クランピングナットレンチPC45	
350020023	*バランスング用錘セット、クランピングナット ϕ 60対応 // 200gmm	

注文 No.	名称	図
350011420	スペーサーリング ϕ 60 x ϕ 31,75 x 20	
350011410	スペーサーリング ϕ 60 x ϕ 31,75 x 10	
350011404	スペーサーリング ϕ 60 x ϕ 31,75 x 4	
350015009	サポートワッシャー	
350030060	ロックワッシャー ϕ 60 x ϕ 32 x 1,8	
350020066	クランピングナット ϕ 60 x 6 x M32 x 1,5 PC45	
350020022	*バランスングオプション付きクランピングナット ϕ 60 x 9 M32 x 1,5 PC39	

Saacke ショートテーパー // シャフト ϕ 20 mm // RS ϕ 50 mm

Saacke工具研削盤 (ϕ 50 mmリングセット)用

研磨砥石アダプターshort taper // ϕ 20 mm // RS ϕ 50 mm

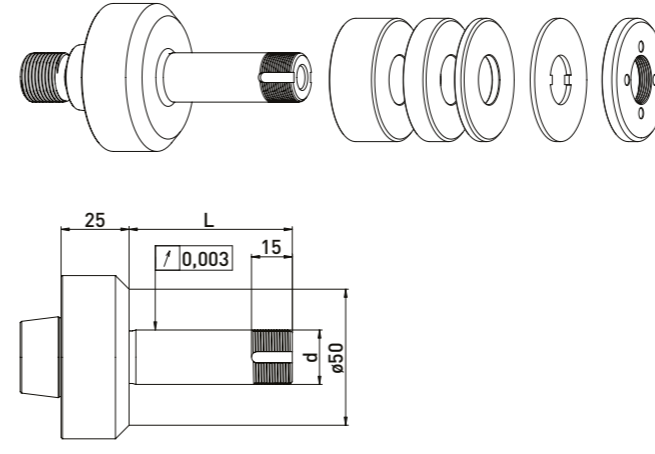

同梱品目:
リングセット ϕ 50 mm、ロックワッシャー、固定用ネジとクランピングナット

リングセット ϕ 50 mm

注文 No.	テーパー	d	L	B20	B10	B4
300014012	Saacke	20	40	-	1	4
300014022	Saacke	20	60	1	1	4
300014042	Saacke	20	100	2	3	4

付属品 (Saackeショートテーパー 研磨砥石アダプター // シャフト ϕ 20 mm // リングセット ϕ 50 mm用)

注文 No.	名称	図
350040010	*クランピングナットレンチPC27 ϕ 20用	
350040011	*クランピングナットレンチPC27 ϕ 20用	
350020021	*バランスング用錘セット、クランピングナット ϕ 50対応 // 100gmm	
注文 No.	名称	図
250000107	固定用ネジ Saacke ϕ 20 x 49	

注文 No.	名称	図
350011020	スペーサーリング ϕ 50 x ϕ 20 x 20	
350011010	スペーサーリング ϕ 50 x ϕ 20 x 10	
350011004	スペーサーリング ϕ 50 x ϕ 20 x 4	
350030010	ロックワッシャー ϕ 50 x ϕ 20 x 2	
350020060	クランピングナット ϕ 50 x 6 x M20 x 1 PC27	
350020020	*バランスングオプション付きクランピングナット ϕ 50 x 8,5 M20 x 1,0 PC27	
350015003	サポートワッシャー ϕ 50 x ϕ 75 x ϕ 20 x 6	

Schneeberger HSK32 // シャフトφ20 mm // RS φ35 mm

Schneeberger工具研削盤(φ35 mmリングセット)用

研磨砥石アダプター HSK32 // φ20 mm // RS φ35 mm

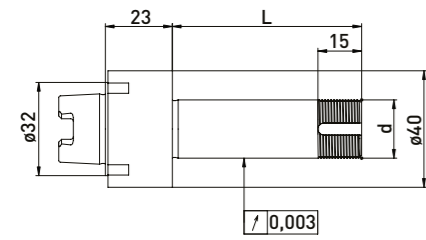
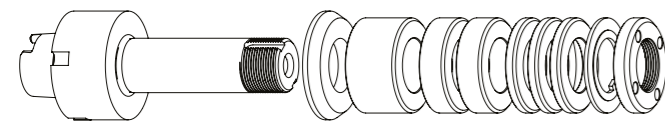

研磨砥石アダプター HSK32 // φ20 mm // リングセットなし

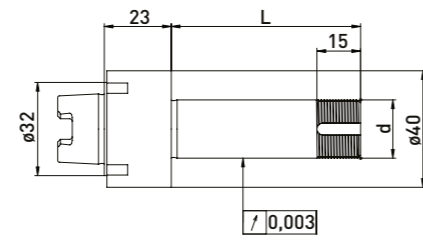
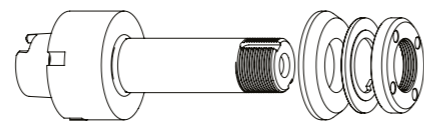

同梱品目:
リデュースワッシャー、リングセットφ35 mm、ロックワッシャーとクランピングナット

同梱品目:
リデュースワッシャー、ロックワッシャーとクランピングナット

リングセット φ35 mm

注文 No.	HSK	d	L	B20	B10	B4
300045512	HSK32	20	65	1	2	3
300045522	HSK32	20	85	1	3	5
300045532	HSK32	20	110	2	3	7

注文 No.	HSK	d	L
300045511	HSK32	20	65
300045521	HSK32	20	85
300045531	HSK32	20	110

付属品 (Schneebergerショートテーパー 研磨砥石アダプターHSK32 // シャフトφ20 mm // リングセットφ35 mm用)

注文 No.	名称	図
350050010	万能組立装置φ50	
350050030	Schneeberger組立装置 作業台、万力もしくは万能組立装置上の組み立てに対応	
350040010	クランピングナットレンチPC27 φ20用	
350040011	クランピングナットレンチPC27 φ20用	
350040040	* φ20用クランピングナットレンチPC29 (バラシングオプション付きクランピングナットに対応)	
350040041	* φ20用クランピングナットレンチPC29	
350020081	* バラシング用錘セット、クランピングナットφ35対応 // 40gmm	
213011050	Schneeberger固定用ネジ M8/M8 x 62	

注文 No.	名称	図
350012020	スペーサーリング φ35 x φ20 x 20	
350012010	スペーサーリング φ35 x φ20 x 10	
350012004	スペーサーリング φ35 x φ20 x 4	
350015001	リデュースワッシャー φ50 x φ35 x φ20 x 6	
350030020	ロックワッシャー φ35 x φ20 x 2	
350020030	クランピングナット φ35 x 6 M20 x 1 PC27	
350020080	* バラシングオプション付きクランピングナット φ35 x φ40 x 8 x M20 x 1 PC29	

Schneeberger HSK50 // シャフトφ10 mm // RS 20 mm

Schneeberger工具研削盤(φ20 mmリングセット)用

研磨砥石アダプターHSK50 // シャフトφ10 mm // RS φ20 mm

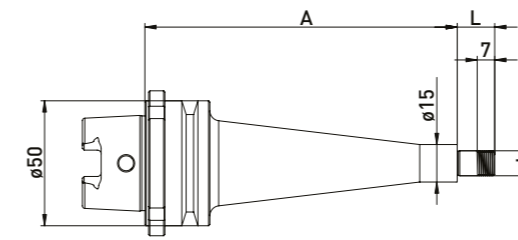
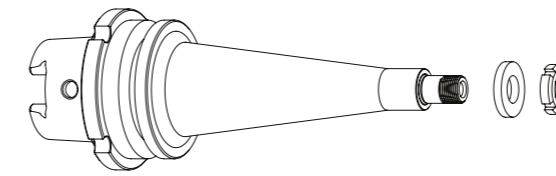

同梱品目:
リングセットφ20 mm とクランピングナット

リングセット φ20 mm

注文 No.	HSK	d	L	A	B3
300044012	HSK50	10	15	60	3
300044022	HSK50	10	15	125	3

付属品 (Schneeberger研磨砥石アダプターHSK50 // シャフトφ10 mm // リングセットφ20 mm用)

注文 No.	名称	図
350040050	フックレンチ 16 - 20 mm	

注文 No.	名称	図
350016004	スペーサーリング φ20 x φ10 x 3	
350020114	クランピングナット φ18 x 4 M10 x 0,75	

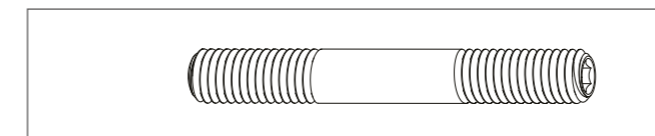

注文 No.	名称
213011050	Schneeberger固定用ネジ M8/M8 x 62

Schneeberger HSK50 // シャフトφ20 mm // RS φ35 mm

Schneeberger HSK50 // シャフトφ20 mm // RS φ50 mm

Schneeberger工具研削盤(φ35 mmリングセット)用

研磨砥石アダプター HSK50 // φ20 mm // RS φ35 mm

研磨砥石アダプター HSK50 // φ20 mm // リングセットなし

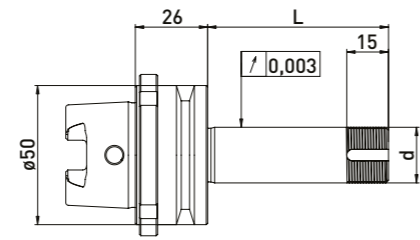
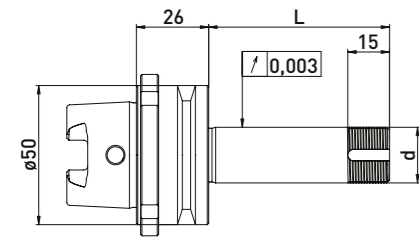
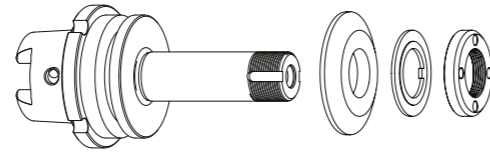
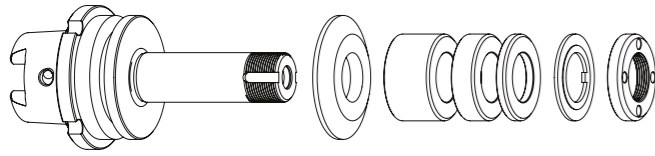

同梱品目:
リデュースワッシャー、リングセットφ35 mm、ロックワッシャーとクランピングナット

同梱品目:
リデュースワッシャー、ロックワッシャーとクランピングナット

リングセット φ35 mm

注文 No.	HSK	d	L	B20	B10	B4
300042512	HSK50	20	45	-	1	4
300042522	HSK50	20	65	1	1	4
300042532	HSK50	20	85	2	1	4
300042542	HSK50	20	110	3	2	2

注文 No.	HSK	d	L
300042511	HSK50	20	45
300042521	HSK50	20	65
300042531	HSK50	20	85
300042541	HSK50	20	110

付属品 (Schneeberger研磨砥石アダプター HSK50 // シャフトφ20 mm // リングセットφ35 mm用)

注文 No.	名称	図像
350050010	万能組立装置φ50	
350050030	Schneeberger組立装置 作業台、万力もしくは万能組立装置上の組み立てに対応	
350040010	クランピングナットレンチPC27 φ20用	
350040011	クランピングナットレンチPC27 φ20用	
350040040	*φ20用クランピングナットレンチPC29 (バラシングオプション付きクランピングナットに対応)	
350040041	*φ20用クランピングナットレンチPC29	
350020081	*バラシング用錘セット、クランピングナットφ35対応 // 40gmm	
213011050	Schneeberger固定用ネジ M8/M8 x 62	

注文 No.	名称	図像
350012020	スペーサーリング φ35 x φ20 x 20	
350012010	スペーサーリング φ35 x φ20 x 10	
350012004	スペーサーリング φ35 x φ20 x 4	
350015001	リデュースワッシャー φ50 x φ35 x φ20 x 6	
350030020	ロックワッシャー φ35 x φ20 x 2	
350020030	クランピングナット φ35 x 6 M20 x 1 PC27	
350020080	*バラシングオプション付きクランピングナット φ35 x φ40 x 8 x M20 x 1 PC29	

Schneeberger工具研削盤(φ50 mmリングセット)用

研磨砥石アダプター HSK50 // φ20 mm // RS φ50 mm

研磨砥石アダプター HSK50 // φ20 mm // リングセットなし

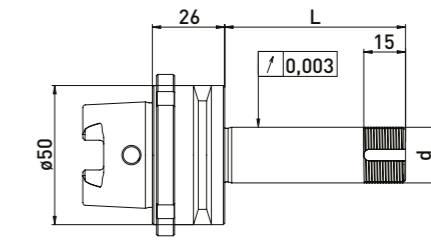
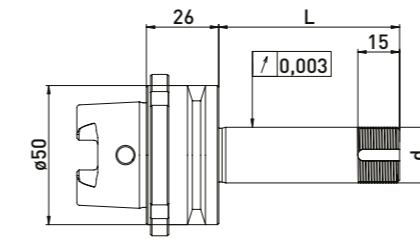
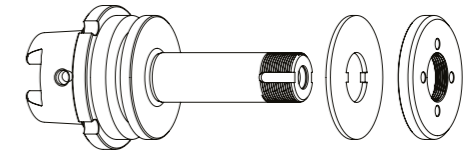
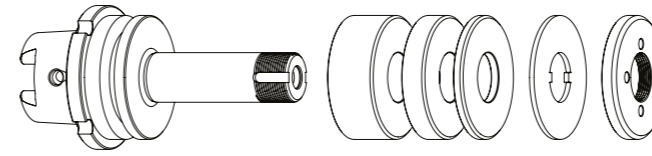

同梱品目:
リングセットφ50 mm、ロックワッシャーとクランピングナット

同梱品目:
ロックワッシャーとクランピングナット

リングセット φ50 mm

注文 No.	HSK	d	L	B20	B10	B4
300042012	HSK50	20	45	-	2	3
300042022	HSK50	20	65	1	2	3
300042032	HSK50	20	85	2	2	3
300042042	HSK50	20	110	3	2	4

注文 No.	HSK	d	L
300042011	HSK50	20	45
300042021	HSK50	20	65
300042031	HSK50	20	85
300042041	HSK50	20	110

付属品 (Schneeberger研磨砥石アダプター HSK50 // シャフトφ20 mm // リングセットφ50 mm用)

注文 No.	名称	図像
350050010	万能組立装置φ50	
350050030	Schneeberger組立装置 作業台、万力もしくは万能組立装置上の組み立てに対応	
350040010	*クランピングナットレンチPC27 φ20用	
350040011	*クランピングナットレンチPC27 φ20用	
350020021	*バラシング用錘セット、クランピングナットφ50対応 // 100gmm	
213011050	Schneeberger固定用ネジ M8/M8 x 62	

注文 No.	名称	図像
350011020	スペーサーリング φ50 x φ20 x 20	
350011010	スペーサーリング φ50 x φ20 x 10	
350011004	スペーサーリング φ50 x φ20 x 4	
350030010	ロックワッシャー φ50 x φ20 x 2	
350020060	クランピングナット φ50 x 6 x M20 x 1 PC27	
350020020	*バラシングオプション付きクランピングナット φ50 x 8,5 M20 x 1,0 PC27	

Schneeberger HSK50 NGC // シャフト ϕ 20 mm // RS ϕ 35 mm

Schneeberger工具研削盤(ϕ 35 mmリングセット)用

研磨砥石アダプター HSK50 NGC // ϕ 20 mm // RS ϕ 35 mm

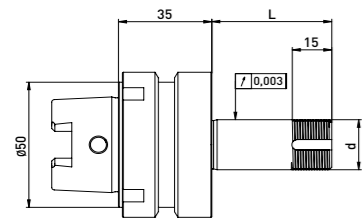
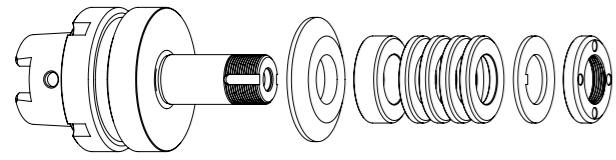

研磨砥石アダプター HSK50 NGC // ϕ 20 mm // リングセットなし

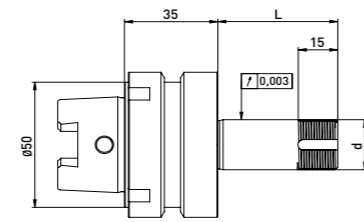
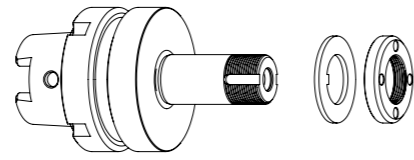

同梱品目:
リデュースワッシャー、リングセット ϕ 35 mm、ロックワッシャーとクランピングナット

同梱品目:
ロックワッシャーとクランピングナット

リングセット ϕ 35 mm

注文 No.	HSK	d	L	B 20	B 10	B 4
300046512	HSK50	20	45	-	1	4
300046522	HSK50	20	65	1	1	4
300046532	HSK50	20	85	2	1	4
300046542	HSK50	20	110	3	2	2

注文 No.	HSK	d	L
300046511	HSK50	20	45
300046521	HSK50	20	65
300046531	HSK50	20	85
300046541	HSK50	20	110

付属品 (Schneeberger HSK50 NGC // シャフト ϕ 20 mm // リングセット ϕ 35 mm用)

注文 No.	名称	図
350050010	万能組立装置 ϕ 50	
350050030	Schneeberger組立装置 作業台、万力もしくは万能組立装置上の組み立てに対応	
350040010	クランピングナットレンチPC27 ϕ 20用	
350040011	クランピングナットレンチPC27 ϕ 20用	
350040040	* ϕ 20用クランピングナットレンチPC29 (バラシングオプション付きクランピングナットに対応)	
350040041	* ϕ 20用クランピングナットレンチPC29	
350020081	*バラシング用錘セット、クランピングナット ϕ 35対応 // 40gmm	
213011050	Schneeberger固定用ネジ M8/M8 x 62	

注文 No.	名称	図
350012020	スペーサーリング ϕ 35 x ϕ 20 x 20	
350012010	スペーサーリング ϕ 35 x ϕ 20 x 10	
350012004	スペーサーリング ϕ 35 x ϕ 20 x 4	
350015001	リデュースワッシャー ϕ 50 x ϕ 35 x ϕ 20 x 6	
350030020	ロックワッシャー ϕ 35 x ϕ 20 x 2	
350020030	クランピングナット ϕ 35 x 6 M20 x 1 PC27	
350020080	*バラシングオプション付きクランピングナット ϕ 35 x ϕ 40 x 8 x M20 x 1 PC29	

Schneeberger HSK50 NGC // シャフト ϕ 20 mm // RS ϕ 50 mm

Schneeberger工具研削盤(ϕ 50 mmリングセット)用

研磨砥石アダプター HSK50 NGC // ϕ 20 mm // RS ϕ 50 mm

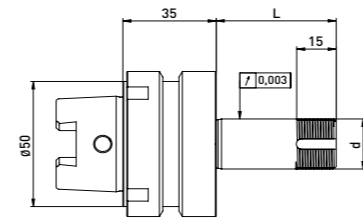
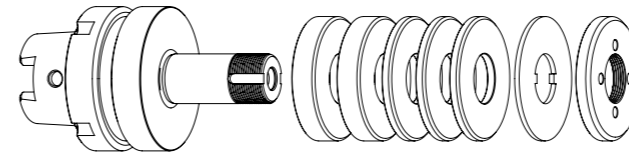

研磨砥石アダプター HSK50 NGC // ϕ 20 mm // リングセットなし

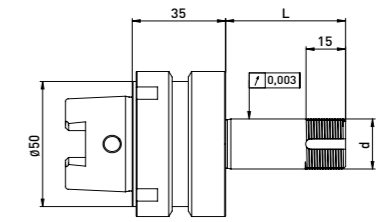
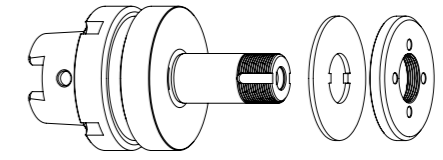

同梱品目:
リングセット ϕ 50 mm、ロックワッシャーとクランピングナット

同梱品目:
ロックワッシャーとクランピングナット

リングセット ϕ 50 mm

注文 No.	HSK	d	L	B 20	B 10	B 4
300046012	HSK50	20	45	-	2	3
300046022	HSK50	20	65	1	2	3
300046032	HSK50	20	85	2	2	3
300046042	HSK50	20	110	3	2	4

注文 No.	HSK	d	L
300046011	HSK50	20	45
300046021	HSK50	20	65
300046031	HSK50	20	85
300046041	HSK50	20	110

付属品 (Schneeberger研磨砥石アダプター HSK50 NGC // シャフト ϕ 20 mm // リングセット ϕ 50 mm用)

注文 No.	名称	図
350050010	万能組立装置 ϕ 50	
350050030	Schneeberger組立装置 作業台、万力もしくは万能組立装置上の組み立てに対応	
350040010	*クランピングナットレンチPC27 ϕ 20用	
350040011	*クランピングナットレンチPC27 ϕ 20用	
350020021	*バラシング用錘セット、クランピングナット ϕ 50対応 // 100gmm	
213011050	Schneeberger固定用ネジ M8/M8 x 62	

注文 No.	名称	図
350011020	スペーサーリング ϕ 50 x ϕ 20 x 20	
350011010	スペーサーリング ϕ 50 x ϕ 20 x 10	
350011004	スペーサーリング ϕ 50 x ϕ 20 x 4	
350030010	ロックワッシャー ϕ 50 x ϕ 20 x 2	
350020060	クランピングナット ϕ 50 x 6 x M20 x 1 PC27	
350020020	*バラシングオプション付きクランピングナット ϕ 50 x 8,5 M20 x 1,0 PC27	

Schneeberger HSK50 // シャフトφ20 mm // RS φ50 mm

Schneeberger工具研削盤(φ50 mmリングセット)用

研磨砥石アダプター HSK50 // φ20 mm // RS φ50 mm

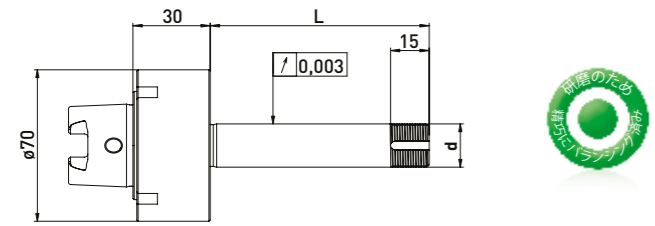
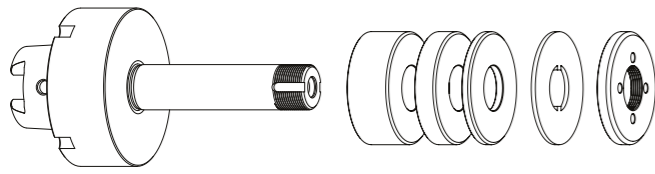

同梱品目:
リングセットφ50 mm、ロックワッシャーとクランピングナット

リングセット φ50 mm

注文 No.	HSK	d	L	B20	B10	B4
300043012	HSK50	20	45	-	2	3
300043022	HSK50	20	85	2	2	3
300043032	HSK50	20	150	4	4	4

研磨砥石アダプター HSK50 // φ20 mm // リングセットなし

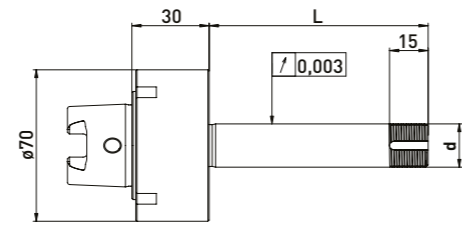
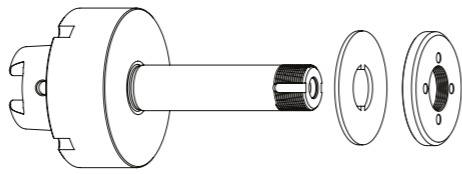

同梱品目:
ロックワッシャーとクランピングナット

注文 No.	HSK	d	L
300043011	HSK50	20	45
300043021	HSK50	20	85
300043031	HSK50	20	150

付属品(Schneeberger研磨砥石アダプター HSK50 // シャフトφ20 mm // リングセットφ50 mm)

注文 No.	名称	注文 No.	名称
350050010	万能組立装置φ50	350011020	スペーサーリング φ50 x φ20 x 20
350040010	*クランピングナットレンチPC27 φ20用	350011010	スペーサーリング φ50 x φ20 x 10
350040011	*クランピングナットレンチPC27 φ20用	350011004	スペーサーリング φ50 x φ20 x 4
350020021	*バランシング用錘セット、クランピングナットφ50対応 // 100gmm	350030010	ロックワッシャー φ50 x φ20 x 2
213011050	Schneeberger固定用ネジ M8/M8 x 62	350020060	クランピングナット φ50 x 6 x M20 x 1 PC27
		350020020	*バランシングオプション付きクランピングナット φ50 x 8,5 M20 x 1,0 PC27

Schütte HSK50 // シャフトφ20 mm // RS φ35 mm

Schütte工具研削盤Series 205(φ35 mmリングセット)用

研磨砥石アダプター HSK50 // φ20 mm // RS φ35 mm

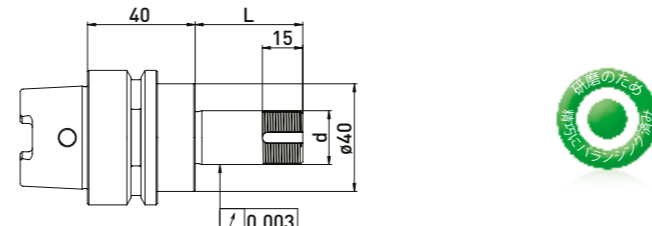
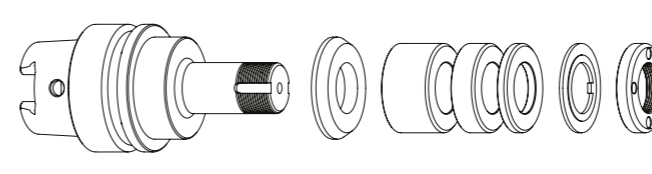

同梱品目:
リデュースワッシャー、リングセットφ35 mm、ロックワッシャーとクランピングナット

リングセット φ35mm

注文 No.	HSK	d	L	B20	B10	B4
300012512	HSK50	20	40	-	1	3
300012522	HSK50	20	60	1	1	3
300012532	HSK50	20	75	1	2	4
300012542	HSK50	20	85	2	1	4
300012552	HSK50	20	100	2	3	3

研磨砥石アダプター HSK50 // φ20 mm // リングセットなし

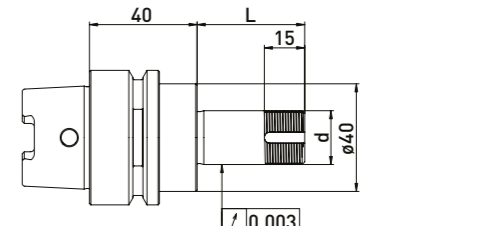
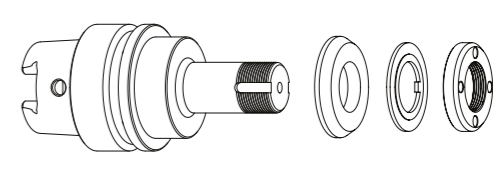

同梱品目:
リデュースワッシャー、ロックワッシャーとクランピングナット

注文 No.	HSK	d	L
300012511	HSK50	20	40
300012521	HSK50	20	60
300012531	HSK50	20	75
300012541	HSK50	20	85
300012551	HSK50	20	100

付属品(Schütte研磨砥石アダプター HSK50 // シャフトφ20 mm // リングセットφ35 mm用)

注文 No.	名称	注文 No.	名称
350050010	万能組立装置φ50	350012020	スペーサーリング φ35 x φ20 x 20
350040010	クランピングナットレンチPC27 φ20用	350012010	スペーサーリング φ35 x φ20 x 10
350040011	クランピングナットレンチPC27 φ20用	350012004	スペーサーリング φ35 x φ20 x 4
350040040	*φ20用クランピングナットレンチPC29 (バランシングオプション付きクランピングナットに対応)	350015006	リデュースワッシャー φ40 x φ35 x φ20 x 6
350040041	*φ20用クランピングナットレンチPC29	350030020	ロックワッシャー φ35 x φ20 x 2
350020081	*バランシング用錘セット、クランピングナットφ35対応 // 40gmm	350020030	クランピングナット φ35 x 6 M20 x 1 PC27
		350020080	*バランシングオプション付きクランピングナット φ35 x φ40 x 8 x M20 x 1 PC29
		350015005	サポートワッシャー φ35 x φ60 x φ20 x 6

Schütte HSK50 // シャフトφ20 mm // RS φ50 mm

Schütte工具研削盤Series 205 (φ50 mmリングセット)用

研磨砥石アダプター HSK50 // φ20 mm // RS φ50 mm

研磨砥石アダプター HSK50 // φ20 mm // リングセットなし

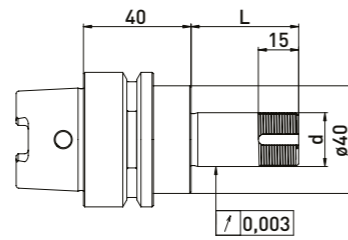
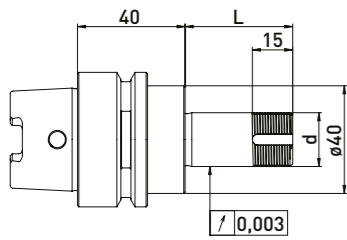
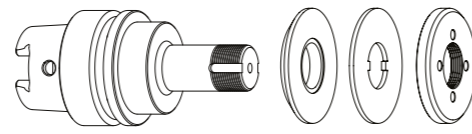
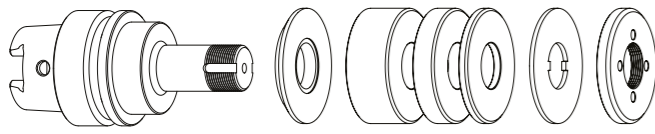

同梱品目:
リングセットφ50 mm、ロックワッシャーとクランピングナット

同梱品目:
ロックワッシャーとクランピングナット

リングセット φ50 mm

注文 No.	HSK	d	L	B20	B10	B4
300012012	HSK50	20	40	-	1	3
300012022	HSK50	20	60	1	1	3
300012032	HSK50	20	75	1	2	4
300012042	HSK50	20	85	2	1	4
300012052	HSK50	20	100	2	3	3

注文 No.	HSK	d	L
300012011	HSK50	20	40
300012021	HSK50	20	60
300012031	HSK50	20	75
300012041	HSK50	20	85
300012051	HSK50	20	100

付属品 (Schütte研磨砥石アダプターHSK50 // シャフトφ20 mm // リングセットφ50 mm用)

注文 No.	名称	図
350050010	万能組立装置φ50	
350040010	*クランピングナットレンチPC27 φ20用	
350040011	*クランピングナットレンチPC27 φ20用	
350020021	*バラシング用錘セット、クランピングナットφ50対応 // 100gmm	

注文 No.	名称	図
350011020	スペーサーリング φ50 x φ20 x 20	
350011010	スペーサーリング φ50 x φ20 x 10	
350011004	スペーサーリング φ50 x φ20 x 4	
350030010	ロックワッシャー φ50 x φ20 x 2	
350020060	クランピングナット φ50 x 6 x M20 x 1 PC27	
350020020	*バラシングオプション付きクランピングナット φ50 x 8,5 M20 x 1,0 PC27	
350015002	リデュースングワッシャー φ40 x φ50 x φ20 x 6	

Schütte HSK-E50 // シャフトφ20 mm // RS φ35 mm

Schütte工具研削盤Series 305 (φ35 mmリングセット)用

研磨砥石アダプター HSK-E50 // φ20 mm // RS φ35 mm

研磨砥石アダプター HSK-E50 // φ20 mm // リングセットなし

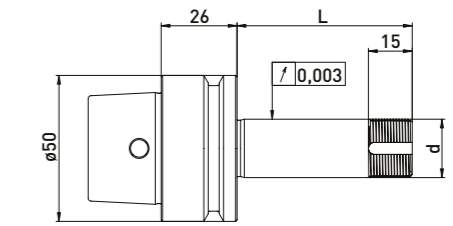
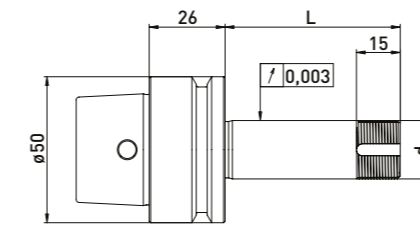
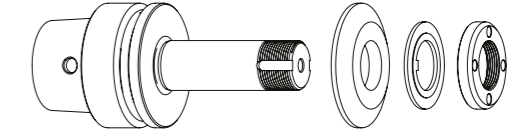
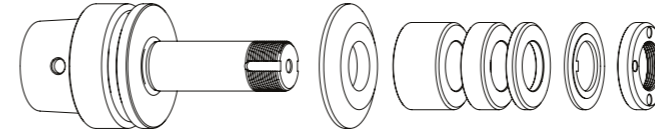

同梱品目:
リデュースングワッシャー、リングセットφ35 mm、ロックワッシャーとクランピングナット

同梱品目:
リデュースングワッシャー、ロックワッシャーとクランピングナット

リングセット φ35 mm

注文 No.	HSK	d	L	B20	B10	B4
300052512	HSK-E50	20	40	-	1	3
300052522	HSK-E50	20	60	1	1	3
300052532	HSK-E50	20	85	2	1	4

注文 No.	HSK	d	L
300052511	HSK-E50	20	40
300052521	HSK-E50	20	60
300052531	HSK-E50	20	85

付属品 (Schütte研磨砥石アダプターHSK-E50 // シャフトφ20 mm // リングセットφ35 mm用)

注文 No.	名称	図
350050010	万能組立装置φ50	
350040010	クランピングナットレンチPC27 φ20用	
350040011	クランピングナットレンチPC27 φ20用	
350040040	*φ20用クランピングナットレンチPC29 (バラシングオプション付きクランピングナットに対応)	
350040041	*φ20用クランピングナットレンチPC29	
350020081	*バラシング用錘セット、クランピングナットφ35対応 // 40gmm	

注文 No.	名称	図
350012020	スペーサーリング φ35 x φ20 x 20	
350012010	スペーサーリング φ35 x φ20 x 10	
350012004	スペーサーリング φ35 x φ20 x 4	
350015001	リデュースングワッシャー φ50 x φ35 x φ20 x 6	
350030020	ロックワッシャー φ35 x φ20 x 2	
350020030	クランピングナット φ35 x 6 M20 x 1 PC27	
350020080	*バラシングオプション付きクランピングナット φ35 x φ40 x 8 x M20 x 1 PC29	
350015005	サポートワッシャー φ35 x φ60 x φ20 x 6	

Schütte HSK-E50 // シャフトφ20 mm // RS φ50 mm

Schütte工具研削盤Series 305 (φ50 mmリングセット)用

研磨砥石アダプター HSK-E50 // φ20 mm // RS φ50 mm

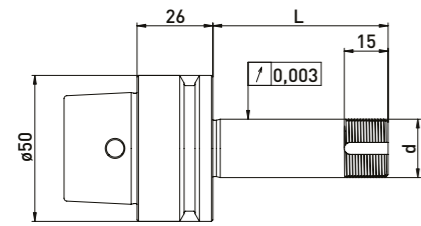
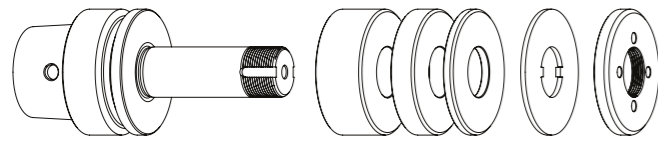

同梱品目:
リングセットφ50 mmとクランピングナット

研磨砥石アダプター HSK-E50 // φ20 mm // リングセットなし

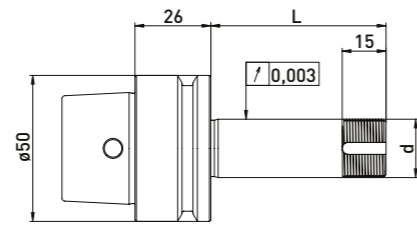
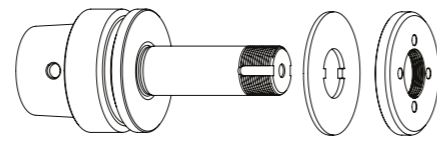

同梱品目:
ロックワッシャーとクランピングナット

リングセット φ50 mm

注文 No.	HSK	d	L	B20	B10	B4
300052012	HSK-E50	20	40	-	1	4
300052022	HSK-E50	20	60	1	1	4
300052032	HSK-E50	20	85	2	2	3

注文 No.	HSK	d	L
300052011	HSK-E50	20	40
300052021	HSK-E50	20	60
300052031	HSK-E50	20	85

付属品 (Schütte研磨砥石アダプター HSK-E50 // シャフトφ20 mm // リングセットφ50 mm用)

注文 No.	名称	アイコン
350050010	万能組立装置φ50	
350040010	*クランピングナットレンチPC27 φ20用	
350040011	*クランピングナットレンチPC27 φ20用	
350020021	*バラシング用錘セット、クランピングナットφ50対応 // 100gmm	

注文 No.	名称	アイコン
350011020	スペーサーリング φ50 x φ20 x 20	
350011010	スペーサーリング φ50 x φ20 x 10	
350011004	スペーサーリング φ50 x φ20 x 4	
350030010	ロックワッシャー φ50 x φ20 x 2	
350020060	クランピングナット φ50 x 6 x M20 x 1 PC27	
350020020	*バラシングオプション付きクランピングナット φ50 x 8,5 M20 x 1,0 PC27	

SMP HSK-E40 // シャフトφ20 mm // RS φ35 mm

SMP工具研削盤(φ35 mmリングセット)用

研磨砥石アダプター HSK-E40 // φ20 mm // RS φ35 mm

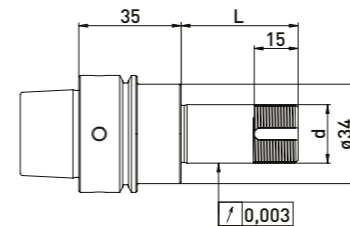
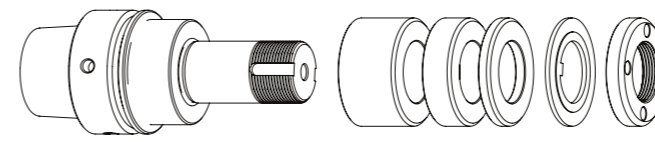

同梱品目:
リングセットφ35 mm、ロックワッシャーとクランピングナット

研磨砥石アダプター HSK-E40 // φ20 mm // リングセットなし

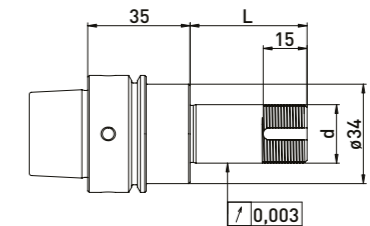
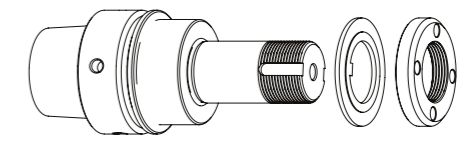

同梱品目:
ロックワッシャーとクランピングナット

リングセット φ35 mm

注文 No.	HSK	d	L	B20	B10	B4
300122512	HSK-E40	20	40	-	1	4
300122522	HSK-E40	20	60	1	1	4
300122532	HSK-E40	20	100	2	3	4

注文 No.	HSK	d	L
300122511	HSK-E40	20	40
300122521	HSK-E40	20	60
300122531	HSK-E40	20	100

付属品 (SMP研磨砥石アダプターHSK-E40 // シャフトφ20 mm // リングセットφ35 mm)

注文 No.	名称	アイコン
350050050	組立装置φ40	
350040010	クランピングナットレンチPC27 φ20用	
350040011	クランピングナットレンチPC27 φ20用	
350040040	*φ20用クランピングナットレンチPC29 (バラシングオプション付きクランピングナットに対応)	
350040041	*φ20用クランピングナットレンチPC29	
350020081	*バラシング用錘セット、クランピングナットφ35対応 // 40gmm	

注文 No.	名称	アイコン
350012020	スペーサーリング φ35 x φ20 x 20	
350012010	スペーサーリング φ35 x φ20 x 10	
350012004	スペーサーリング φ35 x φ20 x 4	
350030020	ロックワッシャー φ35 x φ20 x 2	
350020030	クランピングナット φ35 x 6 M20 x 1 PC27	
350020080	*バラシングオプション付きクランピングナット φ35 x φ40 x 8 x M20 x 1 PC29	
350015005	サポートワッシャー φ35 x φ60 x φ20 x 6	

SMP HSK-E40 // シャフトφ20 mm // RS φ50 mm

SMP工具研削盤(φ50 mmリングセット)用

研磨砥石アダプター HSK-E40 // φ20 mm // RS φ50 mm

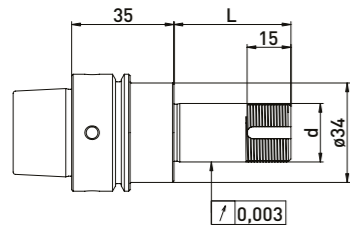
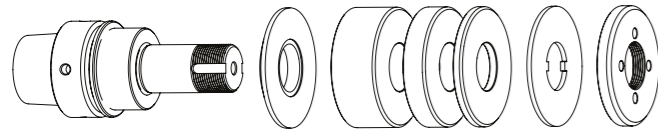

同梱品目:
リデュースワッシャー、リングセットφ50 mm、ロックワッシャーとクランピングナット

リングセット φ50 mm

注文 No.	HSK	d	L	B20	B10	B4
300122012	HSK-E40	20	40	-	1	3
300122022	HSK-E40	20	60	1	1	3
300122032	HSK-E40	20	100	2	3	3

研磨砥石アダプター HSK-E40 // φ20 mm // リングセットなし

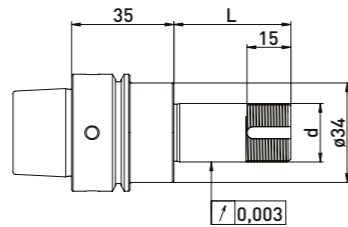
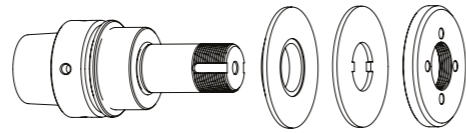

同梱品目:
リデュースワッシャー、ロックワッシャーとクランピングナット

注文 No.	HSK	d	L
300122011	HSK-E40	20	40
300122021	HSK-E40	20	60
300122031	HSK-E40	20	100

付属品 (SMP研磨砥石アダプターHSK-E40 // シャフトφ20 mm // リングセットφ50 mm用)

注文 No.	名称	アイコン
350050050	組立装置φ40	
350040010	*クランピングナットレンチPC27 φ20用	
350040011	*クランピングナットレンチPC27 φ20用	
350020021	*バラシング用錘セット、クランピングナットφ50対応 // 100gmm	

注文 No.	名称	アイコン
350011020	スペーサーリング φ50 x φ20 x 20	
350011010	スペーサーリング φ50 x φ20 x 10	
350011004	スペーサーリング φ50 x φ20 x 4	
350015001	リデュースワッシャー φ50 x φ35 x φ20 x 6	
350030010	ロックワッシャー φ50 x φ20 x 2	
350020060	クランピングナット φ50 x 6 x M20 x 1 PC27	
350020020	*バラシングオプション付きクランピングナット φ50 x 8,5 M20 x 1,0 PC27	

Strausak HSK50類似品 // シャフトφ20 mm // RS φ50 mm

Strausak Promat工具研削盤(φ50 mmリングセット)用

研磨砥石アダプター HSK50類似品 // φ20 mm // RS φ50 mm

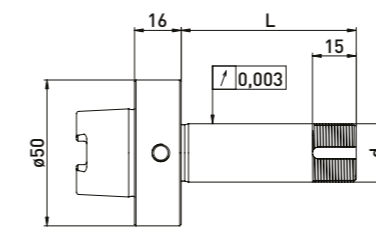
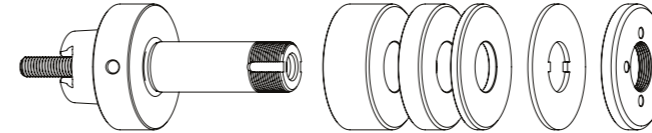

同梱品目:
リングセットφ50 mm、ロックワッシャー、クランピングナットと固定用ネジ

リングセット φ50 mm

注文 No.	テーパー	d	L	B20	B10	B4
300062032	HSK50類似品	20	60	1	1	4

研磨砥石アダプター HSK50類似品 // φ20 mm // リングセットなし

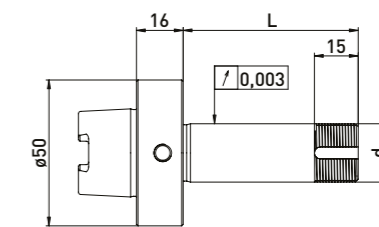
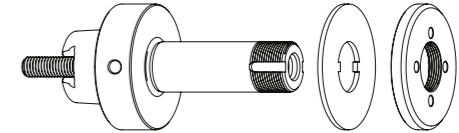

同梱品目:
ロックワッシャー、クランピングナットと固定用ネジ

注文 No.	テーパー	d	L
300062031	HSK50類似品	20	60

付属品 (Strausak Promat研磨砥石アダプターHSK50類似品 // シャフトφ20 mm // リングセットφ50 mm用)

注文 No.	名称	アイコン
350050010	万能組立装置φ50	
350040010	*クランピングナットレンチPC27 φ20用	
350040011	*クランピングナットレンチPC27 φ20用	
350020021	*バラシング用錘セット、クランピングナットφ50対応 // 100gmm	

注文 No.	名称	アイコン
350011020	スペーサーリング φ50 x φ20 x 20	
350011010	スペーサーリング φ50 x φ20 x 10	
350011004	スペーサーリング φ50 x φ20 x 4	
350015003	サポートワッシャー φ50 x φ75 x φ20 x 6	
350030010	ロックワッシャー φ50 x φ20 x 2	
350020060	クランピングナット φ50 x 6 x M20 x 1 PC27	
350020020	*バラシングオプション付きクランピングナット φ50 x 8,5 M20 x 1,0 PC27	

Strausak HSK50類似品 // シャフトφ38 mm // RS φ62 mm

Strausak Promat工具研削盤(φ62 mmリングセット)用

研磨砥石アダプター HSK50類似品 // φ38 mm // RS φ62 mm

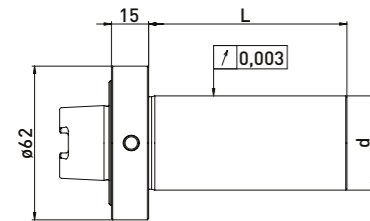
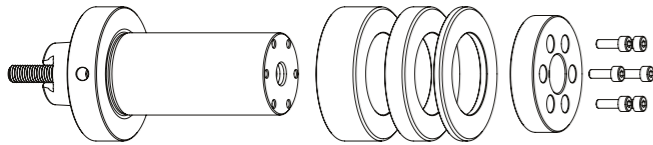

同梱品目:
リングセットφ62 mm、クランピングフランジ、六角穴付きボルト4個と固定用ネジ

リングセット φ62 mm

注文 No.	Taper	d	L	B20	B10	B4
300062332	HSK50類似品	38	80	2	2	4

研磨砥石アダプター HSK50類似品 // φ38 mm // リングセットなし

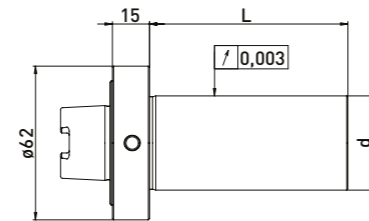
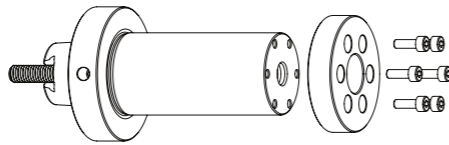

同梱品目:
クランピングフランジ、六角穴付きボルト4個と固定用ネジ

注文 No.	Taper	d	L
300062331	HSK50類似品	38	80

Strausak 内部テーパ 内部テーパ // シャフトφ20mm // RS φ50 mm

Strausak Fleximat工具研削盤(φ50 mmリングセット)用

研磨砥石アダプターStrausak 内部テーパ // φ20mm // RS φ50 mm

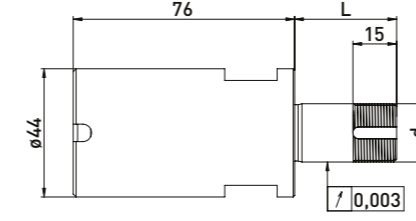
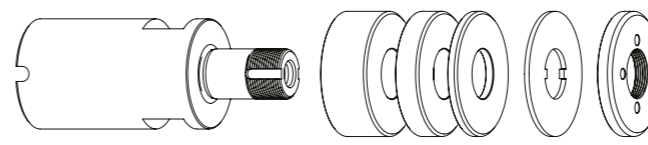

同梱品目:
リングセットφ50 mm、ロックワッシャー、クランピングナットと固定用ネジ

リングセット φ50 mm

注文 No.	内部テーパ	d	L	B20	B10	B4
300063012	Strausak	20	35	-	1	3
300063022	Strausak	20	60	1	1	4

研磨砥石アダプターStrausak 内部テーパ // φ20mm // リングセットなし

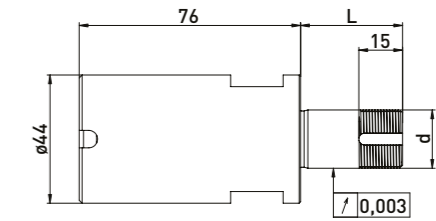
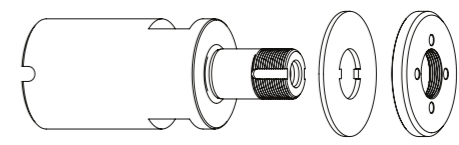

同梱品目:
ロックワッシャー、クランピングナットと固定用ネジ

注文 No.	内部テーパ	d	L
300063011	Strausak	20	35
300063021	Strausak	20	60

付属品 (Strausak Promat研磨砥石アダプター HSK50類似品 // シャフト φ38 mm // リングセット φ62 mm 用)

注文 No.	名称	注文 No.	名称
350050040	組立装置Strausak φ62	350013320	スペーサーリング φ62 x φ38 x 20
		350013310	スペーサーリング φ62 x φ38 x 10
		350013304	スペーサーリング φ62 x φ38 x 4
		350020040	クランピングフランジ φ54 x 12

付属品 (Strausak Fleximat研磨砥石アダプター Strausak内部テーパ // シャフトφ20 mm // リングセットφ50 mm用)

注文 No.	名称	注文 No.	名称
350050010	万能組立装置φ50	350011020	スペーサーリング φ50 x φ20 x 20
350015007	アダプタースリーブStrausak クランプ径φ44 [Strausak φ44 x φ50を万能組立装置に合わせるためのスリーブ]	350011010	スペーサーリング φ50 x φ20 x 10
350040010	*クランピングナットレンチPC27 φ20用	350011004	スペーサーリング φ50 x φ20 x 4
350040011	*クランピングナットレンチPC27 φ20用	350030010	ロックワッシャー φ50 x φ20 x 2
350020021	*バラシング用錘セット、クランピングナットφ50対応 // 100gmm	350020060	クランピングナット φ50 x 6 x M20 x 1 PC27
		350020020	*バラシングオプション付きクランピングナット φ50 x 8,5 M20 x 1,0 PC27

Strausak 内部テーパー // シャフトφ38mm // RS 62 mm

Strausak Fleximat工具研削盤(φ62 mmリングセット)用

研磨砥石アダプターStrausak内部テーパー // φ38mm // RS 62 mm

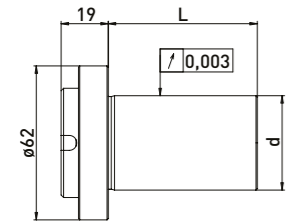
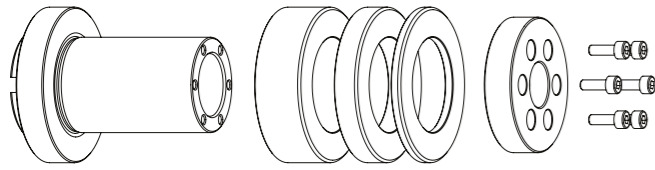

同梱品目:
リングセットφ62 mm、クランピングフランジ、六角穴付きボルト4個と固定用ネジ

リングセット φ62 mm

注文 No.	内部テーパー	d	L	B20	B10	B4
300063332	Strausak	38	60	1	2	4

研磨砥石アダプターStrausak内部テーパー // φ38mm // リングセットなし

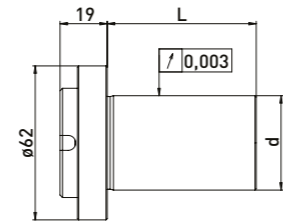
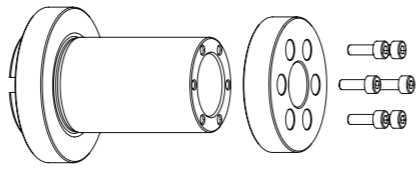

同梱品目:
クランピングフランジ、六角穴付きボルト4個と固定用ネジ

注文 No.	内部テーパー	d	L
300063331	Strausak	38	60

付属品 (Strausak Fleximat 研磨砥石アダプターStrausak内部テーパー // シャフトφ38 mm // リングセットφ62mm)

注文 No.	名称
350050040	組立装置Strausak φ62

注文 No.	名称
350013320	スペーサーリング φ62 x φ38 x 20
350013310	スペーサーリング φ62 x φ38 x 10
350013304	スペーサーリング φ62 x φ38 x 4
350020040	クランピングフランジ φ54 x 12

Strausak HSK-E50 // シャフトφ20 mm // RS φ50 mm

Strausak工具研削盤(φ50 mmリングセット)用

研磨砥石アダプター HSK-E50 // φ20 mm // RS φ50 mm

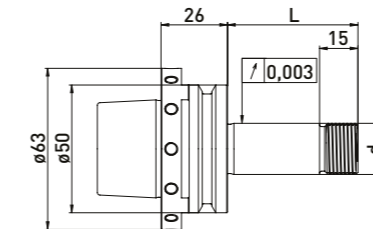
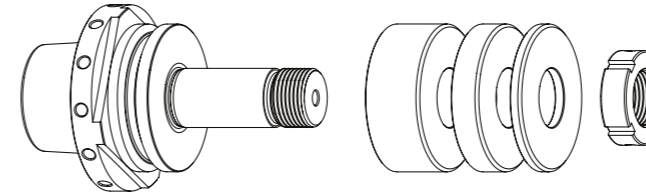

同梱品目:
リングセットφ50 mmとクランピングナット

リングセット φ50 mm

注文 No.	HSK	d	L	B20	B10	B4
300150612	HSK-50	20	51	1	1	2
300150632	HSK-50	20	81	2	2	2

研磨砥石アダプターHSK-E50 // φ20 mm // リングセットなし

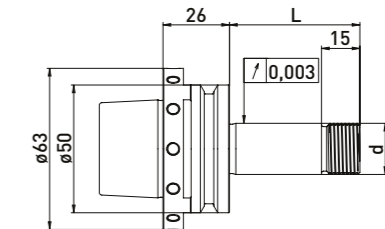
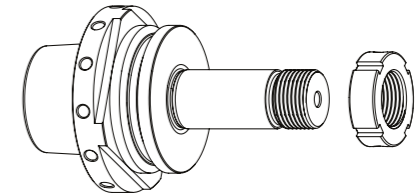

同梱品目:
クランピングナット

注文 No.	HSK	d	L
300150611	HSK-50	20	51
300150631	HSK-50	20	81

付属品 (Strausak研磨砥石アダプターHSK-E50 // シャフトφ20 mm // リングセットφ50 mm用)

注文 No.	名称
350040051	フックレンチ 30 - 32 mm

注文 No.	名称
350011520	スペーサーリング Rollomatic φ50 x φ20 x 20
350011510	スペーサーリング Rollomatic φ50 x φ20 x 10
350011504	スペーサーリング Rollomatic φ50 x φ20 x 4
350020121	クランピングナット MRR20 x 1,5 M20 x 1,5 φ32 x 10
350015003	サポートワッシャー φ50 x φ75 x φ20 x 6

Strausak HSK-E50 // シャフト ϕ 31,75 mm (1 $\frac{1}{4}$) // RS ϕ 60 mm

Strausak工具研削盤 (ϕ 60 mmリングセット)用

研磨砥石アダプターHSK-E50 // ϕ 31.75 mm (1 $\frac{1}{4}$) // RS ϕ 60 mm

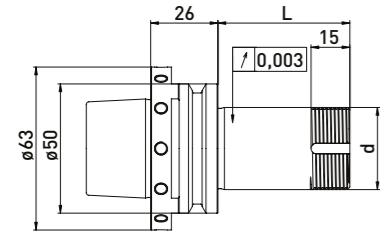
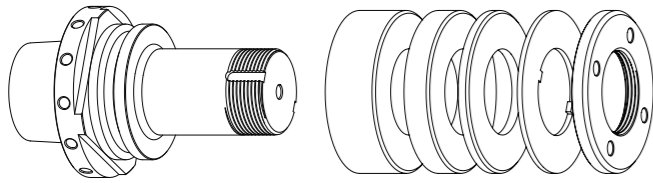

同梱品目:
リングセット ϕ 60 mm、ロックワッシャーとクランピングナット

リングセット ϕ 60 mm

注文 No.	HSK	d	L	B20	B10	B4
300150712	HSK-50E	31,75	51	-	1	3
300150732	HSK-50E	31,75	81	1	1	3

研磨砥石アダプターHSK-E50 // ϕ 31.75 mm (1 $\frac{1}{4}$) // リングセットなし

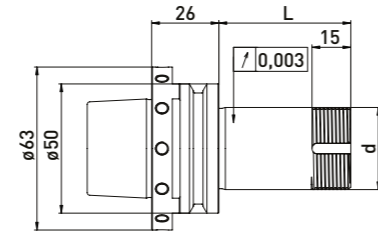
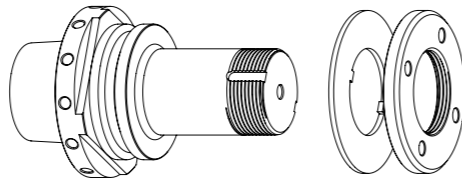

同梱品目:
ロックワッシャーとクランピングナット

注文 No.	HSK	d	L
300150711	HSK-50E	31,75	51
300150731	HSK-50E	31,75	81

付属品 (Strausak研磨砥石アダプターHSK-E50 // ϕ 31.75 mm (1 $\frac{1}{4}$) // リングセット ϕ 60 mm用)

注文 No.	名称	注文 No.	名称
350040030	*クランピングナットレンチPC39 (バラシングオプション付きクランピングナットに対応)	350011420	スペーサーリング ϕ 60 x ϕ 31,75 x 20
350040020	ϕ 32用クランピングナットレンチPC45	350011410	スペーサーリング ϕ 60 x ϕ 31,75 x 10
350020023	*バラシング用錘セット、クランピングナット ϕ 60対応 // 200gmm	350011404	スペーサーリング ϕ 60 x ϕ 31,75 x 4
		350030060	ロックワッシャー ϕ 60 x ϕ 32 x 1,8
		350020066	クランピングナット ϕ 60 x 6 x M32 x 1,5 PC45
		350020022	*バラシングオプション付きクランピングナット ϕ 60 x 9 M32 x 1,5 PC39

TTB HSK-F40 // シャフト ϕ 20 mm // RS ϕ 35 mm

TTB工具研削盤 (ϕ 35 mmリングセット)用

HSK-F40 // シャフト ϕ 20 mm // RS ϕ 35 mm

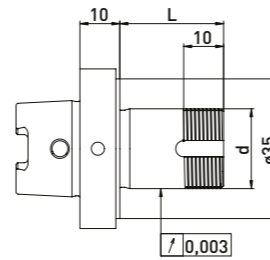
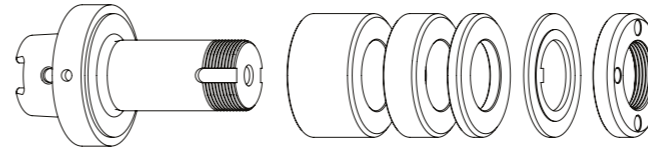

同梱品目:
リングセット ϕ 35 mm、ロックワッシャーとクランピングナット

リングセット ϕ 35 mm

注文 No.	HSK	d	L	B20	B10	B4
300132012	HSK-F40	20	26	-	-	4
300132022	HSK-F40	20	42	-	2	3
300132032	HSK-F40	20	60	1	2	3

付属品 (TTB研磨砥石アダプターHSK-F40 // シャフト ϕ 20 mm // リングセット ϕ 35 mm用)

注文 No.	名称	注文 No.	名称
350050050	組立装置HSK40 ϕ 40	350012020	スペーサーリング ϕ 35 x ϕ 20 x 20
350040010	クランピングナットレンチPC27 ϕ 20用	350012010	スペーサーリング ϕ 35 x ϕ 20 x 10
350040011	クランピングナットレンチPC27 ϕ 20用	350012004	スペーサーリング ϕ 35 x ϕ 20 x 4
350040040	* ϕ 20用クランピングナットレンチPC29 (バラシングオプション付きクランピングナットに対応)	350030020	ロックワッシャー ϕ 35 x ϕ 20 x 2
350040041	* ϕ 20用クランピングナットレンチPC29	350020030	クランピングナット ϕ 35 x 6 M20 x 1 PC27
350020081	*バラシング用錘セット、クランピングナット ϕ 35対応 // 40gmm	350020080	*バラシングオプション付きクランピングナット ϕ 35 x ϕ 40 x 8 x M20 x 1 PC29
		350015005	サポートワッシャー ϕ 35 x ϕ 60 x ϕ 20 x 6

Vollmer HSK50 // シャフトφ20 mm // RS φ35 mm

Vollmer工具研削盤VGRIND (リングセットφ35 mm)用

研磨砥石アダプター HSK50 // φ20 mm // RS φ35 mm

研磨砥石アダプター HSK50 // φ20 mm // リングセットなし

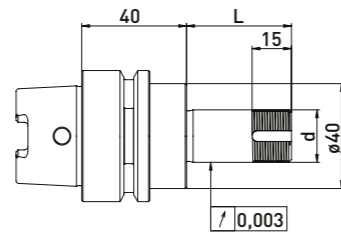
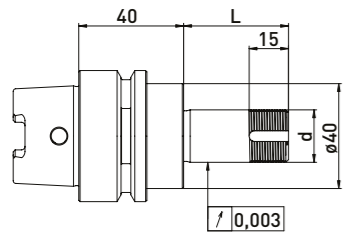
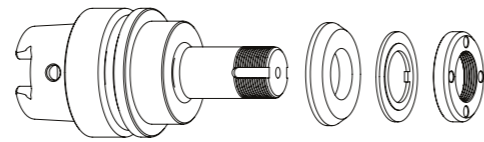
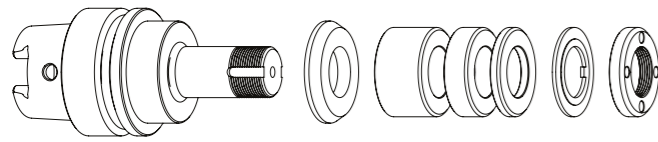

同梱品目:
リデュースングワッシャー、リングセットφ35 mm、ロックワッシャーとクランピングナット

同梱品目:
リデュースングワッシャー、ロックワッシャーとクランピングナット

リングセット φ35 mm

注文 No.	HSK	d	L	B20	B10	B4
300012512	HSK50	20	40	-	1	3
300012522	HSK50	20	60	1	1	3
300012532	HSK50	20	75	1	2	4
300012542	HSK50	20	85	2	1	4
300012552	HSK50	20	100	2	3	3

注文 No.	HSK	d	L
300012511	HSK50	20	40
300012521	HSK50	20	60
300012531	HSK50	20	75
300012541	HSK50	20	85
300012551	HSK50	20	100

付属品 (Vollmer研磨砥石アダプターHSK50 // φ20 mm // リングセットφ35 mm用)

注文 No.	名称	図
350050010	万能組立装置φ50	
350040010	クランピングナットレンチPC27 φ20用	
350040011	クランピングナットレンチPC27 φ20用	
350040040	*φ20用クランピングナットレンチPC29 (バランスオプション付きクランピングナットに対応)	
350040041	*φ20用クランピングナットレンチPC29	
350020081	* バランス用錘セット、クランピングナットφ35対応 // 40gmm	

注文 No.	名称	図
350012020	スペーサーリング φ35 x φ20 x 20	
350012010	スペーサーリング φ35 x φ20 x 10	
350012004	スペーサーリング φ35 x φ20 x 4	
350015006	リデュースングワッシャー φ40 x φ35 x φ20 x 6	
350030020	ロックワッシャー φ35 x φ20 x 2	
350020030	クランピングナット φ35 x 6 M20 x 1 PC27	
350020080	*バランスオプション付きクランピングナット φ35 x φ40 x 8 x M20 x 1 PC29	
350015005	サポートワッシャー φ35 x φ60 x φ20 x 6	

Vollmer HSK50 // シャフトφ20 mm // RS φ50 mm

Vollmer工具研削盤VGRIND (リングセットφ50 mm)用

研磨砥石アダプター HSK50 // φ20 mm // RS φ50 mm

研磨砥石アダプター HSK50 // φ20 mm // リングセットなし

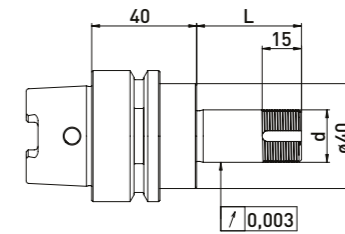
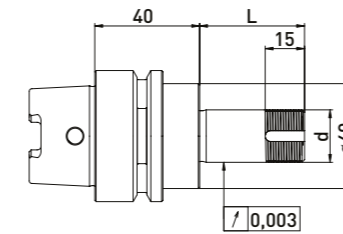
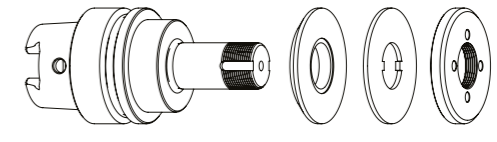
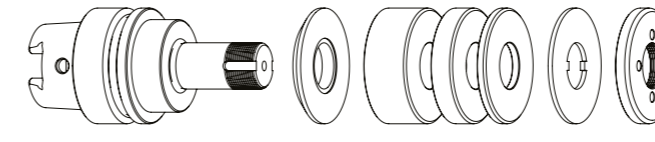

同梱品目:
リデュースングワッシャー、リングセットφ50 mm、ロックワッシャーとクランピングナット

同梱品目:
リデュースングワッシャー、ロックワッシャーとクランピングナット

リングセット φ50 mm

注文 No.	HSK	d	L	B20	B10	B4
300012012	HSK50	20	40	-	1	3
300012022	HSK50	20	60	1	1	3
300012032	HSK50	20	75	1	2	4
300012042	HSK50	20	85	2	1	4
300012052	HSK50	20	100	2	3	3

注文 No.	HSK	d	L
300012011	HSK50	20	40
300012021	HSK50	20	60
300012031	HSK50	20	75
300012041	HSK50	20	85
300012051	HSK50	20	100

付属品 (Vollmer研磨砥石アダプターHSK50 // φ20 mm // リングセットφ50 mm用)

注文 No.	名称	図
350050010	万能組立装置φ50	
350040010	*クランピングナットレンチPC27 φ20用	
350040011	*クランピングナットレンチPC27 φ20用	
350020021	*バランス用錘セット、クランピングナットφ50対応 // 100gmm	

注文 No.	名称	図
350011020	スペーサーリング φ50 x φ20 x 20	
350011010	スペーサーリング φ50 x φ20 x 10	
350011004	スペーサーリング φ50 x φ20 x 4	
350015002	リデュースングワッシャー φ40 x φ50 x φ20 x 6	
350030010	ロックワッシャー φ50 x φ20 x 2	
350020060	クランピングナット φ50 x 6 x M20 x 1 PC27	
350020020	*バランスオプション付きクランピングナット φ50 x 8,5 M20 x 1,0 PC27	
350015003	サポートワッシャー φ50 x φ75 x φ20 x 6	

Walter HSK40 // 段付きシャフト ϕ 20、 ϕ 32 // RS ϕ 50と ϕ 60 mm

Walter工具研削盤(ϕ 50 mmと ϕ 60 mmリングセット)用

研磨砥石アダプター HSK40 // 段付き ϕ 20 ϕ 32 mm // RS ϕ 50 ϕ 60 mm

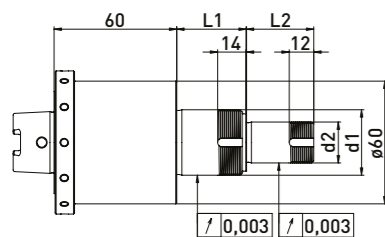
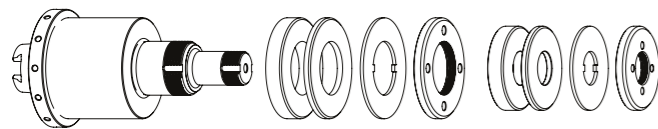

同梱品目:
リングセット ϕ 50と ϕ 60 mm、ロックワッシャーとクランピングナット

注文 No.	HSK	d1	d2	L1	L2	リングセット ϕ 50 mm		リングセット ϕ 60 mm	
						B20	B4	B10	B4
300103012	HSK40	32	20	34	33	1	2	1	2

付属品 (Walter研磨砥石アダプターHSK40 // 段付きシャフト ϕ 20、 ϕ 30 // RS ϕ 50と ϕ 60 mm用)

付属品 (ϕ 50 mm用)

注文 No.	名称	図
350011020	スペーサーリング ϕ 50 x ϕ 20 x 20	
350011010	スペーサーリング ϕ 50 x ϕ 20 x 10	
350011004	スペーサーリング ϕ 50 x ϕ 20 x 4	
350030010	ロックワッシャー ϕ 50 x ϕ 20 x 2	
350020060	クランピングナット ϕ 50 x 6 x M20 x 1 PC27	
350020020	*バランシングオプション付きクランピングナット ϕ 50 x 8,5 M20 x 1,0 PC27	
350020021	*バランシング用錘セット、クランピングナット ϕ 50対応 // 100gmm	
350040010	*クランピングナットレンチPC27 ϕ 20用	
350040011	*クランピングナットレンチPC27 ϕ 20用	

付属品 (ϕ 60 mm用)

注文 No.	名称	図
350011320	スペーサーリング ϕ 60 x ϕ 32 x 20	
350011310	スペーサーリング ϕ 60 x ϕ 32 x 10	
350011304	スペーサーリング ϕ 60 x ϕ 32 x 4	
350030060	ロックワッシャー ϕ 60 x ϕ 32 x 1,8	
350020065	クランピングナット ϕ 60 x 6 x M32x1 PC45	
350040020	ϕ 32用クランピングナットレンチPC45	

Walter HSK40 // シャフト ϕ 20 / シャフト ϕ 32 mm // RS ϕ 50と ϕ 60 mm

Walter工具研削盤(ϕ 50 mmと ϕ 60 mmリングセット)用

研磨砥石アダプターHSK40 // ϕ 20 / ϕ 32 mm // RS ϕ 50 / ϕ 60 mm

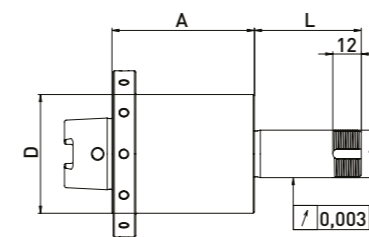
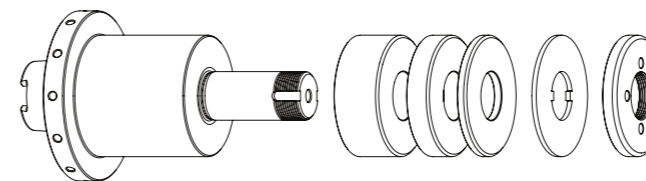

同梱品目:
リングセット ϕ 50と ϕ 60 mm、ロックワッシャーとクランピングナット

Walter HSK40 // シャフト ϕ 20 // リングセット ϕ 50 mm

注文 No.	HSK	d	D	A	L	B20	B10	B4
300103112	HSK40	20	50	60	45	-	2	3
300103122	HSK40	20	50	80	52	1	1	3

付属品 (ϕ 50 mm用)

注文 No.	名称	図
350011020	スペーサーリング ϕ 50 x ϕ 20 x 20	
350011010	スペーサーリング ϕ 50 x ϕ 20 x 10	
350011004	スペーサーリング ϕ 50 x ϕ 20 x 4	
350030010	ロックワッシャー ϕ 50 x ϕ 20 x 2	
350020060	クランピングナット ϕ 50 x 6 x M20 x 1 PC27	
350020020	*バランシングオプション付きクランピングナット ϕ 50 x 8,5 M20 x 1,0 PC27	
350020021	*バランシング用錘セット、クランピングナット ϕ 50対応 // 100gmm	
350040010	*クランピングナットレンチPC27 ϕ 20用	
350040011	*クランピングナットレンチPC27 ϕ 20用	

Walter HSK40 // シャフト ϕ 32と31.75 // リングセット ϕ 60 mm

注文 No.	HSK	d	D	A	L	B10	B4
300103132	HSK40	32	60	60	42	2	3
300103142	HSK40	31,75	60	60	45	1	1

付属品 (ϕ 60 mm用)

注文 No.	名称	図
350011320	スペーサーリング ϕ 60 x ϕ 32 x 20	
350011310	スペーサーリング ϕ 60 x ϕ 32 x 10	
350011304	スペーサーリング ϕ 60 x ϕ 32 x 4	
350011420	スペーサーリング ϕ 60 x ϕ 31,75 x 20	
350011410	スペーサーリング ϕ 60 x ϕ 31,75 x 10	
350011404	スペーサーリング ϕ 60 x ϕ 31,75 x 4	
350030060	ロックワッシャー ϕ 60 x ϕ 32 x 1,8	
350020066	クランピングナット ϕ 60 x 6 x M32 x 1,5 PC45	
350020022	*バランシングオプション付きクランピングナット ϕ 60 x 9 M32 x 1,5 PC39	
350040030	*クランピングナットレンチTK39 (バランシングオプション付きクランピングナットに対応)	
350040020	ϕ 32用クランピングナットレンチPC45	
350020023	*バランシング用錘セット、クランピングナット ϕ 60対応 // 200gmm	

Walter HSK50 // シャフトφ20 mm // RS φ35 mm

Walter工具研削盤(φ35 mmリングセット)用

研磨砥石アダプター HSK50 // φ20 mm // RS φ35 mm

研磨砥石アダプター HSK50 // φ20 mm // リングセットなし

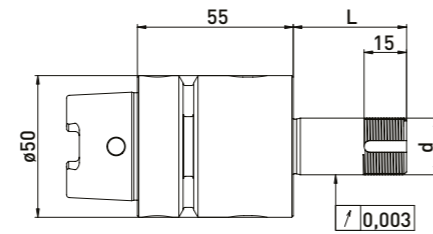
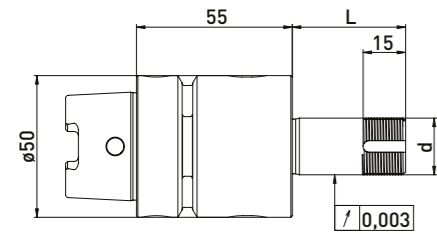
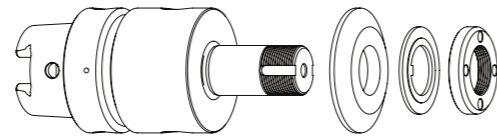
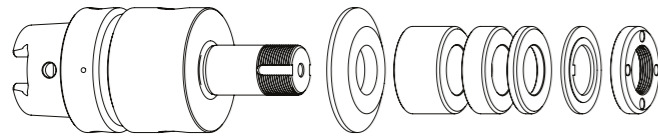

同梱品目:
リデュースワッシャー、リングセットφ35 mm、ロックワッシャーとクランピングナット

同梱品目:
リデュースワッシャー、ロックワッシャーとクランピングナット

リングセット φ35 mm

注文 No.	HSK	d	L	B20	B10	B4
300102512	HSK50	20	40	-	1	3
300102522	HSK50	20	60	1	1	3
300102532	HSK50	20	85	2	2	4
300102542	HSK50	20	100	2	3	3

注文 No.	HSK	d	L
300102511	HSK50	20	40
300102521	HSK50	20	60
300102531	HSK50	20	85
300102541	HSK50	20	100

Walter HSK50 // シャフトφ20 mm // RS φ50 mm

Walter工具研削盤(φ50 mmリングセット)用

研磨砥石アダプター HSK50 // φ20 mm // RS φ50 mm

研磨砥石アダプター HSK50 // φ20 mm // リングセットなし

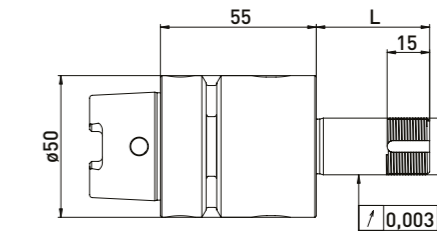
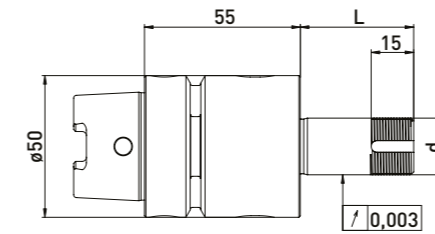
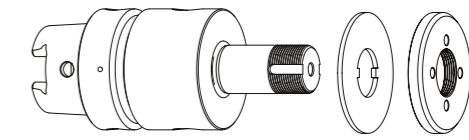
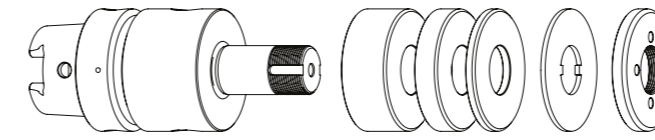

同梱品目:
リングセットφ50 mm、ロックワッシャーとクランピングナット

同梱品目:
ロックワッシャーとクランピングナット

リングセット φ50 mm

注文 No.	HSK	d	L	B20	B10	B4
300102012	HSK50	20	40	-	2	3
300102022	HSK50	20	60	1	2	3
300102032	HSK50	20	85	2	2	4
300102042	HSK50	20	100	2	3	5

注文 No.	HSK	d	L
300102011	HSK50	20	40
300102021	HSK50	20	60
300102031	HSK50	20	85
300102041	HSK50	20	100

付属品 (Walter研磨砥石アダプターHSK50 // シャフトφ20 mm // リングセットφ35 mm用)

付属品 (Walter研磨砥石アダプター HSK50 // シャフトφ20 mm // リングセットφ50 mm用)

注文 No.	名称	図
350050010	万能組立装置φ50	
350040010	クランピングナットレンチPC27 φ20用	
350040011	クランピングナットレンチPC27 φ20用	
350040040	*φ20用クランピングナットレンチPC29 (バラシングオプション付きクランピングナットに対応)	
350040041	*φ20用クランピングナットレンチPC29	
350020081	*バラシング用錘セット、クランピングナットφ35対応 // 40gmm	

注文 No.	名称	図
350012020	スペーサーリング φ35 x φ20 x 20	
350012010	スペーサーリング φ35 x φ20 x 10	
350012004	スペーサーリング φ35 x φ20 x 4	
350015001	リデュースワッシャー φ50 x φ35 x φ20 x 6	
350030020	ロックワッシャー φ35 x φ20 x 2	
350020030	クランピングナット φ35 x 6 M20 x 1 PC27	
350020080	*バラシングオプション付きクランピングナット φ35 x φ40 x 8 x M20 x 1 PC29	
350015005	サポートワッシャー φ35 x φ60 x φ20 x 6	

注文 No.	名称	図
350050010	万能組立装置φ50	
350040010	*クランピングナットレンチPC27 φ20用	
350040011	*クランピングナットレンチPC27 φ20用	
350020021	*バラシング用錘セット、クランピングナットφ50対応 // 100gmm	

注文 No.	名称	図
350011020	スペーサーリング φ50 x φ20 x 20	
350011010	スペーサーリング φ50 x φ20 x 10	
350011004	スペーサーリング φ50 x φ20 x 4	
350015002	リデュースワッシャー φ40 x φ50 x φ20 x 6	
350020060	クランピングナット φ50 x 6 x M20 x 1 PC27	
350020020	*バラシングオプション付きクランピングナット φ50 x 8,5 M20 x 1,0 PC27	

Walter HSK50 // シャフト $\phi 31,75$ mm (1 $\frac{1}{4}$) // RS $\phi 60$ mm

Walter工具研削盤($\phi 60$ mmリングセット)用

研磨砥石アダプター HSK50 // $\phi 31,75$ mm (1 $\frac{1}{4}$) // RS $\phi 60$ mm

研磨砥石アダプター HSK50 // $\phi 31,75$ mm (1 $\frac{1}{4}$) // リングセットなし

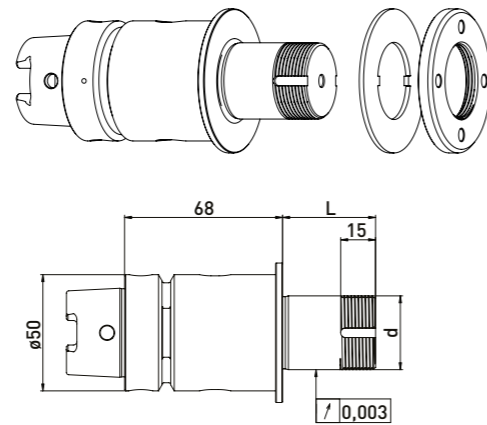
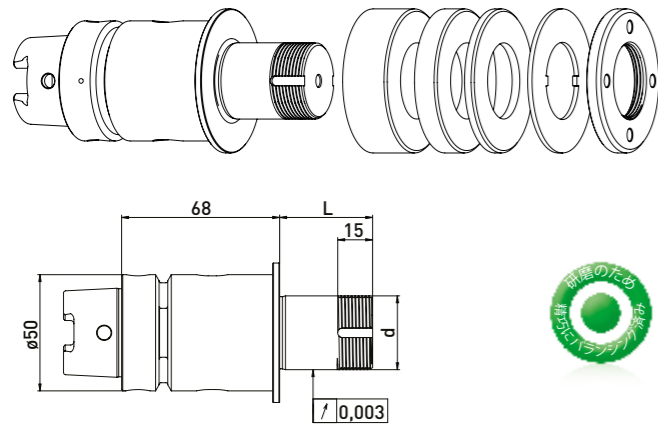

同梱品目:
リングセット $\phi 60$ mm、ロックワッシャーとクランピングナット

同梱品目:
ロックワッシャーとクランピングナット

リングセット $\phi 60$ mm

注文 No.	HSK	d	L	B20	B10	B4
300102112	HSK50	31,75	40	-	2	3
300102122	HSK50	31,75	60	1	2	3
300102132	HSK50	31,75	85	2	2	4
300102142	HSK50	31,75	100	3	2	3

注文 No.	HSK	d	L
300102111	HSK50	31,75	40
300102121	HSK50	31,75	60
300102131	HSK50	31,75	85
300102141	HSK50	31,75	100

付属品 (Walter研磨砥石アダプター HSK50 // シャフト $\phi 31,75$ mm (1 $\frac{1}{4}$) // リングセット $\phi 60$ mm用)

注文 No.	名称
350050010	万能組立装置 $\phi 50$
350040030	*クランピングナットレンチPC39 (バランシングオプション付きクランピングナット用)
350040020	$\phi 32$ 用クランピングナットレンチPC45
350020023	*バランシング用錘セット、クランピングナット $\phi 60$ 対応 // 200gmm

注文 No.	名称
350011420	スペーサーリング $\phi 60 \times \phi 31,75 \times 20$
350011410	スペーサーリング $\phi 60 \times \phi 31,75 \times 10$
350011404	スペーサーリング $\phi 60 \times \phi 31,75 \times 4$
350030060	ロックワッシャー $\phi 60 \times \phi 32 \times 1,8$
350020066	クランピングナット $\phi 60 \times 6 \times M32 \times 1,5$ PC45
350020022	*バランシングオプション付きクランピングナット $\phi 60 \times 9 M32 \times 1,5$ PC39

Walter NCT // シャフト $\phi 20$ mm // RS $\phi 35$ mm

Walter工具研削盤($\phi 35$ mmリングセット)用

研磨砥石アダプター NCT $\phi 31,75$ mm (1 $\frac{1}{4}$) // $\phi 20$ mm // RS $\phi 35$ mm

研磨砥石アダプター NCT $\phi 31,75$ mm (1 $\frac{1}{4}$) // $\phi 20$ mm // リングセットなし

トルクレンチで80Nmに合せて締めて下さい。

トルクレンチで80Nmに合せて締めて下さい。

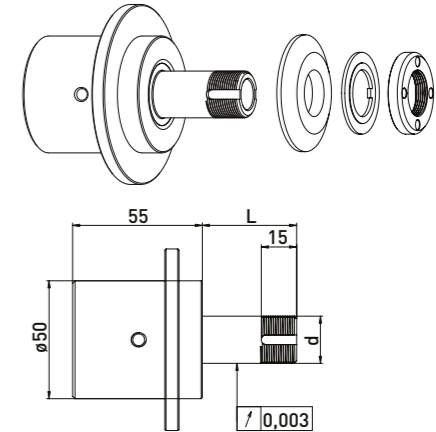
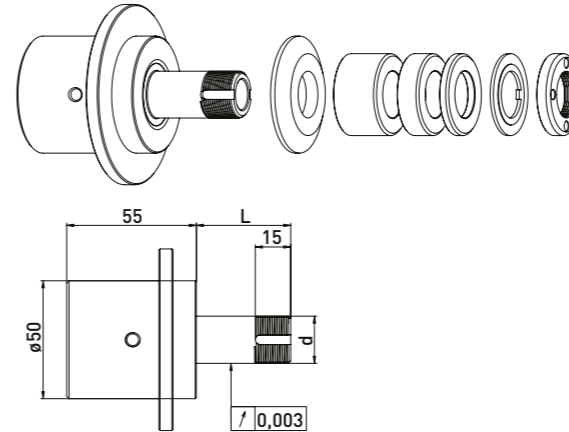

同梱品目:
リデュースングワッシャー、リングセット $\phi 35$ mm、ロックワッシャーとクランピングナット

同梱品目:
リデュースングワッシャー、ロックワッシャーとクランピングナット

リングセット $\phi 35$ mm

注文 No.	内部テーパー	d	L	B20	B10	B4
300101512	31,75	20	40	-	1	3
300101522	31,75	20	60	1	1	3
300101542	31,75	20	85	2	1	4
300101532	31,75	20	100	2	3	3

注文 No.	内部テーパー	d	L
300101511	31,75	20	40
300101521	31,75	20	60
300101541	31,75	20	85
300101531	31,75	20	100

付属品 (Walter研磨砥石アダプター NCT // シャフト $\phi 20$ mm // リングセット $\phi 35$ mm)

注文 No.	名称
350050010	万能組立装置 $\phi 50$
350040010	クランピングナットレンチPC27 $\phi 20$ 用
350040011	クランピングナットレンチPC27 $\phi 20$ 用
350040040	* $\phi 20$ 用クランピングナットレンチPC29 (バランシングオプション付きクランピングナットに対応)
350040041	* $\phi 20$ 用クランピングナットレンチPC29
350020081	*バランシング用錘セット、クランピングナット $\phi 35$ 対応 // 40gmm
300101001	Walter NCT63用設置キット
300101003	設置キット用組立レンチ NCT63 M20 x 1,5

注文 No.	名称
350012020	スペーサーリング $\phi 35 \times \phi 20 \times 20$
350012010	スペーサーリング $\phi 35 \times \phi 20 \times 10$
350012004	スペーサーリング $\phi 35 \times \phi 20 \times 4$
350015001	リデュースングワッシャー $\phi 50 \times \phi 35 \times \phi 20 \times 6$
350030020	ロックワッシャー $\phi 35 \times \phi 20 \times 2$
350020030	クランピングナット $\phi 35 \times 6 M20 \times 1$ PC27
350020080	*バランシングオプション付きクランピングナット $\phi 35 \times \phi 40 \times 8 \times M20 \times 1$ PC29
350015005	サポートワッシャー $\phi 35 \times \phi 60 \times \phi 20 \times 6$

Walter NCT // シャフトφ20 mm // RS φ50 mm

Walter工具研削盤(φ50 mmリングセット)用

研磨砥石アダプター NCT φ31.75 mm (1¼) // φ20 mm // RS φ50 mm

トルクレンチで80Nmに合せて締めて下さい。

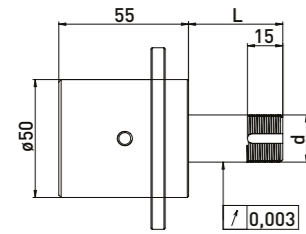
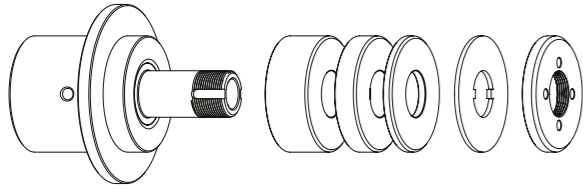

同梱品目:
リングセットφ50 mm、ロックワッシャーとクランピングナット

リングセット φ50 mm

注文 No.	内部テーパー	d	L	B20	B10	B4
300101012	31,75	20	40	-	1	3
300101022	31,75	20	60	1	1	3
300101042	31,75	20	85	2	1	4
300101032	31,75	20	100	2	3	3

研磨砥石アダプター NCT φ31.75 mm (1¼) // φ20 mm // リングセットなし

トルクレンチで80Nmに合せて締めて下さい。

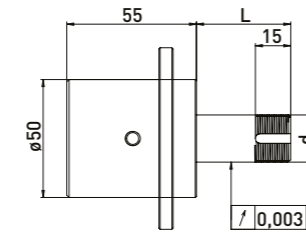
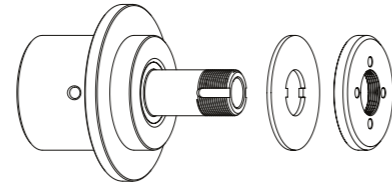

同梱品目:
ロックワッシャーとクランピングナット

注文 No.	内部テーパー	d	L
300101011	31,75	20	40
300101021	31,75	20	60
300101041	31,75	20	85
300101031	31,75	20	100

付属品 (Walter研磨砥石アダプター NCT // シャフトφ20 mm // リングセットφ50 mm用)

注文 No.	名称	図
350050010	万能組立装置φ50	
350040010	*クランピングナットレンチPC27 φ20用	
350040011	*クランピングナットレンチPC27 φ20用	
350040040	*φ20用クランピングナットレンチPC29 (バラシングオプション付きクランピングナットに対応)	
350040041	*φ20用クランピングナットレンチPC29	
350020021	*バラシング用錘セット、クランピングナットφ50対応 // 100gmm	
300101001	Walter NCT63用設置キット	
300101003	設置キット用組立レンチ NCT63 M20 x 1,5	

注文 No.	名称	図
350011020	スペーサーリング φ50 x φ20 x 20	
350011010	スペーサーリング φ50 x φ20 x 10	
350011004	スペーサーリング φ50 x φ20 x 4	
350030010	ロックワッシャー φ50 x φ20 x 2	
350020060	クランピングナット φ50 x 6 x M20 x 1 PC27	
350020020	*バラシングオプション付きクランピングナット φ50 x 8,5 M20 x 1,0 PC27	

Walter NCT // シャフトφ31,75 mm (1¼) // RS φ60 mm

Walter工具研削盤(φ60 mmリングセット)用

研磨砥石アダプター NCT φ31,75 mm // φ31,75 mm (1¼) // RS φ60 mm

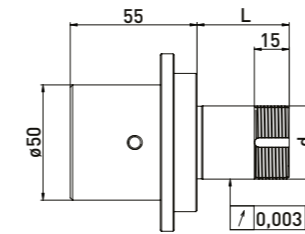
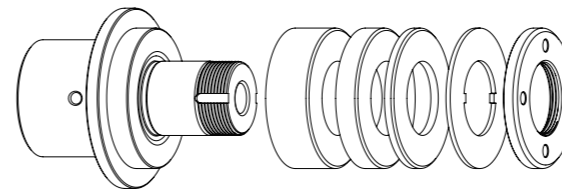

同梱品目:
リングセットφ60 mm、ロックワッシャーとクランピングナット

リングセット φ60 mm

注文 No.	内部テーパー	d	L	B20	B10	B4
300101112	31,75	31,75	40	-	1	5
300101122	31,75	31,75	60	1	1	5
300101132	31,75	31,75	85	1	4	4
300101142	31,75	31,75	100	2	3	5

研磨砥石アダプター NCT φ31.75 mm // φ31.75 mm (1¼) // リングセットなし

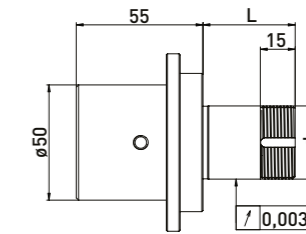
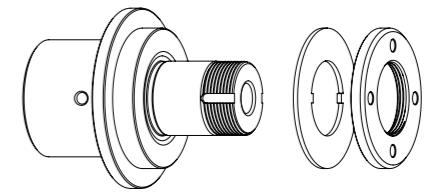

同梱品目:
ロックワッシャーとクランピングナット

付属品 (Walter研磨砥石アダプター NCT // シャフトφ31,75 mm (1¼) // リングセットφ50 mm用)

注文 No.	名称	図
350050010	万能組立装置φ50	
350040030	*クランピングナットレンチPC39 (バラシングオプション付きクランピングナット用)	
350040020	φ32用クランピングナットレンチPC45	
350020023	*バラシング用錘セット、クランピングナットφ60対応 // 200gmm	
300101001	Walter NCT63用設置キット	
300101003	設置キット用組立レンチ NCT63 M20 x 1,5	

注文 No.	名称	図
350011420	スペーサーリング φ60 x φ31,75 x 20	
350011410	スペーサーリング φ60 x φ31,75 x 10	
350011404	スペーサーリング φ60 x φ31,75 x 4	
350030060	ロックワッシャー φ60 x φ32 x 1,8	
350020066	クランピングナット φ60 x 6 x M32 x 1,5 PC45	
350020022	*バラシングオプション付きクランピングナット φ60 x 9 M32 x 1,5 PC39	

Zaro HSK50 // シャフトφ20 mm // RS φ35 mm

Zaro工具研削盤(φ35 mmリングセット)用

研磨砥石アダプター HSK50 // φ20 mm // RS φ35 mm

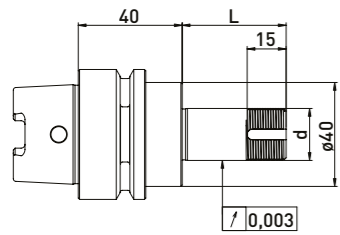
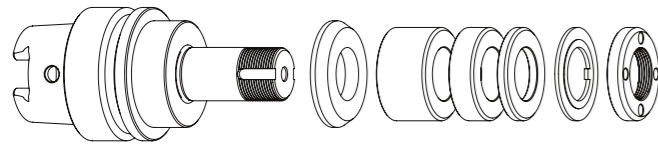

研磨砥石アダプター HSK50 // φ20 mm // リングセットなし

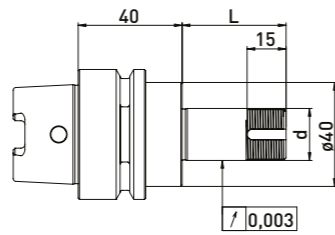
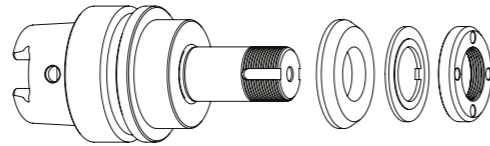

同梱品目:
リデュースワッシャー、リングセットφ35 mm、ロックワッシャーとクランピングナット

同梱品目:
リデュースワッシャー、ロックワッシャーとクランピングナット

リングセット φ35 mm

注文 No.	HSK	d	L	B20	B10	B4
300112512	HSK50	20	40	-	1	3
300112522	HSK50	20	60	1	1	3
300112532	HSK50	20	75	1	2	4
300112542	HSK50	20	85	2	1	4
300112552	HSK50	20	100	2	3	3

注文 No.	HSK	d	L
300112511	HSK50	20	40
300112521	HSK50	20	60
300112531	HSK50	20	75
300112541	HSK50	20	85
300112551	HSK50	20	100

付属品 (Zaro研磨砥石アダプター HSK50 // シャフトφ20 mm // リングセットφ35 mm用)

注文 No.	名称	図
350050010	万能組立装置φ50	
350040010	クランピングナットレンチPC27 φ20用	
350040011	クランピングナットレンチPC27 φ20用	
350040040	*φ20用クランピングナットレンチPC29 (バランシングオプション付きクランピングナットに対応)	
350040041	*φ20用クランピングナットレンチPC29	
350020081	*バランシング用錘セット、クランピングナットφ35対応 // 40gmm	

注文 No.	名称	図
350012020	スペーサーリング φ35 x φ20 x 20	
350012010	スペーサーリング φ35 x φ20 x 10	
350012004	スペーサーリング φ35 x φ20 x 4	
350015001	リデュースワッシャー φ50 x φ35 x φ20 x 6	
350030020	ロックワッシャー φ35 x φ20 x 2	
350020030	クランピングナット φ35 x 6 M20 x 1 PC27	
350020080	*バランシングオプション付きクランピングナット φ35 x φ40 x 8 x M20 x 1 PC29	
350015005	サポートワッシャー φ35 x φ60 x φ20 x 6	

Zaro HSK50 // シャフトφ20 mm // RS φ50 mm

Zaro工具研削盤(φ50 mmリングセット)用

研磨砥石アダプター HSK50 // φ20 mm // RS φ50 mm

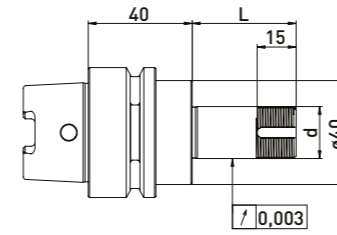
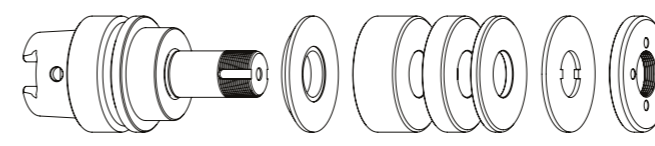

研磨砥石アダプター HSK50 // φ20 mm // リングセットなし

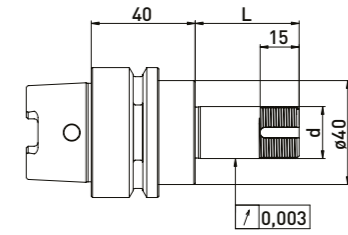
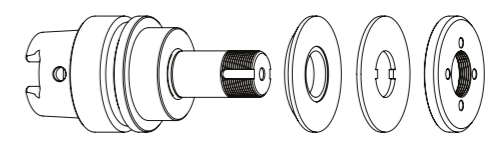

同梱品目:
リデュースワッシャー、リングセットφ50 mm、ロックワッシャーとクランピングナット

同梱品目:
リデュースワッシャー、ロックワッシャーとクランピングナット

リングセット φ50 mm

注文 No.	HSK	d	L	B20	B10	B4
300112012	HSK50	20	40	-	1	3
300112022	HSK50	20	60	1	1	3
300112032	HSK50	20	75	1	2	4
300112042	HSK50	20	85	2	1	4
300112052	HSK50	20	100	2	3	3

注文 No.	HSK	d	L
300112011	HSK50	20	40
300112021	HSK50	20	60
300112031	HSK50	20	75
300112041	HSK50	20	85
300112051	HSK50	20	100

付属品 (Zaro研磨砥石アダプター HSK50 // シャフトφ20 mm // リングセットφ50 mm用)

注文 No.	名称	図
350050010	万能組立装置φ50	
350040010	*クランピングナットレンチPC27 φ20用	
350040011	*クランピングナットレンチPC27 φ20用	
350020021	*バランシング用錘セット、クランピングナットφ50対応 // 100gmm	

注文 No.	名称	図
350011020	スペーサーリング φ50 x φ20 x 20	
350011010	スペーサーリング φ50 x φ20 x 10	
350011004	スペーサーリング φ50 x φ20 x 4	
350015002	リデュースワッシャー φ40 x φ50 x φ20 x 6	
350030010	ロックワッシャー φ50 x φ20 x 2	
350020060	クランピングナット φ50 x 6 x M20 x 1 PC27	
350020020	*バランシングオプション付きクランピングナット φ50 x 8,5 M20 x 1,0 PC27	

ドレッシング・プリセッティングその他の用途に応じたアダプター

工具研削盤、ドレッシング機、プリセッター、バランス機用アダプターピース

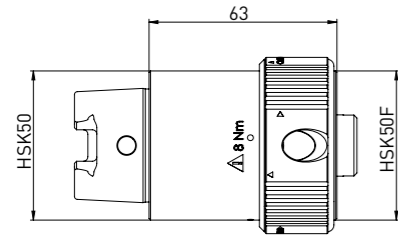

注文 No. 名称
350130020 アダプターピース (HSK50を HSK40 A/C/E HSK50 B/D/Fに接続)

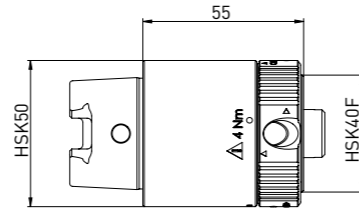

注文 No. 名称
350130021 アダプターピース (HSK50を HSK32 A/C/E HSK40 B/D/Fに接続)

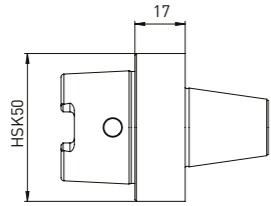

注文 No. 名称
350130034 アダプターピース (HSK50を ANCAテーパーø30に接続)

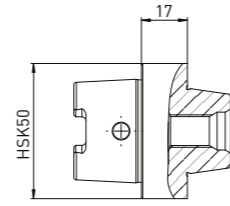

注文 No. 名称
350130032 アダプターピース (HSK50を Haas/Walterテーパーに接続)

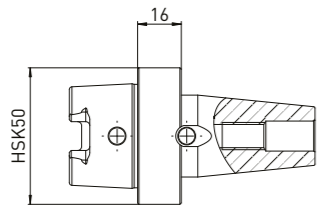

注文 No. 名称
350130030 アダプターピース (HSK50を Strausak Fleximatに接続)

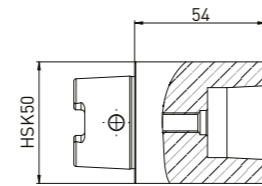

注文 No. 名称
350130031 アダプターピース (HSK50を Strausak Promatに接続)

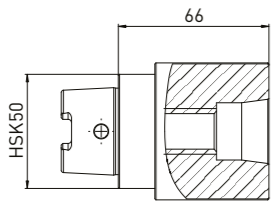

注文 No. 名称
350130033 アダプターピース (HSK50を Saackeショートテーパーに接続)

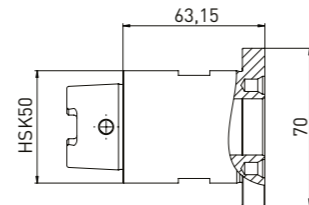

注文 No. 名称
350130048 アダプター (HSK50 x ø25を Rollomaticに接続)

ドレッシング・プリセッティングその他の用途に応じたアダプター

工具研削盤、ドレッシング機、プリセッター、バランス機用バランス済みアダプター

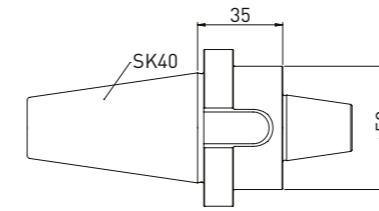

注文 No. 名称
350130035 アダプター (SK40を ANCAテーパーø30に接続)

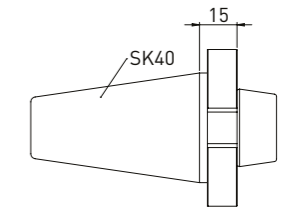

注文 No. 名称
350130014 アダプター (SK40を Haas/Walterテーパーに接続)

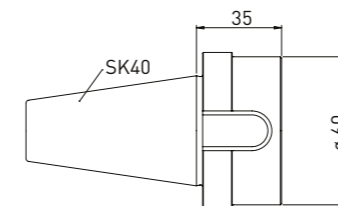

注文 No. 名称
350130040 アダプター (SK40を Saackeショートテーパーに接続)

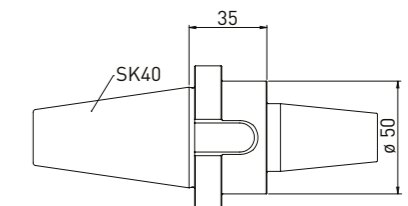

注文 No. 名称
350130043 アダプター (SK40を Strausak Fleximatに接続)

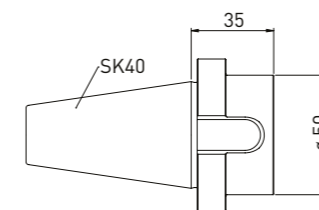

注文 No. 名称
350130042 アダプター (SK40を Strausak Promatに接続)

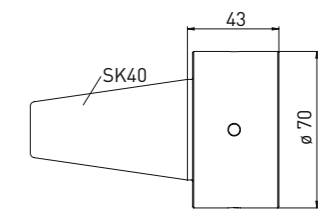

注文 No. 名称
350130039 アダプター (SK40を Rollomatic ø25に接続)

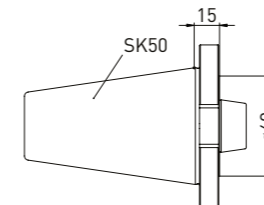

注文 No. 名称
350130044 アダプター (SK50を Haas/WalterテーパーL15に接続)

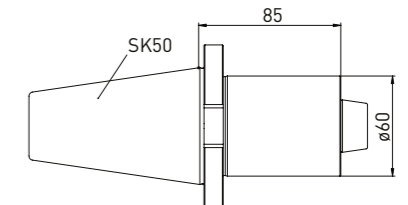

注文 No. 名称
350130045 アダプター (SK50を Haas/Walterテーパー L85に接続)

アダプター (SK40をHSKに接続)

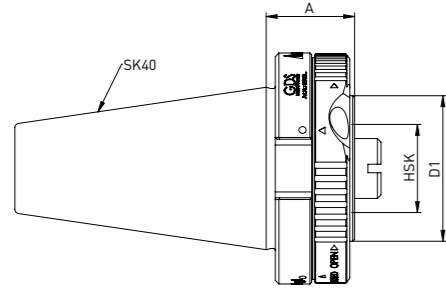

アダプター (SK50をHSKに接続)

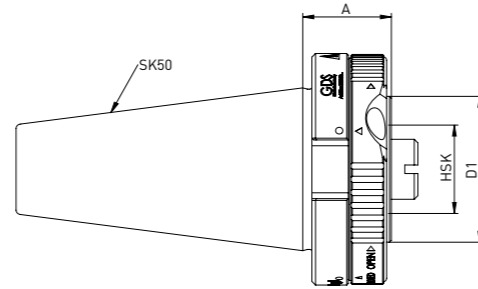

注文 No.	A/C/E HSK 形状	B/D/F HSK 形状	A	D1
350130011	HSK32	HSK40	25	40
350130012	HSK40	HSK50	35	50
350130013	HSK50	HSK63	45	63

注文 No.	A/C/E HSK 形状	B/D/F HSK 形状	A	D1
350130001	HSK32	HSK40	30	40
350130002	HSK40	HSK50	33	50
350130003	HSK50	HSK63	45	63

研磨砥石アダプター (φ20 → φ10接続用 // およびφ20 → ER16コレットチャック接続用)

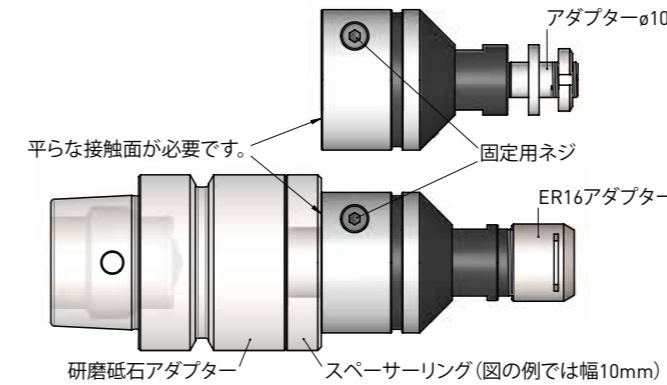

組立例

アダプターをM20 x 1のネジに回して取り付け、後部の平らな接触面に合せて下さい。
 必要ならアダプターが平らな面に接するよう、スペーサーを敷いて下さい。
 続いてキーの部分を利用して締め、固定用ネジで固定して下さい。

アダプター (φ20をφ10に接続)

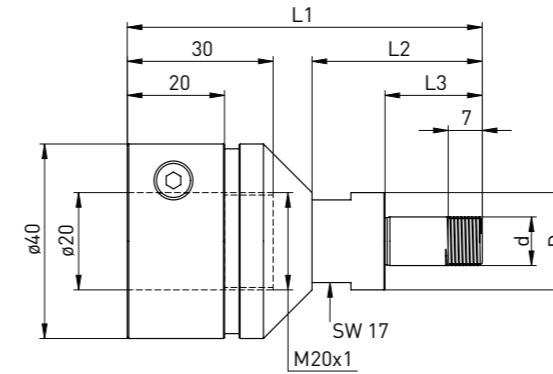

同梱品目:
 クランピングナット (350020114)、スペーサーリング 4pc.
 (350016004)

注文 No.	D	d	L1	L2	L3
350130046	20	10	73	35	20

付属品 (φ20→φ10アダプター用)

注文 No.	名称 -φ
350016004	スペーサーリング φ20 x φ10 x 3
350020114	クランピングナット φ18 x 4 - M10 x 0,75
350040050	フックレンチ 16-20 mm

アダプター (φ20をER16に接続)

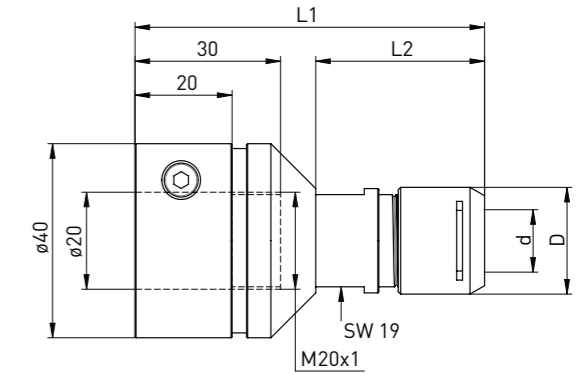

同梱品目:
 ミニクランピングナットSilent ER16 (350020116)

注文 No.	D	d	L1	L2
350130047	22	ER16	76	34

付属品 (φ20→ER16アダプター用)

注文 No.	名称
350125116	ミニクランピングナットSilent ER16
350126116	ミニクランピングナットSilent ER16用クランピングレンチ

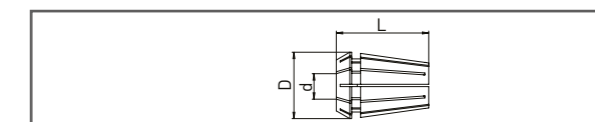

注文 No.	名称
3501217**	コレット DIN 6499 ER16 **φ1-10mm

** (直径を指定する2桁の数字で注文No.を補って下さい) 例: φ1 なら最後の2桁は 01 (350121701)、φ10 なら最後の2桁は 10 (350121710) です。

HSK50テスト・角度調整プレート

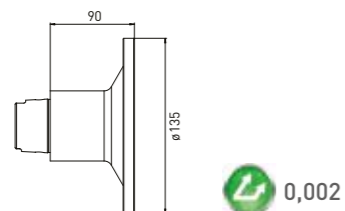

注文 No.	名称
350090010	テスト・角度調整プレート HSK50

HSK40テスト・角度調整プレート

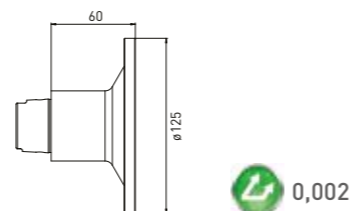

注文 No.	名称
350090020	Test and angle dial HSK40

テスト・角度調整プレート

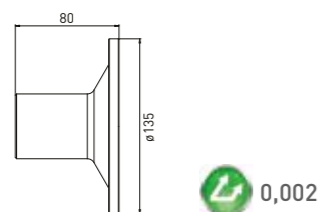

注文 No.	名称
350090030	Haas/Walter角度調整プレート 31.75

SKテストアーバー

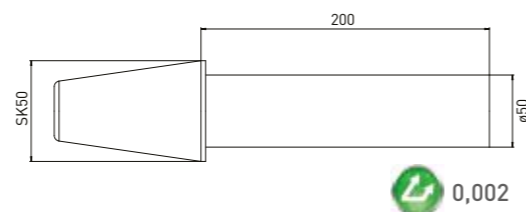

注文 No.	名称
350090040	テストアーバー SK50 x 50 x 200

HSK Test mandrel

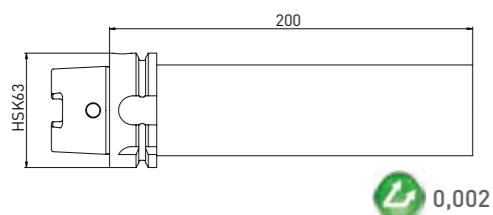

注文 No.	名称
350090050	テストアーバー HSK63 x 50 x 200

HSK Test mandrel

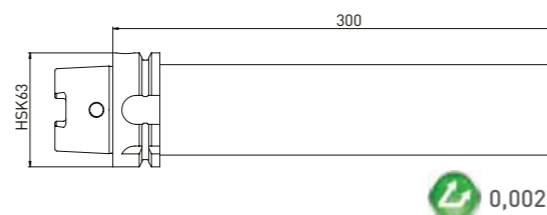

注文 No.	名称
350090060	テストアーバー HSK63 x 50 x 300

Equi'Z工具研削盤向けのバランシング用付属品

注文 No.	名称
400006001	Equi'Z Competition (HSK63あるいはSK40に対応 // タブレット // ノートPC // PC用)
400006004	Equi'Z Competition Stand Alone 1 plane HSK63 / SK40 / PSC 5、BMT200-1.OP40に対応)
400006005	Equi'Z Competition Stand Alone 1+2 plane HSK63 / SK40 / PSC 5、BMT200-2.OP40に対応)

注文 No.	名称
400006003	Equi'Z Ultimate (HSK100あるいはSK50に対応 // タブレット // ノートPC // PC用)
400006006	Equi'Z Ultimate Stand Alone 1 plane (HSK125 / SK50 / PSC 8、BMT200-1.OP100に対応)
400006007	Equi'Z Ultimate Stand Alone 1+2 plane HSK125 / SK50 / PSC 8、BMT200-2.OP100に対応)

バランシング機用:

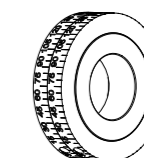
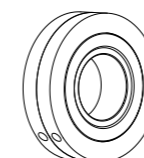

注文 No.	名称
350080120	バランシングリング (目盛りなし・3分割型) 80gmm 60 x 20 x 12
350080130	バランシングリング (目盛りなし・3分割型) 80gmm 45 x 20 x 12

注文 No.	名称
350080100	バランシングリング (目盛り付き・3分割型) 80gmm 60 x 20 x 12
350080110	バランシングリング (目盛り付き・3分割型) 80gmm 45 x 20 x 12

研磨砥石アダプター用:

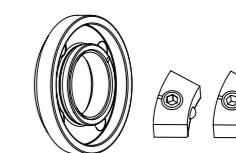
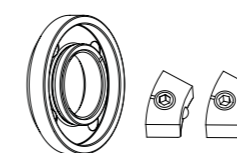

注文 No.	名称
350020080	バランシングオプション付きクランピングナット 35 x 40 x 8 M20x1 (錘なし)
350020081	バランシング用錘セット、クランピングナット 35対応 / 40gmm
350040040	20用クランピングナットレンチPC29

注文 No.	名称
350020020	バランシングオプション付きクランピングナット 50 x 8.5 M20x1.0 (錘なし)
350020021	バランシング用錘セット、クランピングナット 50対応 / 100gmm
350040010	20用クランピングナットレンチPC27

注文 No.	名称
350020026	バランシングオプション付きクランピングナット 47 x 12 M31.5x1.5 (錘なし)
350020027	バランシング用錘セット、クランピングナット 47対応 / 70gmm
350040030	47用クランピングナットレンチPC39

注文 No.	名称
350020022	バランシングオプション付きクランピングナット 60 x 9 M32x1.5 (錘なし)
350020023	バランシング用錘セット、クランピングナット 60対応 / 200gmm
350040030	47用クランピングナットレンチPC39

StandardとCompetitionの付属品:

注文 No.	名称
350080221	Equi'Z アダプター Perfect Arbor Standard // Competition
350080250	Equi'Z アダプター HSK63-A Standard // Competition
350080252	Equi'Z アダプター HSK63-F Standard // Competition
350080260	Equi'Z アダプター HSK50-A Standard // Competition
350080262	Equi'Z アダプター HSK50-F Standard // Competition
350080270	Equi'Z アダプター HSK40-A Standard // Competition
350080272	Equi'Z アダプター HSK40-F Standard // Competition
350080280	Equi'Z アダプター HSK32-F Standard // Competition
350080285	Equi'Z アダプター HSK25-A Standard // Competition
350080286	Equi'Z アダプター HSK32-A Standard // Competition
350080290	Equi'Z アダプター SK30-A Standard // Competition
350080300	Equi'Z アダプター SK40-A Standard // Competition
350080399	Equi'Z アダプター BT30/ANSI Standard // Competition
350080400	Equi'Z アダプター BT30/PT45 Standard // Competition
350080401	Equi'Z アダプター BT30/PT60 Standard // Competition
350080402	Equi'Z アダプター BT40/PT15 Standard // Competition
350080403	Equi'Z アダプター BT40/PT30 Standard // Competition
350080404	Equi'Z アダプター BT40/PT45 Standard // Competition
350080405	Equi'Z アダプター BT40/PT60 Standard // Competition
350080406	Equi'Z アダプター BT40/PT75 Standard // Competition
350080407	Equi'Z アダプター BT40/PT90 Standard // Competition

PowerとUltimateの付属品:

注文 No.	名称
350080222	Equi'Z アダプター Perfect Arbor Power // Ultimate
350080251	Equi'Z アダプター HSK63-A Power // Ultimate
350080255	Equi'Z アダプター HSK80-A Power // Ultimate
350080256	Equi'Z アダプター HSK100-A Power // Ultimate
350080263	Equi'Z アダプター HSK50-A Power // Ultimate
350080271	Equi'Z アダプター HSK40-A Power // Ultimate
350080287	Equi'Z アダプター HSK32-A Power // Ultimate
350080310	Equi'Z アダプター SK50-A Power // Ultimate
350080311	Equi'Z アダプター SK40-A Power // Ultimate
350080312	Equi'Z アダプター SK30-A Power // Ultimate
350080410	Equi'Z アダプター BT30/PT30 Power // Ultimate
350080411	Equi'Z アダプター BT30/PT45 Power // Ultimate
350080413	Equi'Z アダプター BT40/PT30 Power // Ultimate
350080414	Equi'Z アダプター BT40/PT45 Power // Ultimate
350080415	Equi'Z アダプター BT40/PT90 Power // Ultimate
350080416	Equi'Z アダプター BT50/PT30 Power // Ultimate
350080417	Equi'Z アダプター BT50/PT45 Power // Ultimate
350080418	Equi'Z アダプター BT50/PT90 Power // Ultimate

Standard、Competition、PowerとUltimateの付属品:

注文 No.	名称
400006075	Equi'Z タブレットスタンド
400006076	Equi'Z タブレットトレイ

当社の研磨砥石アダプター用の付属品は各製品のページに記載されています。

万能組立装置φ50は多くの研磨砥石アダプターにフィットします。

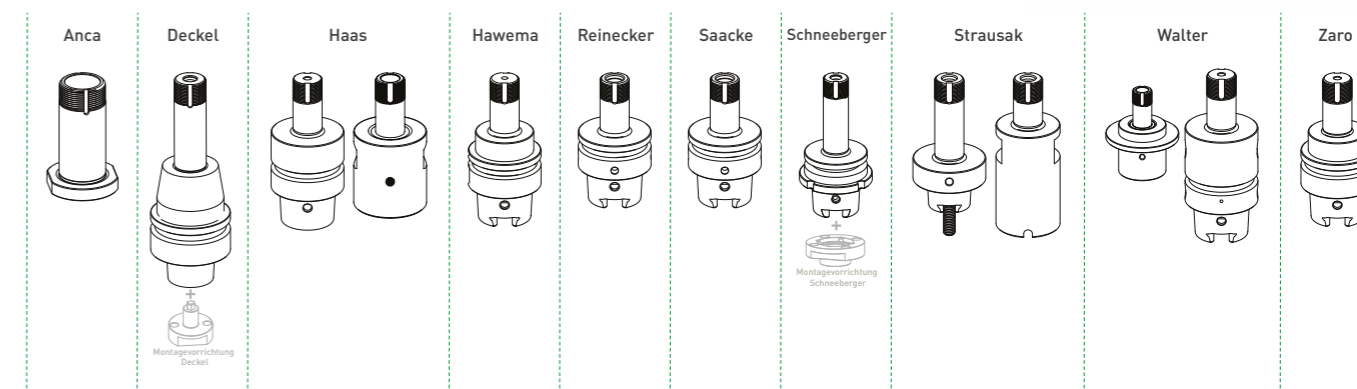

多様なピッチ円のクランピングナットレンチがあります。



バランシングオプション付きのクランピングナットと適切な錘。



GDSが直接お伺いできないお客様には、弊社公認の提携企業が最善のサポートを提供し、ご質問にお答えします。



現地のGDS提携企業が工具研削のため純正の研磨砥石アダプターやクランプ、バランスング用ソリューションのフルラインナップをご提供します。

ご相談からご注文まで、現地のGDS提携企業にご連絡下さい。

GDS - 精度のメーカー



D- PLZ 0 - 6
GDS Präzisionszerspanungs GmbH
 Endelbergstraße 8
 72131 Ofterdingen
 Tel: +49 (0) 74 73 - 27 26 72
 Fax: +49 (0) 74 73 - 27 26 49
 E-Mail: info@gds-praezision.de
 Web: www.gds-praezision.de

D- PLZ 0 - 6 (Clamping and balancing technology)
GDS Präzisionszerspanungs GmbH
 Endelbergstraße 8
 72131 Ofterdingen
 Tel: +49 (0) 74 73 - 27 26 72
 Fax: +49 (0) 74 73 - 27 26 49
 E-Mail: info@gds-praezision.de
 Web: www.gds-praezision.de

D- PLZ 6 + 7
Fischer Präzisionswerkzeug-Maschinen GmbH & Co. KG
 Burghaldenstraße 2
 71065 Sindelfingen
 Tel: +49 (0) 70 31 - 81 10 - 25
 Fax: +49 (0) 70 31 - 81 10 - 27
 Email: info@hf-fischer.de
 Web: www.hf-fischer.de

D- PLZ 8 + 9
Balletshofer Schleiftechnik
 Am Geiselbach 28
 86637 Zusamaltheim
 Mobil: +49 (0)1 70 - 3 44 54 74
 Fax: +49 (0) 82 96 - 90 98 96
 Email: info@balletshofer.com
 Web: www.balletshofer.com



オーストリア
plan:b4u GmbH
 Colmarplatz 1 / Top XXIII
 7000 Eisenstadt Austria
 Tel: +43 664 127 3039
 Email: info@planb4u.com
 Web: www.planb4u.com

ベラルーシ
AWM Precision GmbH
 Genshagener Straße 27
 14974 Ludwigsfelde Germany
 Tel: +49 (0) 33 78 - 5 18 63 67
 Email: arnold@awm-precision.com
 Web: www.awm-precision.com

ベルギー
oelheld technologies SAS
 innovative fluid technology
 Technopôle de Forbach-Sud
 140, Avenue Jean-Eric Bousch
 57600 Oeting France
 Tel: +33 (0) 387-90 42 14
 Fax: +33 (0) 387-84 66 91
 Email: martin.gundelach@oelheld.de
 Web: www.oelheld.com

チェコ/スロヴァキア
Dr. MÜLLER DIAMANTMETALL AG
 Leprosenweg 34
 82362 Weilheim i. Ob. Germany
 Tel: +49 (0) 881 - 90 11 55-0
 Fax: +49 (0) 881 - 90 11 55-100
 Email: vertrieb@muedia.de
 Web: www.muedia.de

デンマーク
M-Tech ApS
 Holkebjergvej 75
 5250 Odense SV Dänemark
 Tel: +45 3034 1415
 Email: m-tech@jakobsen.mail.dk

エストニア
AWM Precision GmbH
 Genshagener Straße 27
 14974 Ludwigsfelde Germany
 Tel: +49 (0) 33 78 - 5 18 63 67
 Email: arnold@awm-precision.com
 Web: www.awm-precision.com

フィンランド
Diamack Oy
 Asentajankatu 9 C
 48770 Kotka Finland
 Tel: +358 5 - 21 41 20
 Fax: +358 5 - 21 41 70
 Email: diamack@diamack.fi
 Web: www.diamack.fi

フランス
oelheld technologies SAS
 innovative fluid technology
 Technopôle de Forbach-Sud
 140, Avenue Jean-Eric Bousch
 57600 Oeting France
 Tel: +33 (0) 387-90 42 14
 Fax: +33 (0) 387-84 66 91
 Email: martin.gundelach@oelheld.de
 Web: www.oelheld.com

ハンガリー
Szerszám Technika Kft.
 Dűlő u. 4.
 1225 Budapest Hungary
 Tel: +36 1 287 82 76
 Fax: +36 1 287 82 77
 Email: info@szerszamtechnika.hu
 Web: www.szerszamtechnika.hu

アイルランド
oelheld technologies SAS
 innovative fluid technology
 Technopôle de Forbach-Sud
 140, Avenue Jean-Eric Bousch
 57600 Oeting France
 Tel: +33 (0) 387-90 42 14
 Fax: +33 (0) 387-84 66 91
 Email: martin.gundelach@oelheld.de
 Web: www.oelheld.com

イタリア
Utensileria FAVRIN SrL
 Via Per Cabiate 79
 22066 Mariano Comense Italy
 Tel: +39 (0) 31 - 74 72 00
 Fax: +39 (0) 31 - 75 12 22
 Email: utensileria-mariano@favrin.it
 Web: www.utensileria-favrin.it

ラトヴィア
AWM Precision GmbH
 Genshagener Straße 27
 14974 Ludwigsfelde Germany
 Tel: +49 (0) 33 78 - 5 18 63 67
 Email: arnold@awm-precision.com
 Web: www.awm-precision.com

リトアニア
AWM Precision GmbH
 Genshagener Straße 27
 14974 Ludwigsfelde Germany
 Tel: +49 (0) 33 78 - 5 18 63 67
 Email: arnold@awm-precision.com
 Web: www.awm-precision.com

ルクセンブルク
oelheld technologies SAS
 innovative fluid technology
 Technopôle de Forbach-Sud
 140, Avenue Jean-Eric Bousch
 57600 Oeting France
 Tel: +33 (0) 387-90 42 14
 Fax: +33 (0) 387-84 66 91
 Email: martin.gundelach@oelheld.de
 Web: www.oelheld.com

オランダ
oelheld technologies SAS
 innovative fluid technology
 Technopôle de Forbach-Sud
 140, Avenue Jean-Eric Bousch
 57600 Oeting France
 Tel: +33 (0) 387-90 42 14
 Fax: +33 (0) 387-84 66 91
 Email: martin.gundelach@oelheld.de
 Web: www.oelheld.com

ポーランド
Vollmer Polska sp z o.o.
 ul.Handlowa 11
 41-807 Zabrze Poland
 Tel: +48 32 733 08 69
 Email: info-pl@vollmer-group.com
 Web: www.vollmer-group.com

ポルトガル/スペイン
Procut
 Parque Industrial Cruzeiro
 Rua Nossa Senhora da Ajuda 150
 4815-364 Moreira de Conegos Portugal
 Tel: +351 253 56 12 11
 Fax: +351 253 56 39 49
 Email: info@procut.pt
 Web: www.procut.pt

スウェーデン//ノルウェー
Ehn & Land AB
 Bultvägen 4
 553 02 Jönköping Sweden
 Tel: +46 86 35 34-50
 Fax: +46 86 35 34-70
 Email: info@ehnland.se
 Web: www.ehnland.se

スイス
Ziegler + Cie AG
 Industriestraße 12
 8404 Winterthur Switzerland
 Tel: +41 (0) 52 234 20 20
 Fax: +41 (0) 52 234 20 10
 Email: info@zieglerag.ch
 Web: www.zieglerag.ch

イギリス
oelheld UK Ltd
 Unit 16, Colomendy Business Park,
 Erw Las, Denbigh LL16 5TA, UK
 Tel: +44 (0)1745 814 777
 Fax: +44 (0)1745 813 222
 Email: sales@oelheld.co.uk
 Web: www.oelheld.co.uk

ウクライナ
AWM Precision GmbH
 Genshagener Straße 27
 14974 Ludwigsfelde Germany
 Tel: +49 (0) 33 78 - 5 18 63 67
 Email: arnold@awm-precision.com
 Web: www.awm-precision.com



中国
HERZOG CHINA CO., LTD.
 4/F, No.3232 Beimen Road,
 Kunshan, Jiangsu 215316 China
 Tel: +86-512-55 19 05 78
 Fax: +86-512-55 19 05 76
 E-Mail: dezhu@herzog-china.com
 Web: www.herzog-china.com

Changzhou Technology Service Center
 West Street 255#, Xixiashu Town,
 Xinbei District, Changzhou City,
 Jiangsu Province, China
 Tel: +86-519-83 85 09 55
 E-Mail: dezhu@herzog-china.com

South China Technology Service Center
 FuYuan Business Center 206#, 1# 13th Alley,
 MaiYuan Road, XinAn Community, ChangAn Town,
 DongGuan City, GuangDong Province China
 Tel: +86-769-81 88 99 62
 E-Mail: dezhu@herzog-china.com

インド
Herzog India Company
 Rahul K. Sapkal N9, R27, 159,
 Pratap Gad Nagar, Cidco, Aurangabad,
 Maharashtra, India 431003
 Tel: +91-8669667550
 E-Mail: herzogindia@gmail.com

イラン
plan:b4u GmbH
 Colmarplatz 1 / Top XXIII
 7000 Eisenstadt Austria
 Tel: +43 664 127 3039
 E-Mail: info@planb4u.com
 Web: www.planb4u.com

イラク
plan:b4u GmbH
 Colmarplatz 1 / Top XXIII
 7000 Eisenstadt Austria
 Tel: +43 664 127 3039
 E-Mail: info@planb4u.com
 Web: www.planb4u.com

イスラエル
De-Paz Machinery
CNC machines & Accessories
 Menachem Begin 80 Blvd
 Afula. 1871356 Israel
 Tel: +972-54-421 48 72
 E-Mail: zion@de-paz.com
 Web: www.de-paz.com

日本
Vollmer Japan Corp.
 Haraichi 283-1
 362-0021, Ageo-Shi
 Saitama-Ken Japan
 Tel: +81-48 795 4110
 Fax: +81-48 795 4112
 E-Mail: INFO-JAPAN@VOLLMER-GROUP.COM

カザフスタン
AWM Precision GmbH
 Genshagener Straße 27
 14974 Ludwigsfelde Germany
 Tel: +49 (0) 33 78 - 5 18 63 67
 E-Mail: arnold@awm-precision.com
 Web: www.awm-precision.com

韓国
Central Technology Co. Ltd
 D-1311, Gwangmyeong Techno Park,
 Haanro 60, Gwangmyeong-Si,
 Gyeonggi-Do, 423-050 Korea
 Tel: +82-2-897-0945
 Fax: +82-2-897-0943
 E-Mail: ycr@centraltech.co.kr
 Web: www.centraltech.co.kr

クウェート
plan:b4u GmbH
 Colmarplatz 1 / Top XXIII
 7000 Eisenstadt Austria
 Tel: +43 664 127 3039
 E-Mail: info@planb4u.com
 Web: www.planb4u.com

ラオス
VOLLMER Asia Pacific Co., Ltd.
 20th Floor, SJ Infinite One Business Complex
 Unit 2001-2005 349 Vibhavadi-Rangsit Road,
 Chompol Chatuchak, Bangkok,
 10900, Thailand
 Tel: +66 (0)20183536
 E-Mail: Info-VOAP@vollmer-group.com

ミャンマー
VOLLMER Asia Pacific Co., Ltd.
 20th Floor, SJ Infinite One Business Complex
 Unit 2001-2005 349 Vibhavadi-Rangsit Road,
 Chompol Chatuchak, Bangkok,
 10900, Thailand
 Tel: +66 (0)20183536
 E-Mail: Info-VOAP@vollmer-group.com

オマーン
plan:b4u GmbH
 Colmarplatz 1 / Top XXIII
 7000 Eisenstadt Austria
 Tel: +43 664 127 3039
 E-Mail: info@planb4u.com
 Web: www.planb4u.com

太平洋
 (インドネシア, マレーシア, シンガポール)
VOLLMER Asia Pacific Co., Ltd.
 20th Floor, SJ Infinite One Business Complex
 Unit 2001-2005
 349 Vibhavadi-Rangsit Road, Chompol
 Chatuchak, Bangkok, 10900 Thailand
 Tel: +66 (0)20183536
 E-Mail: Info-VOAP@vollmer-group.com

カタール
plan:b4u GmbH
 Colmarplatz 1 / Top XXIII
 7000 Eisenstadt Austria
 Tel: +43 664 127 3039
 E-Mail: info@planb4u.com
 Web: www.planb4u.com

ロシア
AWM Precision GmbH
 Genshagener Straße 27
 14974 Ludwigsfelde Germany
 Tel: +49 (0) 33 78 - 5 18 63 67
 E-Mail: arnold@awm-precision.com
 Web: www.awm-precision.com

サウジアラビア
plan:b4u GmbH
 Colmarplatz 1 / Top XXIII
 7000 Eisenstadt Austria
 Tel: +43 664 127 3039
 E-Mail: info@planb4u.com
 Web: www.planb4u.com

台湾
HERZOG Taiwan Co., Ltd.
 10F, No.70 Gongyequ 1st Rd., Situn Dist.
 Taichung City 40766 Taiwan (R.O.C.)
 Tel: +886-4-23 55-33 88
 Fax: +886-4-23 55-22 99
 E-Mail: deluca@herzog-taiwan.com.tw
 Web: www.costa.com.tw

フィリピン
VOLLMER Asia Pacific Co., Ltd.
 20th Floor, SJ Infinite One Business Complex
 Unit 2001-2005 349 Vibhavadi-Rangsit Road,
 Chompol Chatuchak, Bangkok,
 10900, Thailand
 Tel: +66 (0)20183536
 E-Mail: Info-VOAP@vollmer-group.com

タイ
VOLLMER Asia Pacific Co., Ltd.
 20th Floor, SJ Infinite One Business Complex
 Unit 2001-2005
 349 Vibhavadi-Rangsit Road, Chompol
 Chatuchak, Bangkok, 10900 Thailand

トルコ
GDS Turkiye
 Yusuf Değirmenci Bahçeşehir 2.Kısım Mah.
 Mercedes Blv. No:24 BBC Dükkan No:50
 Başakşehir/Istanbul
 Tel: +90 544 821 35 29
 E-Mail: yusuf@gds-turkiye.com
 Web: www.gds-turkiye.com

アラブ首長国連邦
plan:b4u GmbH
 Colmarplatz 1 / Top XXIII
 7000 Eisenstadt Austria
 Tel: +43 664 127 3039
 E-Mail: info@planb4u.com
 Web: www.planb4u.com

ベトナム
VOLLMER Asia Pacific Co., Ltd.
 20th Floor, SJ Infinite One Business Complex
 Unit 2001-2005 349 Vibhavadi-Rangsit Road,
 Chompol Chatuchak, Bangkok,
 10900, Thailand
 Tel: +66 (0)20183536
 E-Mail: Info-VOAP@vollmer-group.com



アルジェリア
oelheld technologies SAS
 innovative fluid technology
 Technopôle de Forbach-Sud
 140, Avenue Jean-Eric Bousch
 57600 Oeting France
 Tel: +33 (0) 387-90 42 14
 Fax: +33 (0) 387-84 66 91
 Email: martin.gundelach@oelheld.de
 Web: www.oelheld.com

オーストラリア
Camco Cutting Tools Int'l Pty. Ltd.
 1/25 Mareno Rd., P.O. Box 1575,
 Tullamarine, Victoria, 3043 Australia
 Tel: +61 (0)3 8336 1500
 Fax: +61 (0)3 8336 1499
 Mob: +61 (0)413 126 868
 Email: sales@camcointl.com

ブラジル
Metalsystem
 Rua João Pereira Chaves, 440
 RS 93032-320 Jardim America, São Leopoldo Brazil
 Tel: +55 51 8159-8455
 Email: vendas@metalsystem.ind.br
 Email: renato@metalsystem.ind.br
 Web: www.metalsystem.ind.br

カナダ
Toolroom Solutions Inc.
 Ed Sinkora
 8824 Old Block House Ln
 22551 Spotsylvania USA
 Tel: +1 540 9 40 - 59 77
 Email: ed@toolroom.solutions

モロッコ
oelheld technologies SAS
 innovative fluid technology
 Technopôle de Forbach-Sud
 140, Avenue Jean-Eric Bousch
 57600 Oeting France
 Tel: +33 (0) 387-90 42 14
 Fax: +33 (0) 387-84 66 91
 Email: martin.gundelach@oelheld.de
 Web: www.oelheld.com

メキシコ
Toolroom Solutions Inc.
 Ed Sinkora
 8824 Old Block House Ln
 22551 Spotsylvania USA
 Tel: +1 540 9 40 - 59 77
 Email: ed@toolroom.solutions

チュニジア
oelheld technologies SAS
 innovative fluid technology
 Technopôle de Forbach-Sud
 140, Avenue Jean-Eric Bousch
 57600 Oeting France
 Tel: +33 (0) 387-90 42 14
 Fax: +33 (0) 387-84 66 91
 Email: martin.gundelach@oelheld.de
 Web: www.oelheld.com

アメリカ合衆国
Toolroom Solutions Inc.
 Ed Sinkora
 8824 Old Block House Ln
 22551 Spotsylvania USA
 Tel: +1 540 9 40 - 59 77
 Email: ed@toolroom.solutions

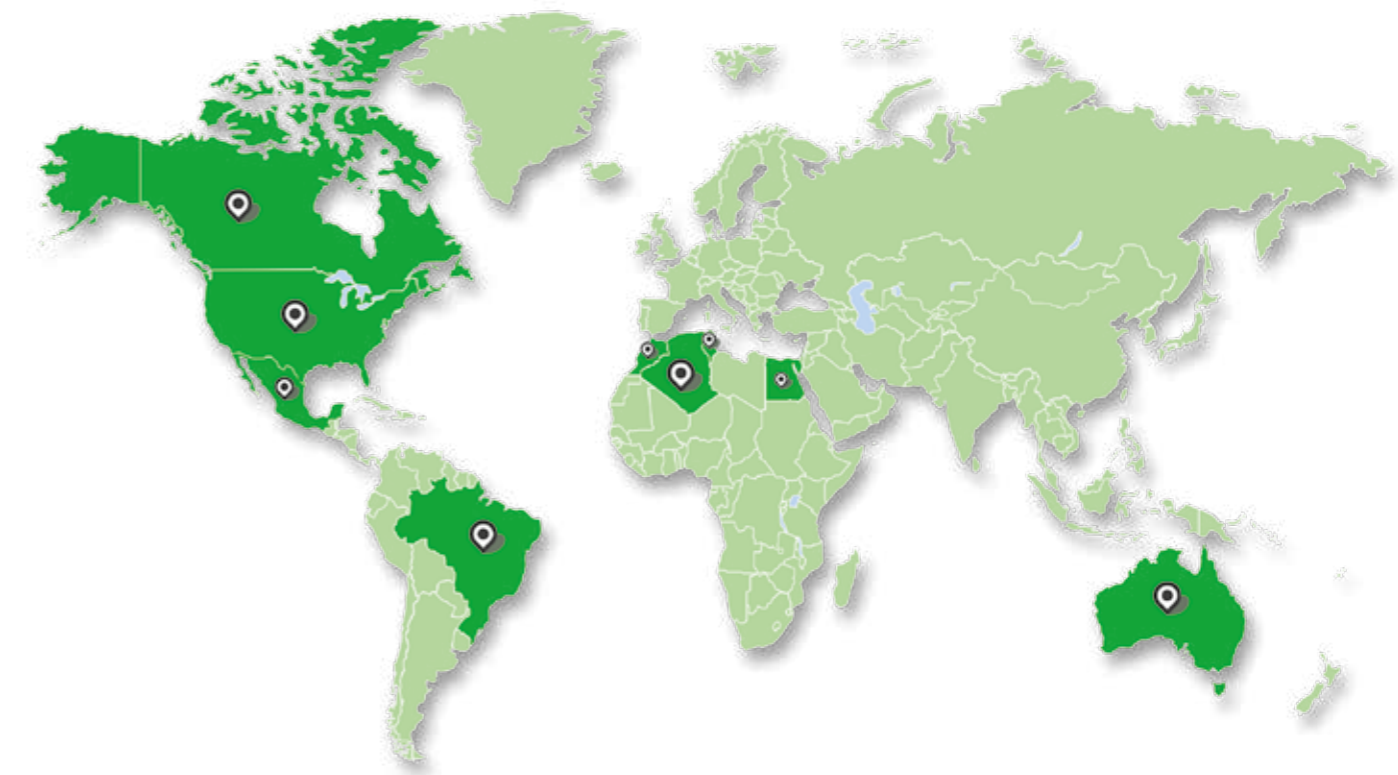

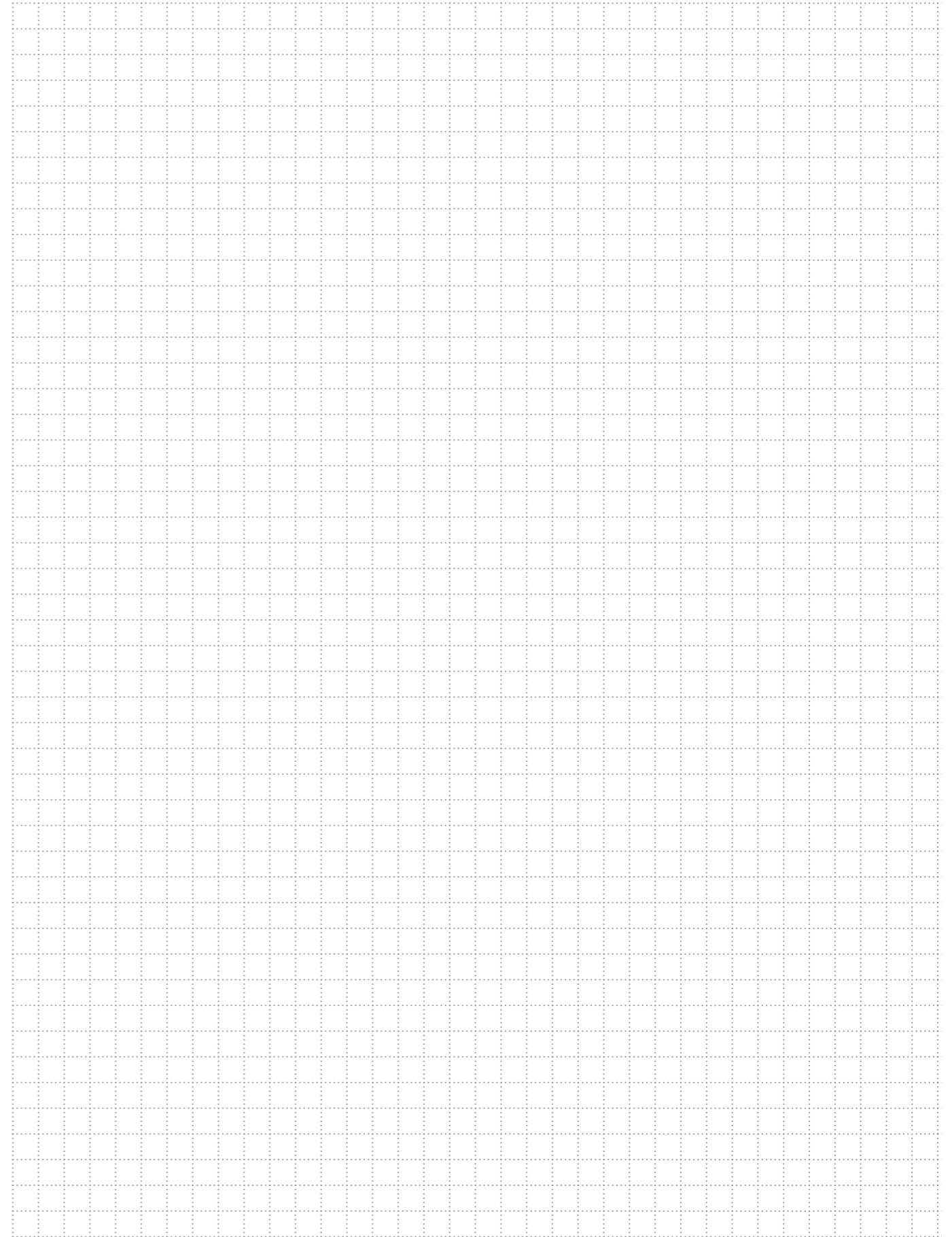
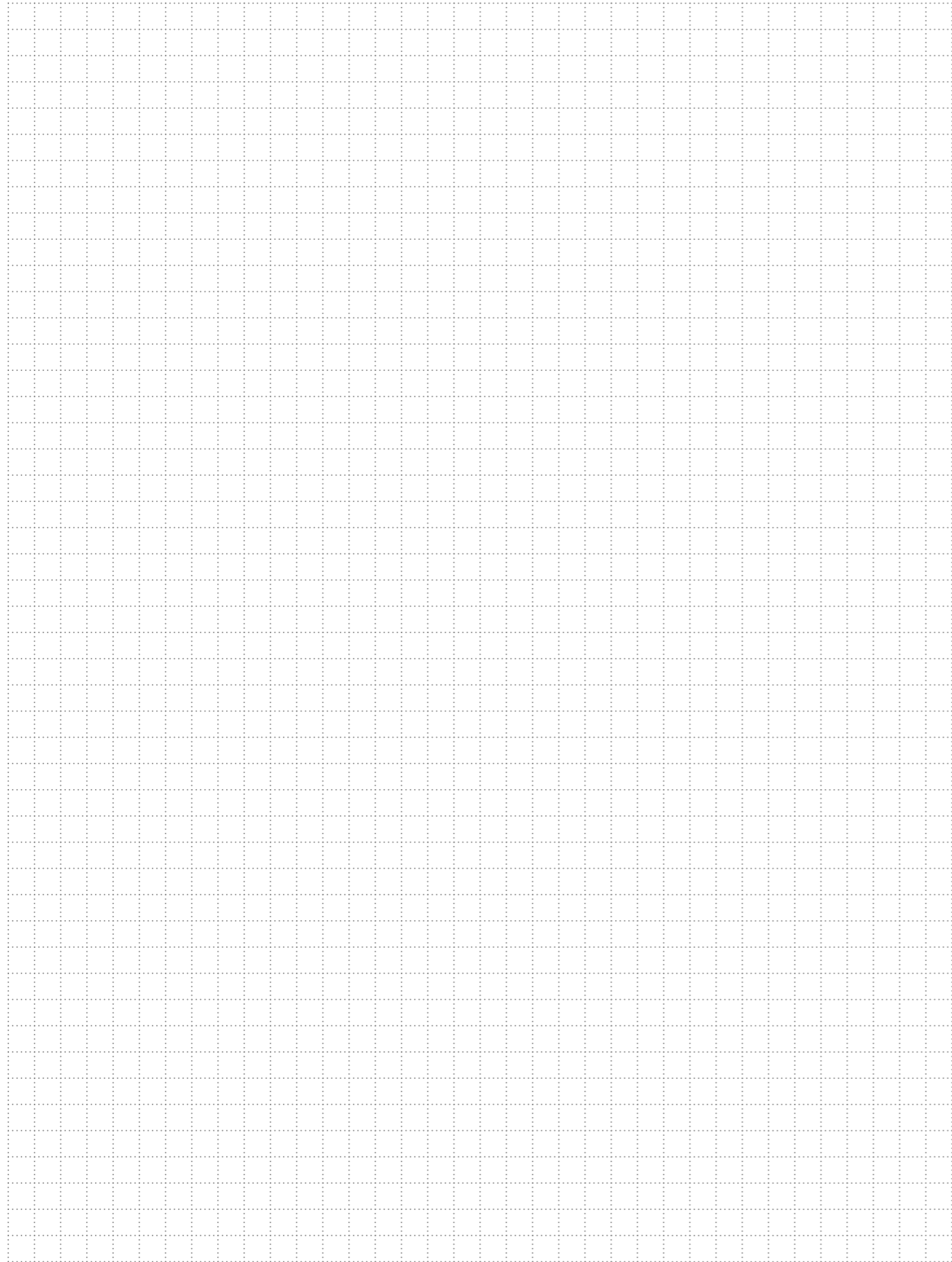

REVOLUTION IN TOOLGRINDING

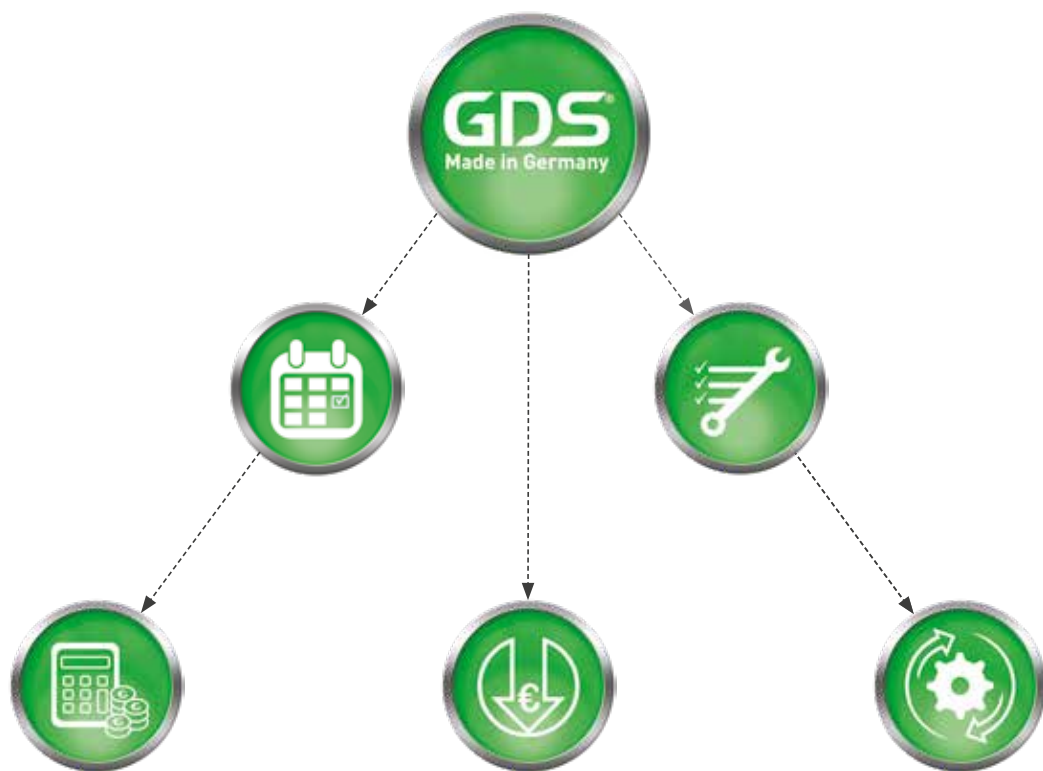

GDS Präzisionszerspanungs GmbH // Endelbergstraße 8 // 72131 Oftringen

Telefon: + 49 (0) 74 73 - 27 26 72
Telefax: + 49 (0) 74 73 - 27 26 49

Email: info@gds-praezision.de
Web: www.gds-praezision.de

